

Bedieningshandleiding

FENDT

ErgoSteer

Joystickbesturing

SP001V9810010

SP001V9810020



Marktoberdorf
AGCO GmbH - Johann-Georg-Fendt-Str. 4 - D-87616 Marktoberdorf
FENDT is een wereldwijd merk van AGCO.
© AGCO 2023
Origineel Bedieningshandleiding

November 2023
SP001P001B06A
EME
Nederlands

Geachte klant

Let a.u.b. op de volgende aanwijzingen:

Deze bedieningshandleiding is alleen geldig in combinatie met de bedieningshandleiding van het voertuig.

- Lees, voordat u de machine in gebruik neemt, eerst de bedieningshandleiding aandachtig door en maakt u zich, voordat u ermee begint te werken, vertrouwd met alle bedieningsorganen en hun functies. Dit is tevens van toepassing op de bedieningshandleiding voor werktuigen.
- Neem alle bedienings- en onderhoudsvoorschriften in acht. Op die manier kunt u jarenlang genieten van een economisch en storingsvrij gebruik van uw machine. Een overzicht van de uit te voeren onderhoudswerkzaamheden vindt u in het onderhoudsschema in deze onderhoudshandleiding.
- Laat onderhouds- en reparatiewerkzaamheden alleen uitvoeren bij uw servicedienst.

Het niet in acht nemen van het symbool en de daarmee verbonden veiligheidsaanwijzingen, onderverdeeld in drie gevarenklassen, kan ook tot aanzienlijke beschadigingen aan de machine, de hieraan gekoppelde aanbouwwerktuigen of andere eigendommen leiden. Het in acht nemen van de veiligheidsaanwijzingen is ook noodzakelijk om een dergelijke schade te voorkomen.

Doelgericht gebruik

Deze besturingsjoystick is uitsluitend ontworpen voor standaardtoepassingen in de landbouw of vergelijkbare toepassingen. Voor ieder ander gebruik is de trekker niet bedoeld. U kunt daarom de fabrikant niet aansprakelijk stellen voor hieruit voortkomende schade. Deze is voor eigen risico.

Tot het bedoeld gebruik behoort tevens het in acht nemen van de door de fabrikant opgestelde bedrijfs-, onderhouds- en reparatievoorwaarden, om uw eventuele aanspraak op garantie te waarborgen.

De met dit symbool gekenmerkte veiligheidsaanwijzingen alsmede de woorden GEVAAR, WAARSCHUWING, VOORZICHTIG moeten in het bijzonder in acht genomen worden.

De besturingsjoystick mag alleen worden bediend, onderhouden en gerepareerd door personen die vertrouwd zijn met deze uitrusting en die op de hoogte zijn van de hiermee samenhangende gevaren.

De relevante ongevalpreventievoorschriften alsmede de overige algemeen erkende veiligheids-, bedrijfsgeneeskundige en verkeersvoorschriften dienen in acht te worden genomen. De fabrikant accepteert geen aansprakelijkheid voor schade die ontstaan is door wijzigingen die zonder toestemming aan de trekker zijn aangebracht.

Als werkuitrusting is het voertuig niet geschikt om kinderen of jongeren aan boord te nemen of te vervoeren. Mochten kinderen of jongeren zich desondanks in het voertuig bevinden, moet de bestuurder beseffen dat hij hen streng in de gaten moet houden. Het moet uitgesloten zijn dat kinderen of jongeren aan boord de technische bedieningselementen van het voertuig of aangekoppelde werktuigen kunnen bedienen. Kinderen of jongeren mogen in geen geval alleen in de cabine achterblijven wanneer de bestuurder het voertuig verlaat.

Copyright-wetgeving

De informatie in deze documentatie is beschermd door copyright van AGCO. Namen van bedrijven en producten die in deze documentatie worden vermeld, kunnen geregistreerde merknamen of handelsmerken van de betreffende eigenaar zijn.

Het dupliceren van dit document, of gedeelten daarvan, in welke vorm of op welke manier dan ook, is verboden zonder uitdrukkelijke schriftelijke toestemming van AGCO. Dit document mag niet geciteerd worden door personen die niet werkzaam zijn bij AGCO zonder schriftelijke toestemming van AGCO. AGCO behoudt zich het recht voor de informatie in dit document zonder voorafgaande kennisgeving te wijzigen.

Hoewel dit document met uiterste zorg is samengesteld, kan AGCO niet aansprakelijk worden gesteld voor eventuele fouten of ontbrekende gegevens. AGCO accepteert geen aansprakelijkheid voor schade die is ontstaan door het gebruik van deze informatie.

ErgoSteer

Geachte klant.....	3
Doelgericht gebruik.....	4
Copyright-wetgeving	4
1 Veiligheid	7
1.1 Bedieningshandleiding en veiligheidsinstructies	9
1.2 Gebruikte waarschuwingssymbolen en termen.....	10
1.3 Naleving van de bedieningshandleiding	11
1.4 Veiligheidsvoorschriften voor de besturingsjoystick.....	12
1.5 Veiligheidsstickers op de besturingsjoystick	13
2 Inleiding.....	15
2.1 Korte beschrijving functie.....	17
2.2 Overzicht van de onderdelen van de armleuning en de joystickbesturing.....	18
2.3 Afstellingen van de armleuning en de joystickbesturingseenheid	20
2.4 Installatie	25
3 Bediening.....	27
3.1 Vereisten voor het gebruik van de besturingsjoystick	29
3.2 Activering en instellingen van de besturingsjoystick.....	30
3.3 Functies van de besturingsjoystick.....	33
4 Storingscodes	35
4.1 Storingscodes	37
Index.....	39

1 Veiligheid

1.1	Bedieningshandleiding en veiligheidsinstructies	9
1.2	Gebruikte waarschuwingssymbolen en termen	10
1.3	Naleving van de bedieningshandleiding.....	11
1.4	Veiligheidsvoorschriften voor de besturingsjoystick	12
1.5	Veiligheidsstickers op de besturingsjoystick	13

1.1 Bedieningshandleiding en veiligheidsinstructies

Deze wordt gepubliceerd voor en verspreid in alle landen. De beschikbaarheid van de beschreven onderdelen, hetzij als onderdeel van de standaarduitrusting, hetzij als accessoires, kan echter per land of regio verschillen.

Als u dus wilt weten welke uitrustingsopties beschikbaar zijn in uw regio, neem dan contact op met uw FENDT-dealer.

Onder normale omstandigheden zou de bediener en de bestuurder van het voertuig deze met behulp van de bedieningshandleiding veilig moeten kunnen bedienen. Als deze instructies worden opgevolgd, kan het voertuig vele jaren op betrouwbare en veilige wijze worden gebruikt, net als alle FENDT-producten.

U kunt een exemplaar van de meest recente bedieningshandleiding verkrijgen bij uw FENDT-dealer. Tijdens de inbedrijfstelling door de FENDT-dealer wordt ervoor gezorgd dat de bestuurder de verstrekte bedienings- en onderhoudsinstructies begrijpt. De bestuurder moet ervoor zorgen dat personeel wordt getraind in de bedienings- en/of onderhoudsinstructies. Als u iets uit de bedieningshandleiding niet begrijpt, neem dan contact op met uw FENDT-dealer. Zorg ervoor dat u alle instructies en informatie in de bedieningshandleiding hebt gelezen en begrepen voordat u het voertuig voor de eerste keer gebruikt.

Volg altijd alle instructies en informatie in de bedieningshandleiding. Deze instructies bevatten echter niet alle veiligheids- en bedieningsinstructies van de werktuigen en accessoires die ten tijde van of na levering aan het voertuig kunnen worden bevestigd. Afhankelijk van de gebruikte werktuigen, de plaatselijke werkomstandigheden en de werkomgeving moeten daarom mogelijk extra voorzorgsmaatregelen worden getroffen.

FENDT heeft geen rechtstreekse invloed op ingebruikname, bediening, inspectie, smering of onderhoud van het voertuig. De bestuurder, gebruiker en/of het onderhoudspersoneel zijn derhalve verantwoordelijk voor het treffen van de geschikte veiligheidsmaatregelen in de desbetreffende gebieden.

In het hoofdstuk "Veiligheid" van de bedieningshandleiding staan bepaalde standaardsituaties met betrekking tot de veiligheid vermeld, die zich kunnen voordoen bij het bedienen van het voertuig en bij regulier onderhoud. Het bevat ook belangrijke informatie over het juiste gedrag in een aantal verschillende situaties.

Dit hoofdstuk bevat fundamentele en specifieke veiligheidsinformatie die moet worden aangehouden als aanvulling op de veiligheidsinstructies in de andere hoofdstukken van de bedieningshandleiding. Zorg ervoor dat u het hoofdstuk "Veiligheid" volledig hebt gelezen en begrepen voordat u de andere hoofdstukken in de bedieningshandleiding leest.

1.2 Gebruikte waarschuwingssymbolen en termen

Waarschuwingssymbool



Dit waarschuwingssymbool betekent **VOORZICHTIG! WEES OP UW HOEDE! UW VEILIGHEID HANGT ERVAN AF!**

Dit waarschuwingssymbool duidt belangrijke veiligheidsopmerkingen aan op machines en veiligheidsstickers, in bedieningsinstructies en op andere plekken. Wees u ervan bewust dat, wanneer u dit symbool ziet, er een risico op letsel of de dood bestaat. Neem de instructies in de betreffende veiligheidsopmerkingen in acht.

Veiligheid heeft topprioriteit! Waarom?

- ONGELUKKEN KUNNEN LEIDEN TOT ERNSTIG LETSEL OF DE DOOD
- ONGELUKKEN LEIDEN TOT FINANCIËLE EN ANDERE MATERIËLE SCHADE
- ONGELUKKEN KUNNEN WORDEN VOORKOMEN

SIGNAALWOORDEN EN ERNST VAN HET RISICO

De termen GEVAAR, WAARSCHUWING en Voorzichtig worden in combinatie met het waarschuwingssymbool gebruikt. Het is van essentieel belang dat de betreffende veiligheidswaarschuwingen en de aanbevolen veiligheidsmaatregelen en -instructies in acht worden genomen.



GEVAAR: Het waarschuwingssymbool in combinatie met het woord **GEVAAR** betekent dat er een direct risico bestaat van gevaar met de **DOOD OF ERNSTIG LETSEL** als gevolg, dat moet worden vermeden.



WAARSCHUWING: Het waarschuwingssymbool in combinatie met het woord **WAARSCHUWING** betekent dat er een mogelijk risico bestaat van gevaar met de **DOOD OF ERNSTIG LETSEL** als gevolg, dat moet worden vermeden.



VOORZICHTIG: Het waarschuwingssymbool in combinatie met het woord **VOORZICHTIG** betekent dat er een mogelijk risico bestaat van gevaar met **LICHT LETSEL** als gevolg, dat moet worden vermeden.

De termen **BELANGRIJK** en **OPMERKING** hebben niet direct betrekking op uw persoonlijke veiligheid; zij bieden extra informatie en tips over de werking of het onderhoud van de machine.

BELANGRIJK: *Verwijst naar speciale instructies of procedures die kunnen leiden tot schade aan of vernieling van de trekker, de uitrusting of de omgeving, wanneer deze niet in acht worden genomen.*

OPMERKING: *Verwijst naar specifieke informatie die een effectievere en eenvoudigere werking of reparatie mogelijk maakt.*

1.3 Naleving van de bedieningshandleiding

Tijdens de inbedrijfstelling door de FENDT dealer op het terrein van de bestuurder wordt gecontroleerd of de verstrekte bedienings- en onderhoudsinstructies zijn begrepen door de bestuurder. De bestuurder moet ervoor zorgen dat personeel wordt getraind in de bedienings- en/of onderhoudsinstructies. Als u delen van deze bedieningshandleiding niet begrijpt, neem dan contact op met uw FENDT dealer.



WAARSCHUWING: Ernstig letsel of de dood veroorzaakt door onvoldoende inachtneming van de bedieningshandleiding.

Onvoldoende inachtneming van de bedieningshandleiding kan schade, letsel en in ernstige gevallen de dood veroorzaken.

Voorafgaand aan de werkzaamheden dient u ervoor te zorgen dat deze bedieningshandleiding in leesbare vorm op het voertuig beschikbaar is. De eigenaar is verantwoordelijk voor het bieden van adequate training aan het personeel aan wie het voertuig wordt toevertrouwd en, indien van toepassing, de onderhoudshandleiding. Hetzelfde geldt voor degenen die zowel de eigenaar als de bestuurder zijn. Het is bovendien van essentieel belang dat de bestuurder voldoende ervaring heeft met de verschillende functies van de trekker en alle accessoires en werktuigen.

Zorg ervoor dat het voertuig alleen wordt gebruikt door personen die weten hoe er met landbouwvoertuigen dient te worden omgegaan. Onder geen enkele voorwaarde is het kinderen of ongekwalificeerde personen toegestaan het voertuig of werktuigen te bedienen. Voldoende kennis van alle functies en de van risico's met betrekking tot het voertuig is een voorwaarde voor gebruik. Voordat u het voertuig en eventuele extra apparaten gebruikt, dient u ervoor te zorgen dat alle veiligheidsinformatie en voorschriften bekend en begrepen zijn. Neem in geval van twijfel of problemen bij het begrijpen van de informatie altijd contact op met de dealer.

1.4 Veiligheidsvoorschriften voor de besturingsjoystick

BELANGRIJK: Deze bedieningshandleiding is een algemene leidraad.

Het is belangrijk dat u voor een veilige installatie en veilig gebruik de specifieke instructies en aanbevelingen van de fabrikant van de besturingsjoystick leest en begrijpt.

- Er mogen GEEN passagiers op de instructeursstoel zitten wanneer de joystickbesturing in gebruik is.
- Gebruik de joystickbesturing alleen in het veld. Gebruik de besturingsjoystick niet tijdens het rijden op de weg.
- De besturingsjoystick dient niet ter vervanging van het stuurwiel, maar om een extra functie te bieden. Houd het stuurwiel te allen tijde in de gaten en zorg dat u er direct bij kunt wanneer dat nodig is.
- Gebruik de besturingsjoystick niet wanneer u afgeleid of moe bent. Voor het bedienen van de trekker is de volledige aandacht van de bestuurder vereist.
- Zorg ervoor dat de besturingsjoystick vrij is van vuil, stof of ander materiaal dat de juiste werking kan beïnvloeden.
- Voer regelmatig onderhoud en veiligheidscontroles uit aan de besturingsjoystick en de aansluitkabels om ervoor te zorgen dat ze in goede staat verkeren.
- Neem in geval van problemen of onregelmatigheden in de stuurinrichting onmiddellijk contact op met uw dealer om de oorzaak vast te stellen en te laten verhelpen.

1.5 Veiligheidsstickers op de besturingsjoystick

De locatie van de veiligheidssticker bevindt zich aan de linkerkant van de behuizing van de besturingsactuator.

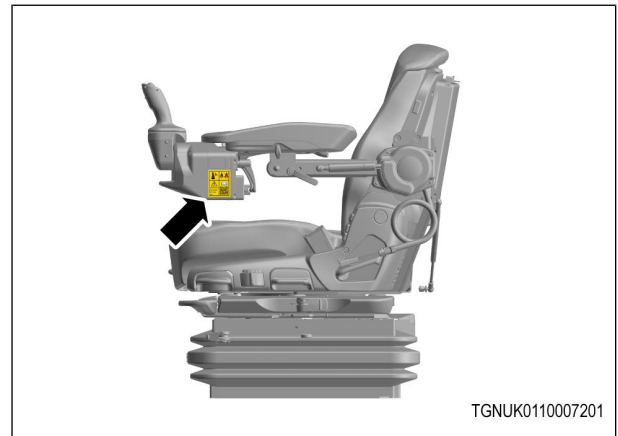

Afb. 1



GEVAAR: Gebruik de besturingsjoystick niet tijdens het rijden op de weg.

Gebruik de joystickbesturing alleen in het veld.



GEVAAR: Er mogen **GEEN** passagiers op de instructeursstoel zitten wanneer de joystickbesturing in gebruik is.

OPMERKING: Scan de QR-code op de afbeelding om de productwebsite te bezoeken. Hier vindt u de bedieningsinstructies en nuttige aanvullende informatie.



Afb. 2

2 Inleiding

2.1	Korte beschrijving functie	17
2.2	Overzicht van de onderdelen van de armleuning en de joystickbesturing	18
2.3	Afstellingen van de armleuning en de joystickbesturingseenheid.....	20
2.4	Installatie.....	25

2.1 Korte beschrijving functie

De retrofit-oplossing van de besturingsjoystick is compatibel met de Fendt 500 tot 1000 Vario-serie met de uitrusting voorzien van de FendtOne-werkplek voor chauffeurs en de productlijnen Power+ en Profi+.

De installatie van de retrofit-oplossing op de machine wordt beschreven in afzonderlijke installatie-instructies/video, afhankelijk van de stoelvariant. De betreffende machines moeten zijn uitgerust met de voertuigsoftware van november 2023 EOL of nieuwer. Installatie vindt plaats via 'Plug & Play' en er is geen extra softwareactivering vereist.

2.2 Overzicht van de onderdelen van de armleuning en de joystickbesturing

Onderdelen van de retrofit-oplossing voor joystickbesturing

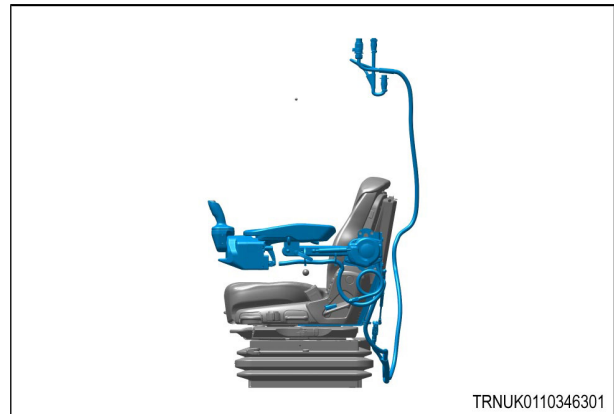

Afb. 1

ArMLEuning



Afb. 2

Joystickbesturingseenheid



Afb. 3

Kabelboom met ISOBUS- en voedingsaansluiting

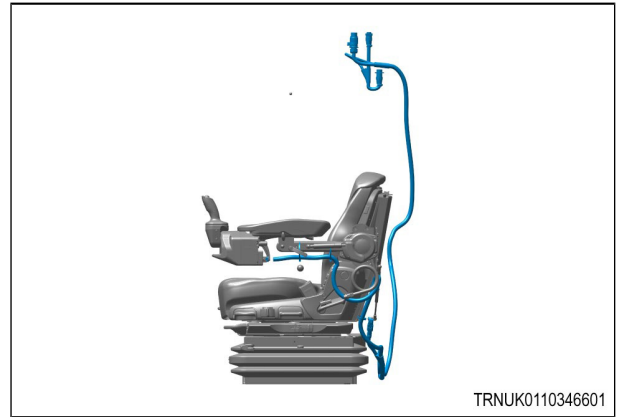

Afb. 4

2.3 Afstellingen van de armleuning en de joystickbesturingseenheid

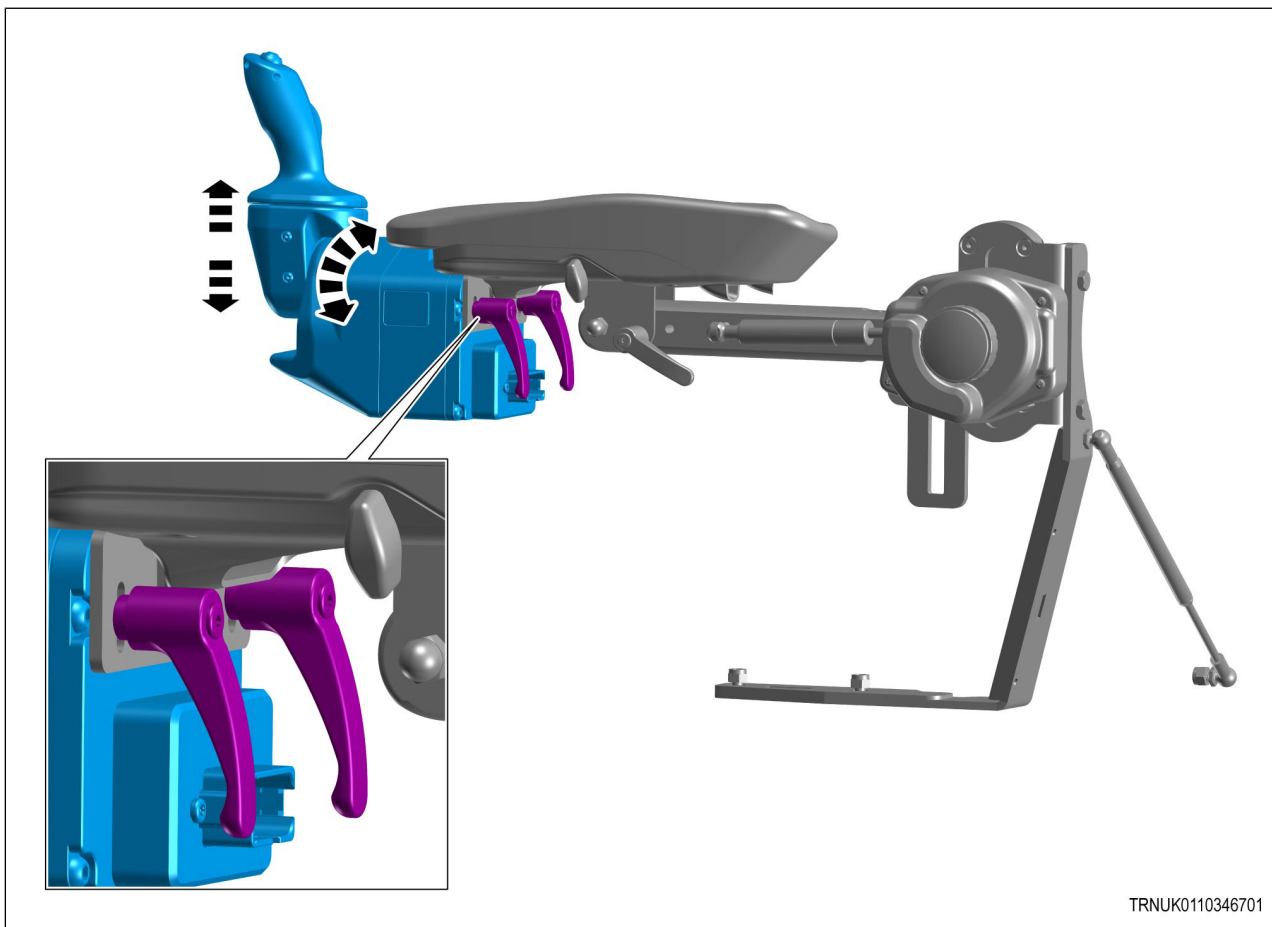

Afb. 5

De joystickbesturingseenheid kan in hoogte en helling ten opzichte van de armleuning worden afgesteld met behulp van de twee snelsluitingen in de langgerekte gaten.

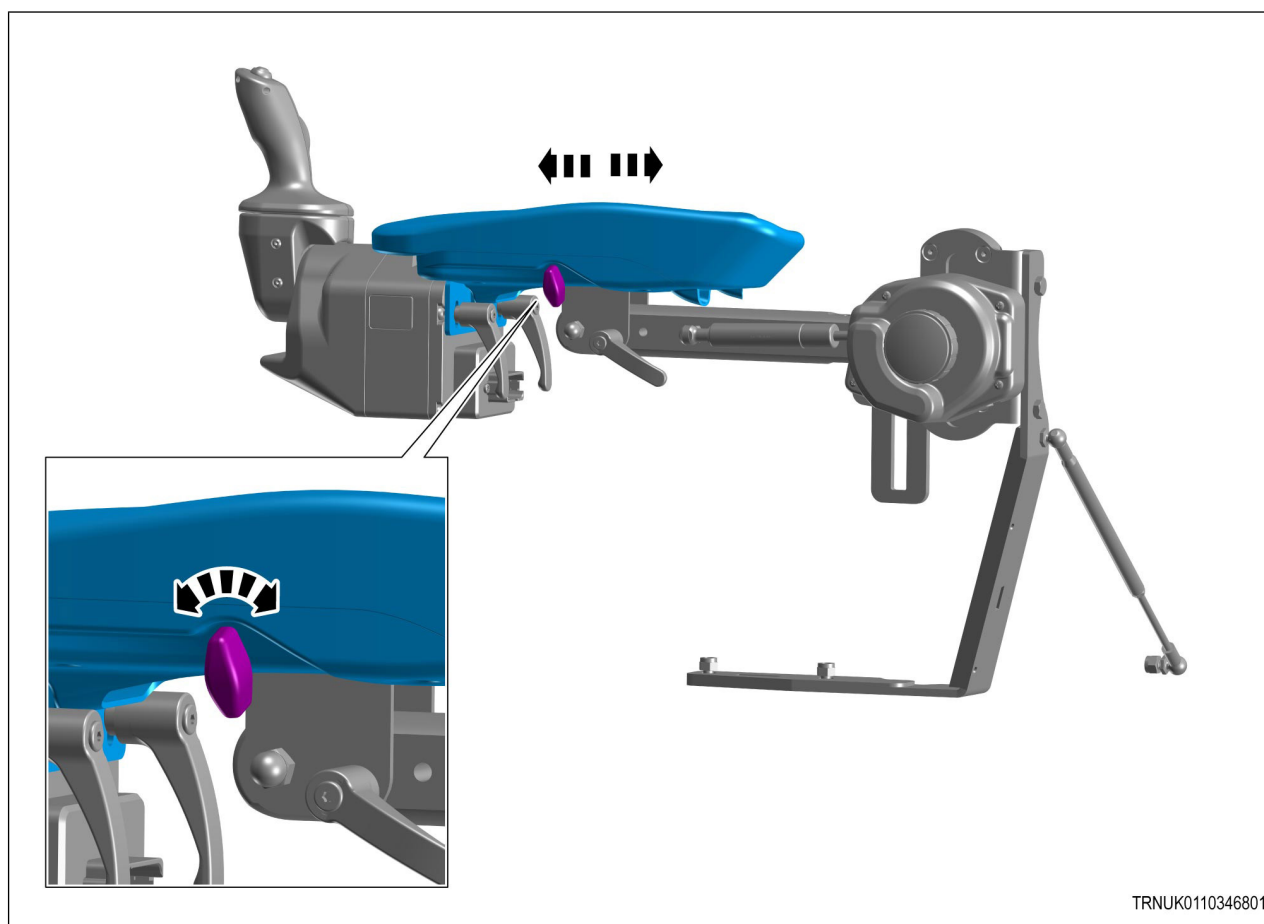

Afb. 6

De lengteverstelling van de arMLEuning vindt plaats via de schroefDop.

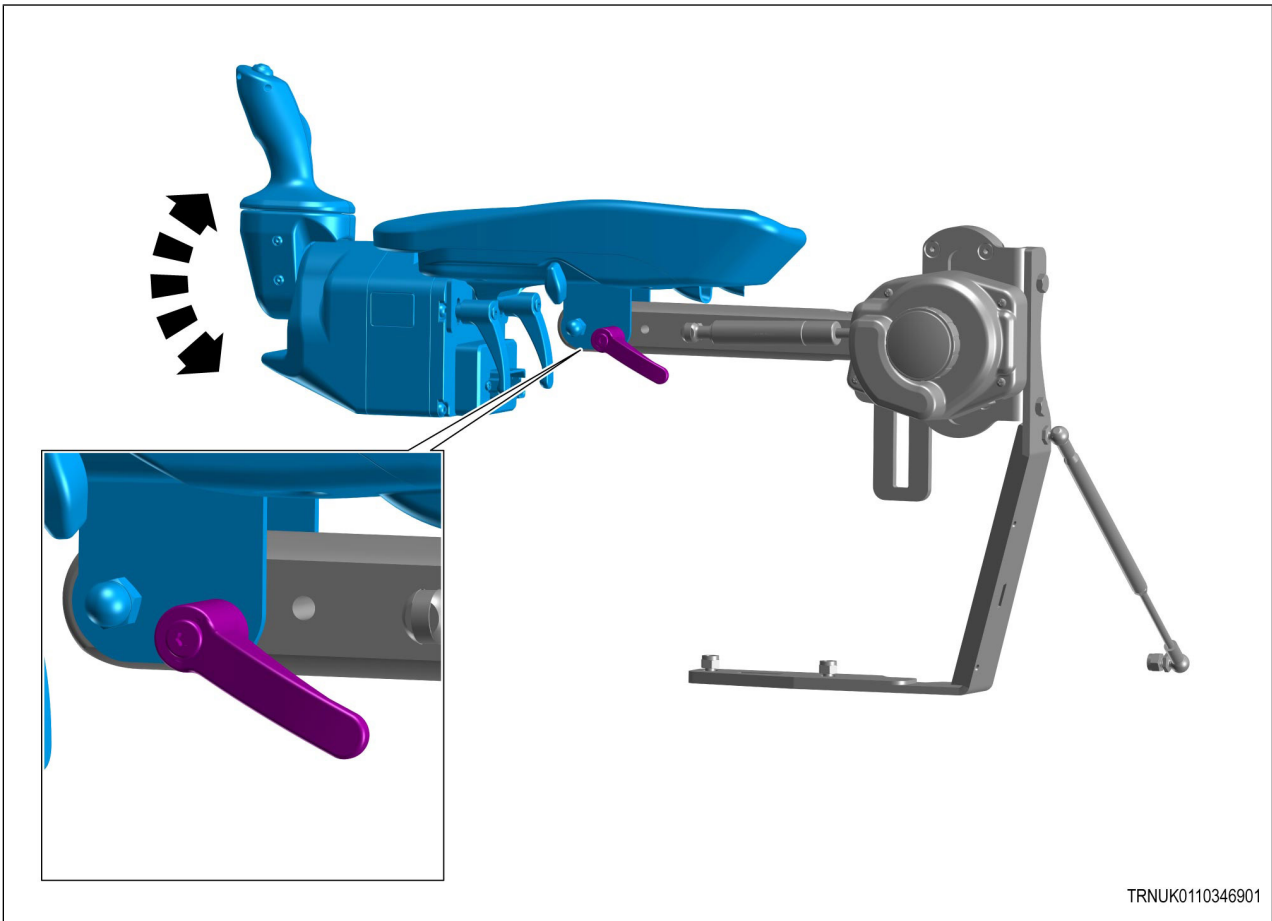

Afb. 7

De helling van de armleuning kan worden afgesteld met behulp van de snelsluiting.

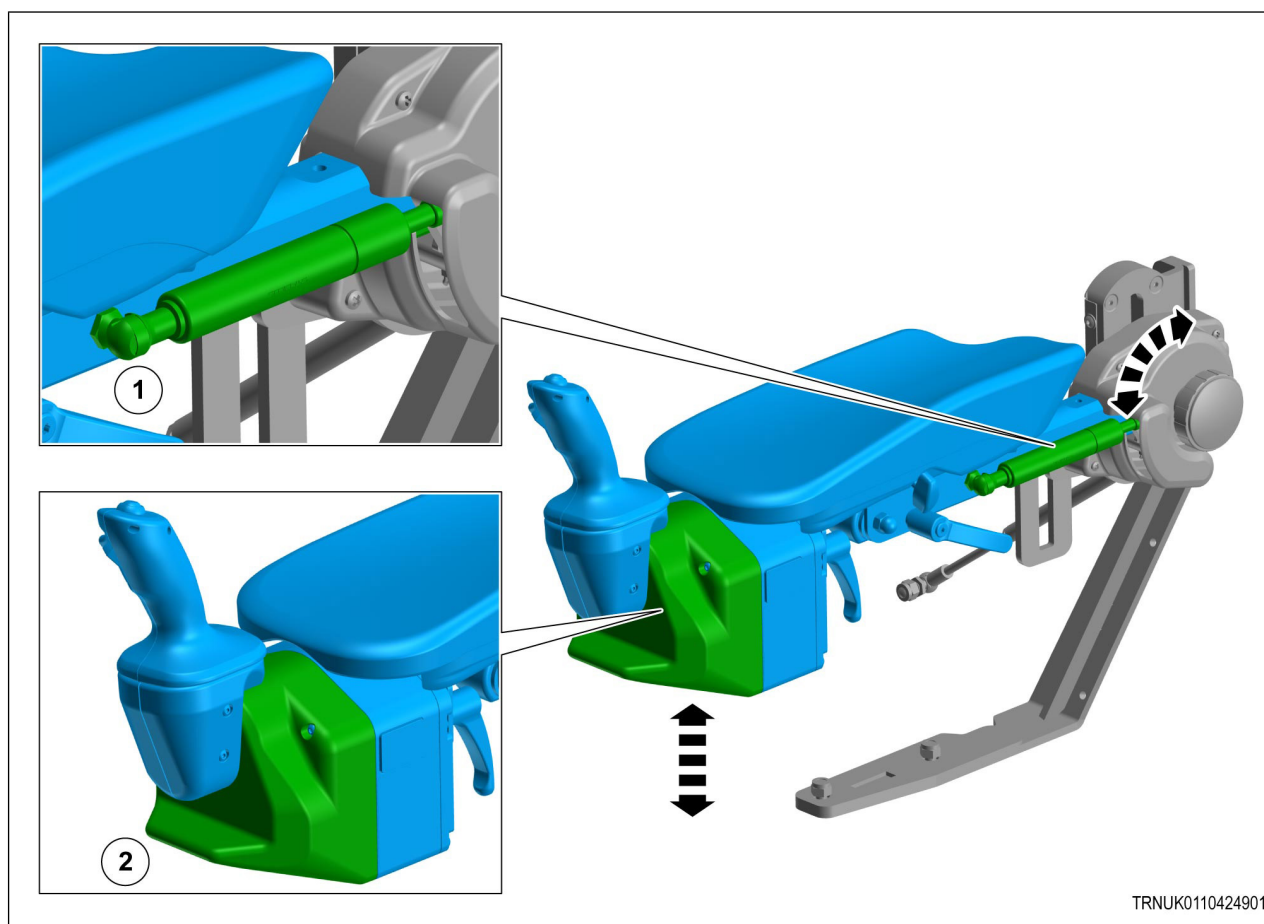

TRNUK0110424901

Afb. 8

Gebruik de hendel (2) om de armleuning tegen de weerstand van de demper (1) omhoog of omlaag te brengen.

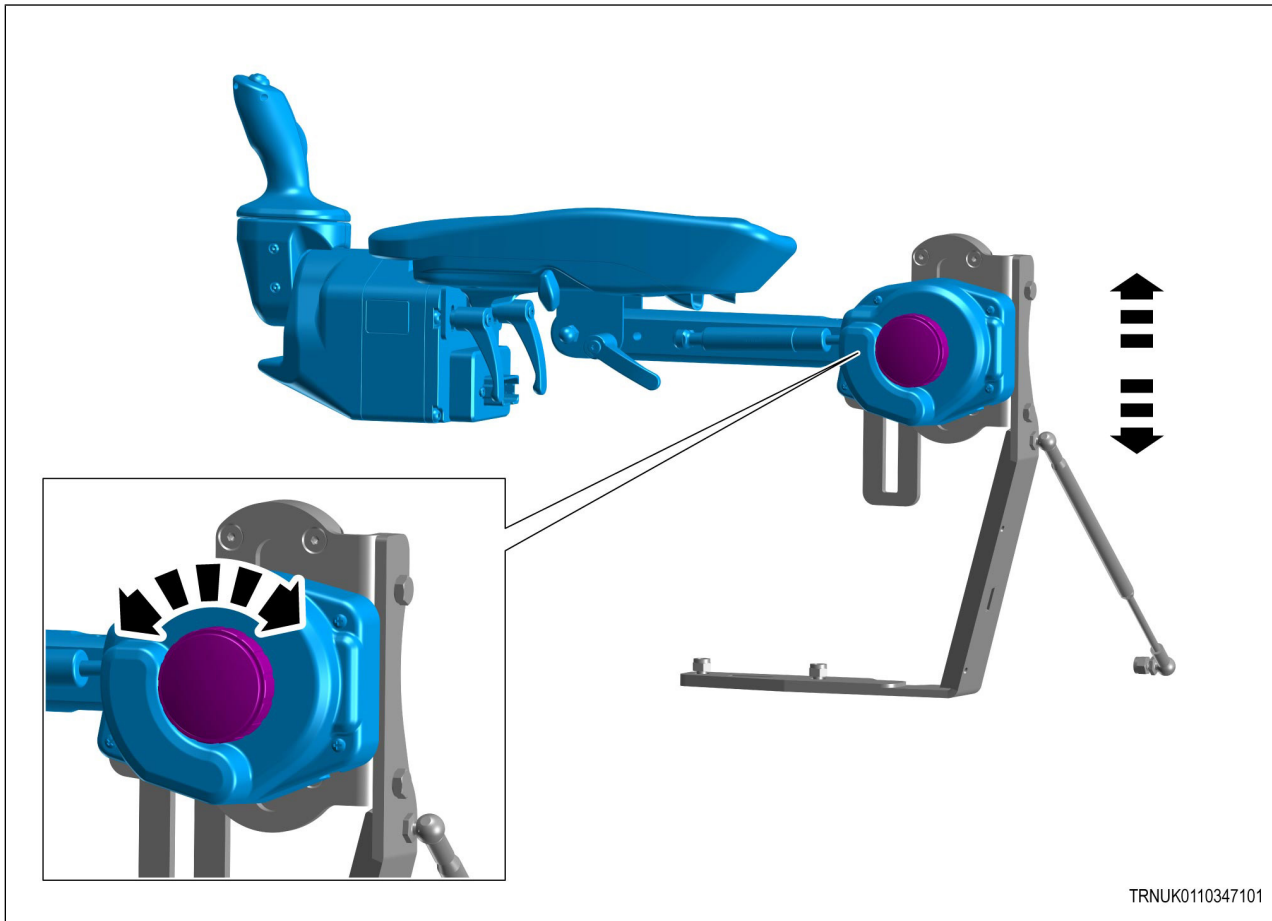
**Afb. 9**

De hoogte van de gehele armleuning kan worden afgesteld met de draaiknop. Houd de armleuning vast, open de knop, stel de armleuning af, sluit de knop weer.

2.4 Installatie

Neem contact op met uw dealer voor montage en inbedrijfstelling.

3 Bediening

3.1	Vereisten voor het gebruik van de besturingsjoystick.....	29
3.2	Activering en instellingen van de besturingsjoystick	30
3.3	Functies van de besturingsjoystick	33

3.1 Vereisten voor het gebruik van de besturingsjoystick

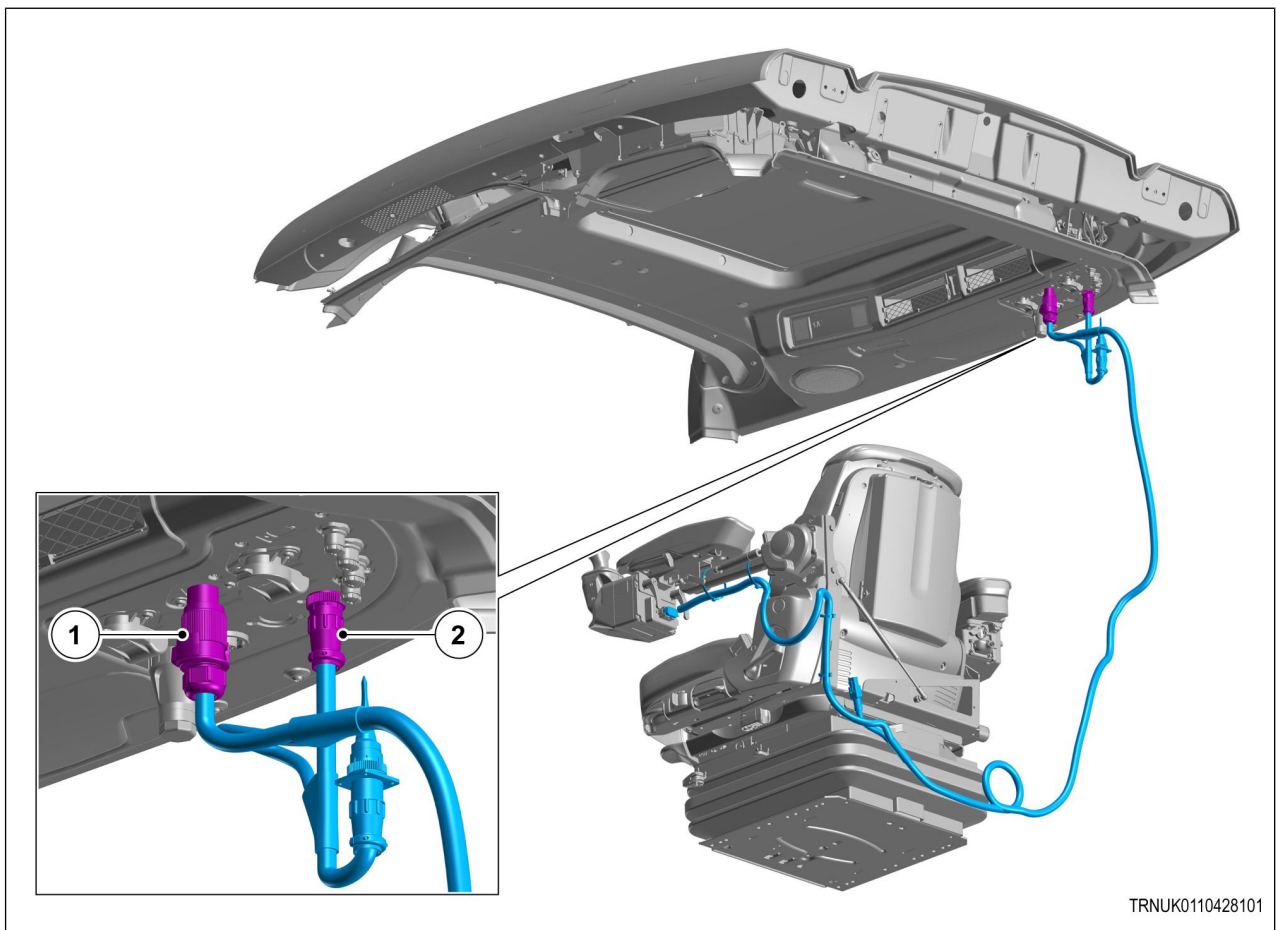

Afb. 1

- Zorg ervoor dat de kabelboom van de joystick is bevestigd met de bevestigingsklem.
- Leg de joystickkabel zodanig dat deze niet geknikt of samengedrukt is.
- Stel het stuurwiel zo af dat u in een noodsituatie kunt ingrijpen.
- Sluit de elektrische connector (1) van de joystick aan op de 25A-aansluiting op de machine.
- Sluit de elektrische connector (2) van de joystick aan op de ISOBUS-aansluiting op de machine.

3.2 Activering en instellingen van de besturingsjoystick

Zorg ervoor dat het ISO BUS-systeem is ingeschakeld

ON

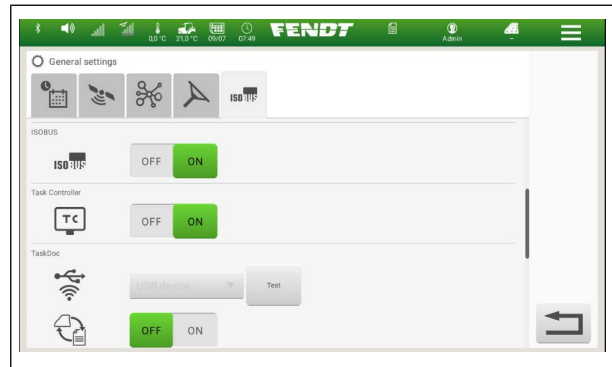

Afb. 2

Navigeer op de terminal naar de systeeminstellingen voor besturing.



Activeer de joystickbesturing vooraf door het pictogram te selecteren.

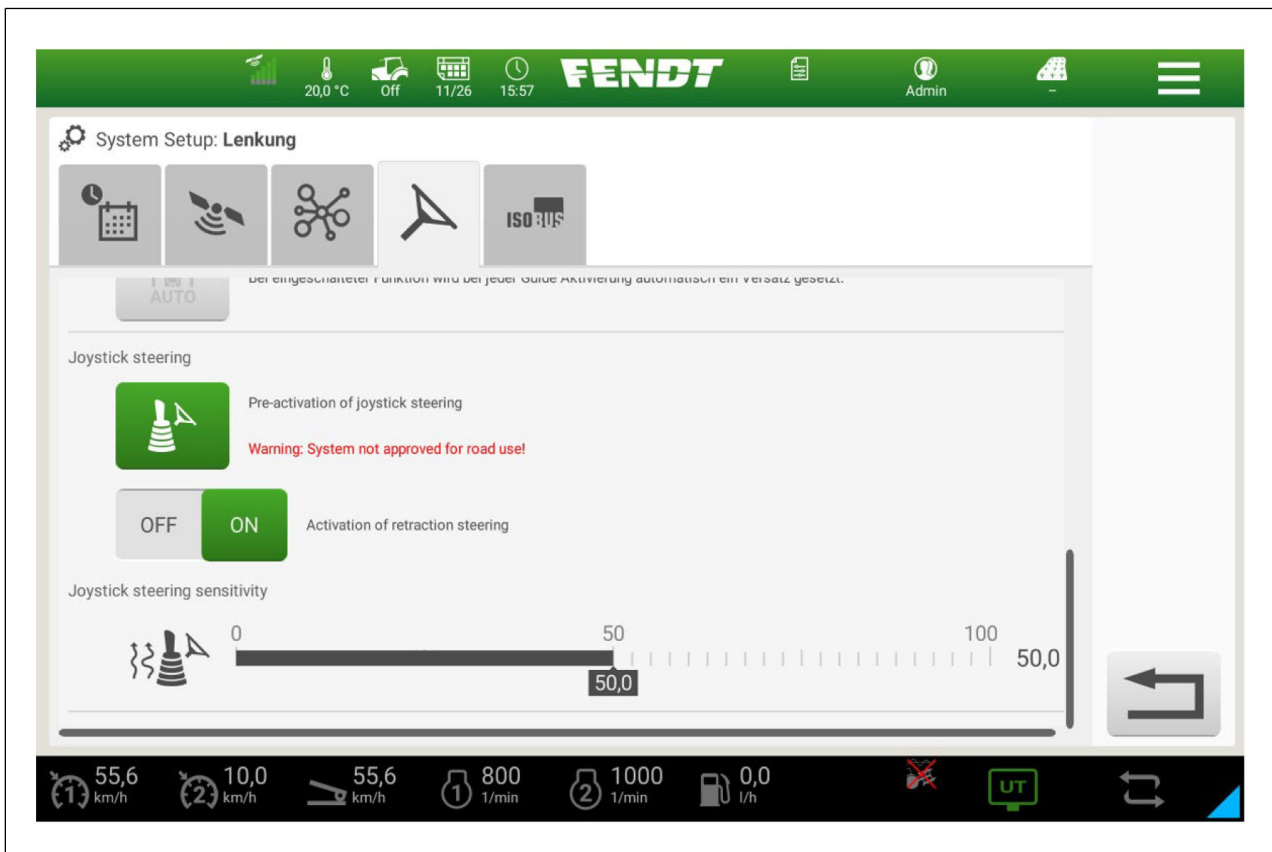

Afb. 3

Na activering in het terminalmenu, activeert u de vooractivering van de geleiding of een vrij configureerbare knop op de toetsmodule van de rechter armlenning.

Houd er ook rekening mee dat de joystickbesturing pas actief wordt wanneer de parkeerrem wordt uitgeschakeld.

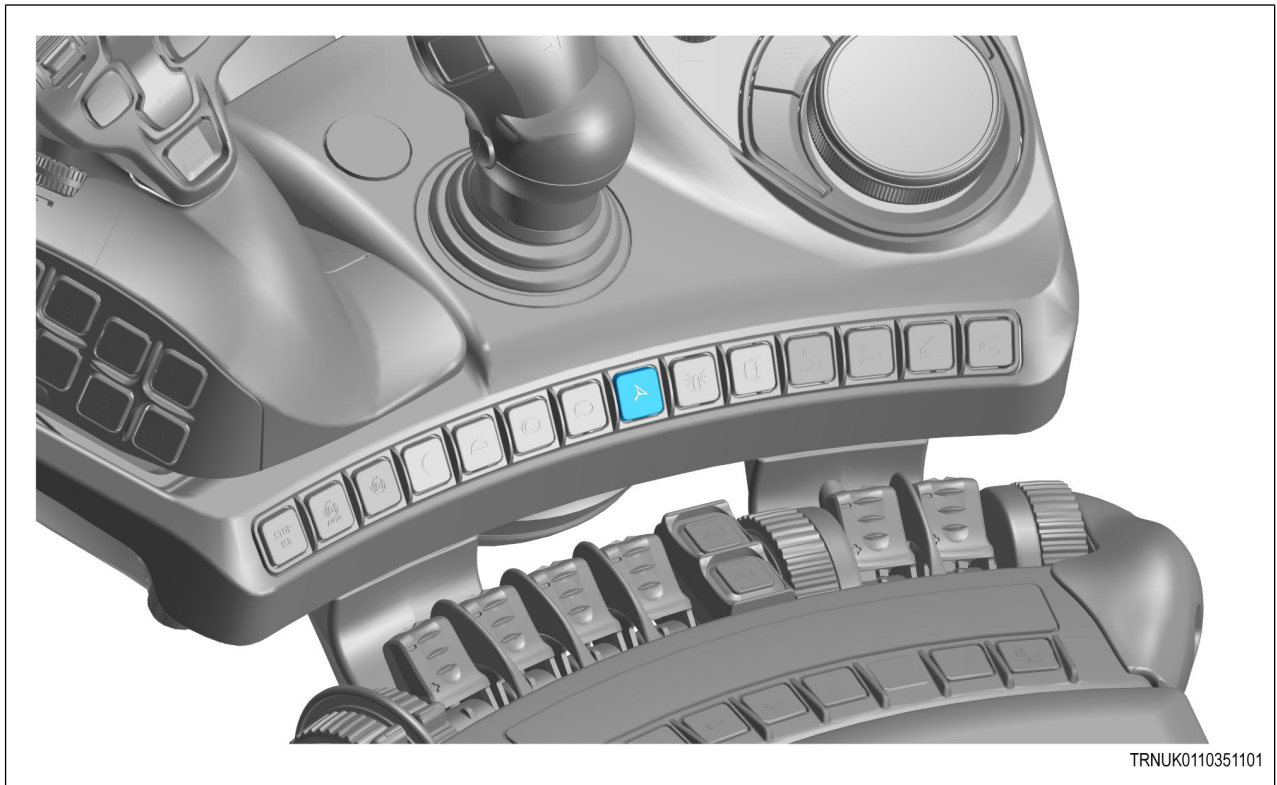

TRNUK0110351101

Afb. 4

De joystick heeft 2 bedieningsmodi die kunnen worden geschakeld met de schakelaar voor retractiebesturing. Als de retractiebesturing wordt geactiveerd, probeert de software weer recht vooruit te rijden op snelheden hoger dan 0,5 km/h. De bestuurder moet daarom voortdurend tegen de joystick drukken om bochten te kunnen blijven nemen.

Als de retractiebesturing is gedeactiveerd, vindt dit terugkeergedrag niet plaats.

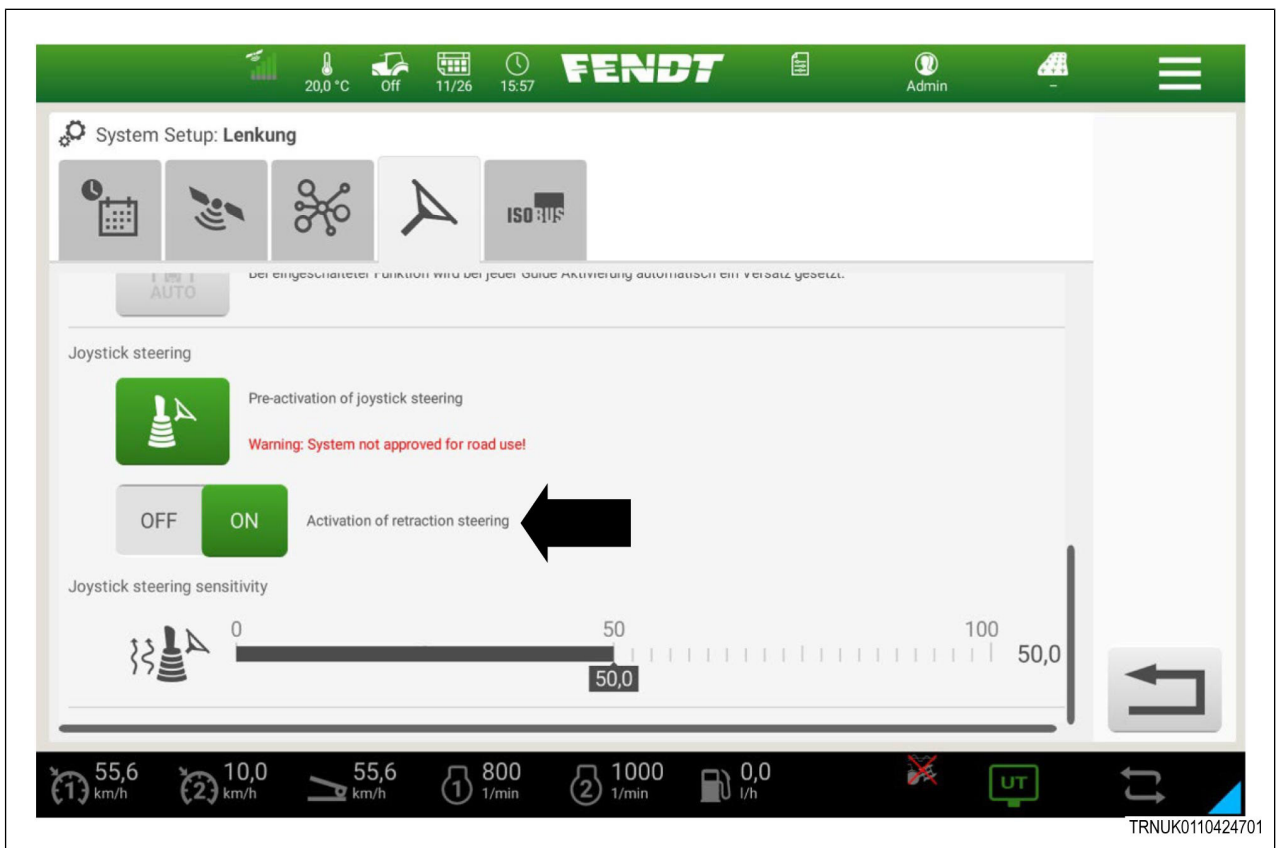

TRNUK0110424701

Afb. 5

De gevoeligheid van de joystick kan ook worden afgesteld via een afstelbalk.

- 0 - lage gevoeligheid (hoge stuurweerstand).
- 100 - maximale gevoeligheid (lage stuurweerstand).

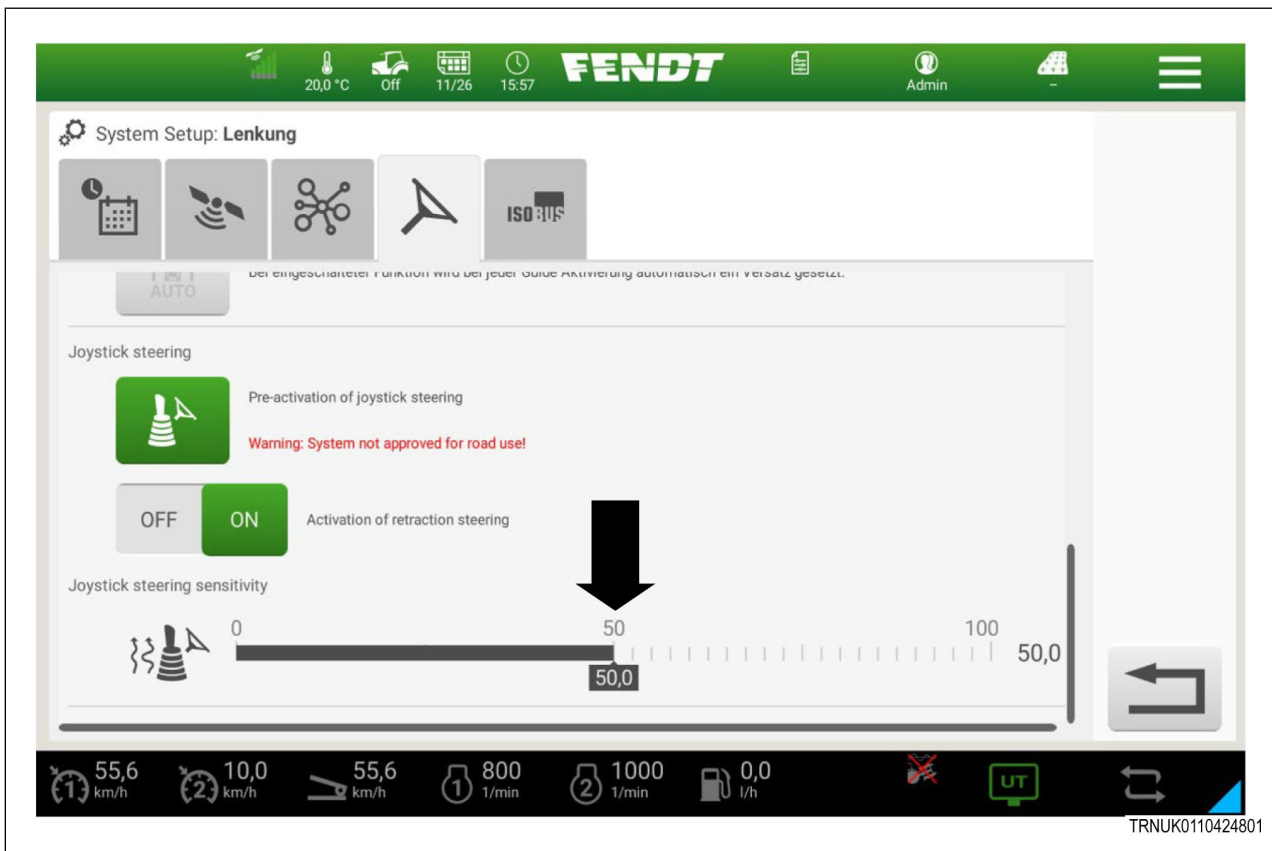

Afb. 6

3.3 Functies van de besturingsjoystick

De knop bovenop de joystick dient voor de activering van het AutoGuide-systeem (GPS/RTK).

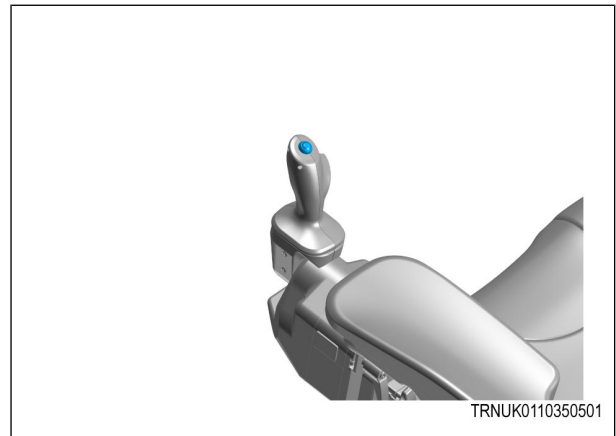

Afb. 7

Beweeg de joystick naar links (weg van de bestuurder), het voertuig stuurt naar links.

OPMERKING: Een handeling op de besturingsjoystick beëindigt de spoorgeleiding.

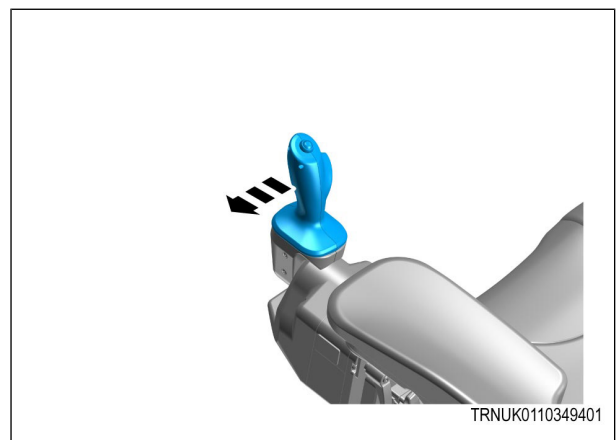

Afb. 8

Beweeg de joystick naar rechts (naar de bestuurder toe), het voertuig stuurt naar rechts.

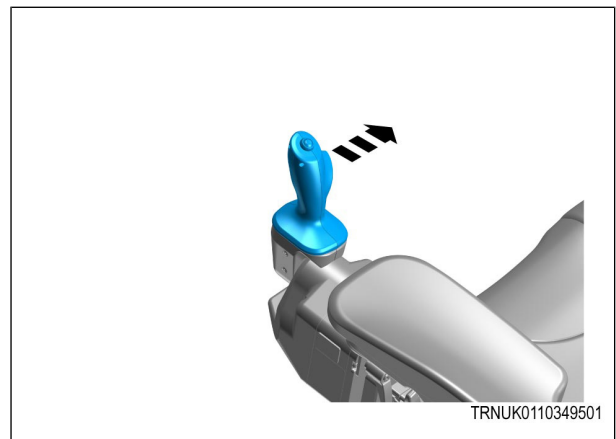

Afb. 9

F: vooruit

Druk kort op de knop in de gewenste richting. De trekker vertraagt tot stilstand en versnelt in de tegenovergestelde richting.

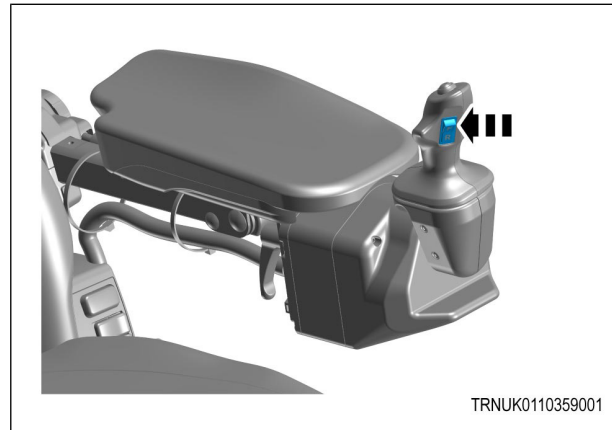

Afb. 10

R: Achteruit

Druk kort op de knop in de gewenste richting. De trekker vertraagt tot stilstand en versnelt in de tegenovergestelde richting.

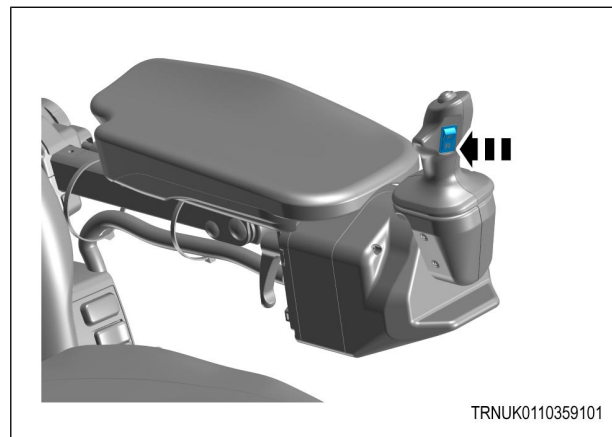

Afb. 11

4 Storningscodes

4.1	Storningscodes.....	37
-----	---------------------	----

4.1 Storingscodes

FMI-SPN	Componenten	Oorzaak	Gevolg en oplossing
SC-516257-9	Besturingsjoystick	Ontbrekende CAN-berichten van de joystickeenheid .	Controleer of de kabels van de besturingsjoystick onbeschadigd zijn en goed zijn aangesloten.
SC-516257-31	Besturingsjoystick	De besturingsjoystick wordt gepauzeerd in geval van een stuurwielinterventie.	Activeer de besturingsjoystick opnieuw.
SC-516264-31	Besturingsjoystick	De besturingsjoystick wordt gepauzeerd omdat de armleuning in de parkeerstand (armleuning omhoog) staat.	Klap de armleuning van de joystickbesturing omlaag.
SC-516265-12	Besturingsjoystick	Versie van de stuurjoystick onbekend.	Controleer de softwareversie van uw machine. Deze moet ten minste NOV 2023 of ouder zijn.
SC-516272-31	Besturingsjoystick	Tuimelschakelaar (V/A) van de joystickeenheid meldt een defect.	Laat het onderdeel door uw dealer controleren en indien nodig vervangen.
SC-516273-31	Besturingsjoystick	De stuurhoek van de joystickeenheid meldt een defect.	Laat het onderdeel door uw dealer controleren en indien nodig vervangen.
SC-516274-2	Besturingsjoystick	ArMLEuning van de besturingsjoystick in niet gedefinieerde stand of schakelaar op de armleuning defect.	Klap de armleuning omlaag. Als de fout zich blijft voordoen, neemt u contact op met uw dealer, die de positie-sensor kan controleren of vervangen.
SC-516276-31	Besturingsjoystick	Bovenste knop van joystickeenheid (VG) meldt een defect.	Laat het onderdeel door uw dealer controleren en indien nodig vervangen.
SC-516277-31	Besturingsjoystick	De feedbackmotor van de joystickeenheid meldt een defect.	Laat het onderdeel door uw dealer controleren en indien nodig vervangen.

Index

A

afstellingen van de armleuning en de joystickbesturingseenheid.....20

B

bedieningshandleiding 11
bedieningshandleiding en veiligheidsinstructies9

C

copyright-wetgeving4

D

doelgericht gebruik.....4

G

geachte klant.....3
gebruikte waarschuwingssymbolen en termen..... 10

I

Installatie 25

K

korte beschrijving functie..... 17

O

overzicht van de onderdelen van de armleuning en de joystickbesturing 18

S

storingscodes37

V

veiligheidsstickers op de besturingsjoystick..... 13
veiligheidsvoorschriften..... 12
voldoen 11

