

Manuale per l'operatore

FENDT

ErgoSteer

Sterzo con joystick

SP001V9810010

SP001V9810020



Marktoberdorf
AGCO GmbH - Johann-Georg-Fendt-Str. 4 - D-87616 Marktoberdorf
FENDT è un marchio mondiale di AGCO
© AGCO 2023
Originale Manuale per l'operatore

Novembre 2023
SP001P001B03A
EME
Italiano

Gentile cliente

la preghiamo di osservare le seguenti indicazioni:

Il presente Manuale per l'operatore è valido solo se associato al Manuale per l'operatore del veicolo.

- Prima di utilizzare la macchina, leggere attentamente il Manuale per l'operatore e prendere confidenza con tutti i comandi di funzionamento e le relative funzioni prima di iniziare a lavorare. Ciò vale anche per il manuale per l'operatore degli attrezzi.
- Rispetti tutte le prescrizioni per l'uso e per la manutenzione. In questo modo, la macchina garantirà numerosi anni di funzionamento conveniente e senza guasti. Troverà una panoramica di tutti gli interventi di manutenzione nella scheda di manutenzione del presente manuale per la manutenzione.
- Per la manutenzione e le riparazioni rivolgersi solo a officine autorizzate.

L'inosservanza dei simboli e delle relative indicazioni sulla sicurezza, suddivise in tre categorie di pericolo, può comportare danni notevoli alla macchina, agli attrezzi ivi montati oppure ad altra proprietà. L'osservanza di queste indicazioni sulla sicurezza è inoltre necessaria per prevenire questo tipo di danni.

Uso autorizzato

Questo joystick dello sterzo è destinato esclusivamente a impieghi tipicamente agricoli o equiparabili. Ogni suo utilizzo diverso è da considerarsi inappropriato. Il costruttore non risponde di eventuali danni che ne derivano; il rischio va completamente a carico dell'utente.

L'uso appropriato prevede inoltre il rispetto delle condizioni di funzionamento, manutenzione e riparazione stabilite dal costruttore per assicurare il diritto alla garanzia, laddove necessario.

Prestare particolare attenzione alle avvertenze sulla sicurezza contrassegnate con questo simbolo, nonché alle parole PERICOLO, AVVERTIMENTO, ATTENZIONE.

L'utilizzo, la manutenzione e la riparazione del joystick dello sterzo sono consentiti unicamente a soggetti che hanno dimestichezza con queste attrezzature e che sono consapevoli dei pericoli associati.

Osservare le relative norme antinfortunistiche, nonché qualsiasi norma generalmente riconosciuta riguardante la sicurezza, la medicina del lavoro e la circolazione stradale. Il costruttore esclude ogni responsabilità per danni derivanti da modifiche non autorizzate apportate alla macchina.

In quanto macchina di lavoro, i bambini e i ragazzi non devono salire a bordo o essere trasportati sul veicolo. Tuttavia, nel caso in cui fossero presenti bambini o ragazzi sul veicolo, l'operatore è tenuto a prestare un'attenta vigilanza. Ai bambini e ragazzi presenti a bordo non deve essere consentito di azionare i comandi del veicolo o degli attrezzi montati su di esso. In nessun caso i bambini o i ragazzi possono essere lasciati da soli all'interno della cabina quando l'operatore abbandona il veicolo.

Legge sul copyright

Le informazioni contenute nel presente documento sono protette da copyright AGCO. Eventuali nomi di aziende e di prodotti qui specificati potrebbero essere nomi di marchi o marchi registrati dei relativi proprietari.

È vietato copiare il presente documento, o parte di esso, in qualsiasi formato e mezzo, senza l'esplicito consenso scritto di AGCO. Nessuna parte del presente documento può essere citata da persone estranee ad AGCO senza prima aver ottenuto il suo consenso scritto. AGCO si riserva il diritto di modificare le informazioni contenute nel presente documento senza alcun preavviso.

Nonostante il documento sia stato preparato con la massima cura, AGCO non risponde di errori od omissioni. Non risponde tantomeno dei danni che possano insorgere nonostante si rispettino le presenti informazioni.

ErgoSteer

	Gentile cliente	3
	Uso autorizzato	4
	Legge sul copyright	4
1	Sicurezza.....	7
1.1	Manuale per l'operatore e istruzioni sulla sicurezza	9
1.2	Simboli di avvertimento e termini utilizzati.....	10
1.3	Conformità al Manuale per l'operatore	11
1.4	Istruzioni di sicurezza del joystick dello sterzo	12
1.5	Decalcomanie di sicurezza sul joystick dello sterzo.....	13
2	Presentazione	15
2.1	Descrizione breve della funzione	17
2.2	Panoramica dei componenti del bracciolo e dello sterzo con joystick	18
2.3	Regolazioni del bracciolo e dell'unità sterzante con joystick.....	20
2.4	Installazione dell'unità	25
3	Funzionamento.....	27
3.1	Prerequisiti per l'uso del joystick dello sterzo.....	29
3.2	Attivazione e impostazioni del joystick dello sterzo	30
3.3	Funzioni del joystick dello sterzo.....	33
4	Codici guasto.....	35
4.1	Codici guasto.....	37
	Index.....	39

1 Sicurezza

1.1	Manuale per l'operatore e istruzioni sulla sicurezza	9
1.2	Simboli di avvertimento e termini utilizzati	10
1.3	Conformità al Manuale per l'operatore	11
1.4	Istruzioni di sicurezza del joystick dello sterzo	12
1.5	Decalcomanie di sicurezza sul joystick dello sterzo	13

1.1 Manuale per l'operatore e istruzioni sulla sicurezza

Il manuale viene pubblicato e distribuito in tutti i mercati. La disponibilità dei componenti descritti, nell'ambito dell'attrezzatura standard o come accessori, può tuttavia variare a seconda del paese o della regione. Pertanto, se si desidera conoscere le caratteristiche dell'attrezzatura disponibili nella propria regione, contattare il concessionario FENDT.

In condizioni normali, il Manuale per l'operatore deve consentire all'operatore e al conducente di azionare il veicolo in modo sicuro. Se si rispettano le istruzioni qui riportate, il veicolo può essere utilizzato in modo affidabile e sicuro per molti anni, come tutti i prodotti FENDT.

È possibile ottenere una copia del Manuale per l'operatore più recente dal concessionario FENDT. Durante la messa in funzione da parte del concessionario FENDT, si garantisce che le istruzioni di funzionamento e manutenzione fornite siano state comprese dall'operatore. L'operatore è tenuto a formare il personale sulle istruzioni di funzionamento e manutenzione. Se il Manuale per l'operatore contiene parti su cui si desidera un chiarimento, rivolgersi al concessionario FENDT. Accertarsi di avere letto e compreso tutte le istruzioni e le informazioni contenute nel Manuale per l'operatore prima di utilizzare il veicolo per la prima volta.

Attenersi sempre a tutte le istruzioni e alle informazioni contenute nel Manuale per l'operatore. Tuttavia, le istruzioni non menzionano tutte le norme di sicurezza e di funzionamento di attrezzi e accessori che possono essere montati al momento della consegna del veicolo o in un momento successivo. In base agli attrezzi utilizzati e alle condizioni di lavoro sul sito o nell'area di funzionamento, potrebbe quindi essere necessario prendere ulteriori misure precauzionali.

FENDT non esercita alcuna influenza diretta sulla messa in opera, sul funzionamento, sull'ispezione, sulla lubrificazione o sulla manutenzione del trattore. Di conseguenza, l'operatore, l'utente e/o il personale addetto alla manutenzione sono responsabili di adottare misure di sicurezza appropriate nelle aree interessate.

Nel capitolo "Sicurezza" del Manuale per l'operatore, vengono descritte alcune situazioni standard relative alla sicurezza che possono verificarsi durante il funzionamento e la normale manutenzione del veicolo. Inoltre sono riportate informazioni fondamentali per adottare un comportamento corretto in una serie di diverse situazioni.

Questo capitolo contiene informazioni specifiche e fondamentali sulla sicurezza che devono essere rispettate in aggiunta alle istruzioni sulla sicurezza di altri capitoli del Manuale per l'operatore. Assicurarsi di avere letto e compreso interamente il capitolo "Sicurezza" prima di procedere alla lettura degli altri capitoli del Manuale per l'operatore.

1.2 Simboli di avvertimento e termini utilizzati

Simbolo di avvertimento



Questo simbolo di avvertimento significa **ATTENZIONE! SIATE VIGILI! NE VA DELLA VOSTRA SICUREZZA!**

Il simbolo di avvertimento indica importanti note sulla sicurezza presenti sulla macchina, sugli appositi adesivi, nelle istruzioni di funzionamento e in altre posizioni. Se si incontra questo simbolo, significa che è presente un rischio di lesioni o morte. Osservare le istruzioni contenute nelle corrispondenti note di sicurezza.

La sicurezza ha la massima priorità! Perché?

- GLI INCIDENTI POSSONO CAUSARE GRAVI LESIONI O MORTE
- GLI INCIDENTI COMPORTANO PERDITE FINANZIARIE E ALTRE PERDITE DI BENI MATERIALI
- GLI INCIDENTI POSSONO ESSERE EVITATI

TERMINI DI AVVERTIMENTO E GRAVITÀ DEL RISCHIO

Insieme al simbolo di avvertimento vengono utilizzati i termini **PERICOLO**, **AVVERTENZA** e **Attenzione**. È estremamente importante comprendere tali avvertenze di sicurezza e osservare le precauzioni e le istruzioni di sicurezza consigliate.



PERICOLO: Questo simbolo di avvertimento, associato alla parola **PERICOLO**, indica un pericolo imminente che deve essere evitato per non rischiare la **MORTE OPPURE LESIONI GRAVI**.



AVVERTENZA: Questo simbolo di avvertimento, associato alla parola **AVVERTENZA**, indica un pericolo potenziale che deve essere evitato per non rischiare la **MORTE OPPURE LESIONI GRAVI**.



ATTENZIONE: Questo simbolo di avvertimento, associato alla parola **ATTENZIONE**, indica un pericolo potenziale che deve essere evitato per non rischiare **LESIONI DI ENTITÀ MINORE**.

I termini **IMPORTANTE** e **NOTA** non si riferiscono direttamente alla sicurezza delle persone ma offrono informazioni e suggerimenti aggiuntivi per il funzionamento o la manutenzione della macchina.

IMPORTANTE: Si riferisce a istruzioni o procedure speciali, il cui mancato rispetto può comportare danni o distruzione del trattore, delle relative attrezzature o dell'area circostante.

NOTA: si riferisce a informazioni specifiche che consentono un funzionamento o riparazioni più semplici ed efficaci.

1.3 Conformità al Manuale per l'operatore

Durante la messa in opera da parte del concessionario FENDT presso la sede dell'operatore, viene garantito che le istruzioni di funzionamento e manutenzione fornite siano state comprese dall'operatore. L'operatore è tenuto a formare il personale sulle istruzioni di funzionamento e manutenzione. In caso di dubbi su alcune sezioni del presente Manuale per l'operatore, contattare il concessionario FENDT.



AVVERTENZA: Lesioni gravi o morte causate da inadeguata osservanza delle istruzioni contenute nel Manuale per l'operatore.

L'inadeguata osservanza delle istruzioni contenute nel Manuale per l'operatore può provocare danni, lesioni e in casi più gravi la morte.

Prima del funzionamento, assicurarsi che il Manuale per l'operatore sia disponibile sul veicolo in forma leggibile. Il proprietario è responsabile di fornire un'adeguata formazione al personale a cui è affidato il veicolo e, ove applicabile, il manuale d'officina. Lo stesso vale per quei soggetti che sono sia proprietari sia operatori. Inoltre, è fondamentale un'esperienza adeguata delle varie funzioni del veicolo e di tutti gli attrezzi e componenti accessori.

Assicurarsi che il veicolo venga azionato esclusivamente da persone che sanno come gestire i veicoli agricoli. In nessuna circostanza deve essere permesso a bambini o a persone non qualificate di azionare il veicolo o eventuali attrezzi. Un addestramento adeguato in tutte le funzioni e la conoscenza dei rischi associati al veicolo costituiscono un prerequisito per l'uso. Prima di utilizzare il veicolo ed eventuali ulteriori dispositivi, accertarsi che tutte le informazioni e le normative relative alla sicurezza siano note e ben comprese. In caso di dubbi o di problemi nella comprensione delle informazioni, rivolgersi sempre al concessionario.

1.4 Istruzioni di sicurezza del joystick dello sterzo

IMPORTANTE: Il presente Manuale per l'operatore è da considerarsi una guida generale.

È importante leggere e comprendere le istruzioni e le raccomandazioni specifiche del costruttore del joystick dello sterzo per garantire un'installazione e un utilizzo sicuri.

- NON lasciare passeggeri sul sedile dell'istruttore quando è in uso lo sterzo con joystick.
- Utilizzare lo sterzo con joystick solo sul campo. Non utilizzare il joystick dello sterzo durante la guida su strada.
- Il joystick dello sterzo non deve sostituire il volante, ma fornire una funzione aggiuntiva. Osservare sempre il volante e avere accesso immediato quando necessario.
- Non utilizzare il joystick dello sterzo quando si è distratti o stanchi. Il conducente deve prestare la massima attenzione quando utilizza il trattore.
- Assicurarsi che il joystick dello sterzo sia privo di sporcizia, polvere o altro materiale che potrebbe compromettere il corretto funzionamento.
- Eseguire controlli di sicurezza e manutenzione regolari sul joystick dello sterzo e sui cavi di collegamento per assicurarsi che funzionino correttamente.
- In caso di problemi o irregolarità nello sterzo, contattare immediatamente il concessionario per determinare la causa e procedere alla riparazione.

1.5 Decalcomanie di sicurezza sul joystick dello sterzo

La decalcomania di sicurezza si trova sul lato sinistro dell'alloggiamento attuatore dello sterzo.

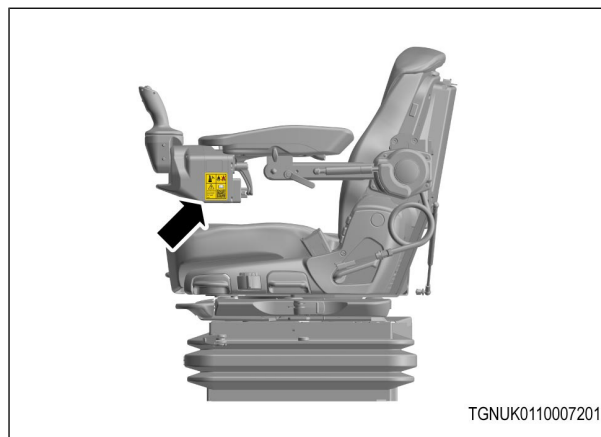

TGNUM0110007201

Fig. 1



PERICOLO: Non utilizzare il joystick dello sterzo durante la guida su strada.

Utilizzare lo sterzo con joystick solo sul campo.



PERICOLO: NON lasciare passeggeri sul sedile dell'istruttore quando è in uso lo sterzo con joystick.

NOTA: Eseguire la scansione del codice QR nell'illustrazione per visitare il sito Web del prodotto. Qui sono disponibili le istruzioni di funzionamento e ulteriori informazioni utili.



Fig. 2

2 Presentazione

2.1	Descrizione breve della funzione.....	17
2.2	Panoramica dei componenti del bracciolo e dello sterzo con joystick	18
2.3	Regolazioni del bracciolo e dell'unità sterzante con joystick	20
2.4	Installazione dell'unità.....	25

2.1 Descrizione breve della funzione

La soluzione applicabile retroattivamente del joystick dello sterzo è compatibile con le serie Fendt 500 - 1000 Vario con l'attrezzatura dotata di un'area di lavoro per i conducenti FendtOne e delle linee di prodotti Power+ e Profi+.

L'installazione della soluzione applicabile retroattivamente sulla macchina è descritta in istruzioni di installazione/video separati a seconda della variante del sedile. Le macchine interessate devono essere dotate del software del veicolo a partire da Nov. 2023 EOL o più recente. Si tratta di un'installazione di tipo "Plug & Play" e non è richiesta alcuna attivazione software aggiuntiva.

2.2 Panoramica dei componenti del bracciolo e dello sterzo con joystick

Componenti della soluzione applicabile retroattivamente dello sterzo con joystick

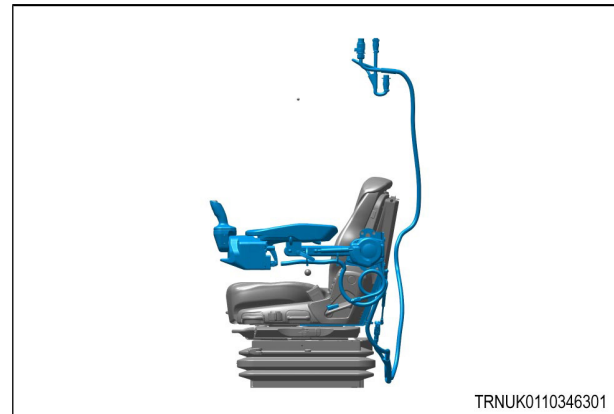

Fig. 1

Bracciolo

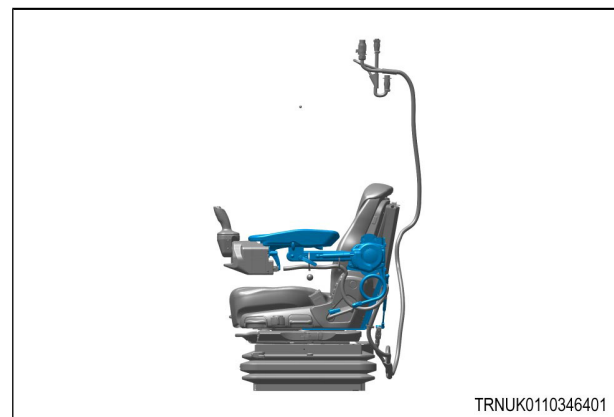

Fig. 2

Unità sterzante con joystick



Fig. 3

Cablaggio con ISOBUS e collegamento di alimentazione

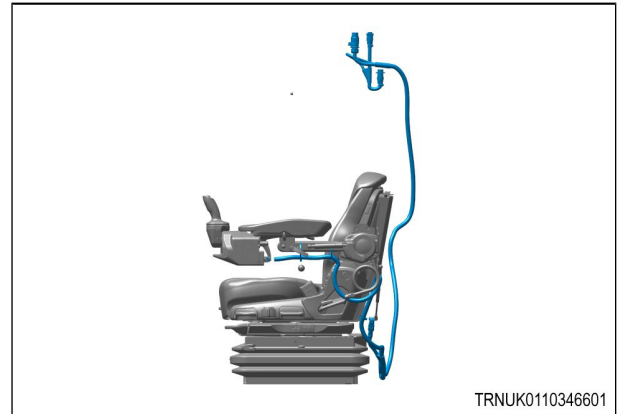

Fig. 4

2.3 Regolazioni del bracciolo e dell'unità sterzante con joystick

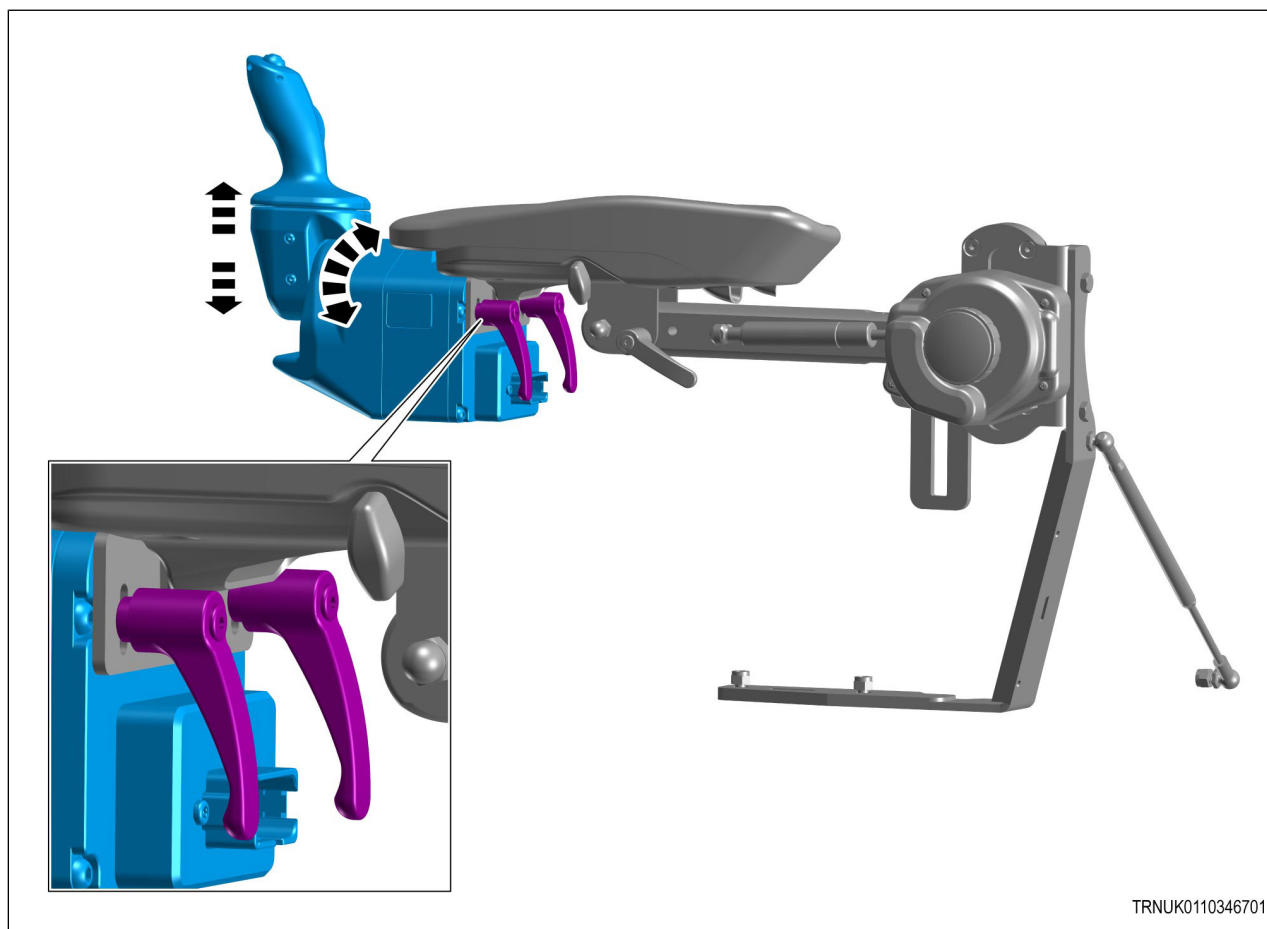

Fig. 5

L'unità sterzante con joystick può essere regolata in altezza e inclinazione rispetto al bracciolo utilizzando i due dispositivi di fissaggio a sgancio rapido nei fori allungati.

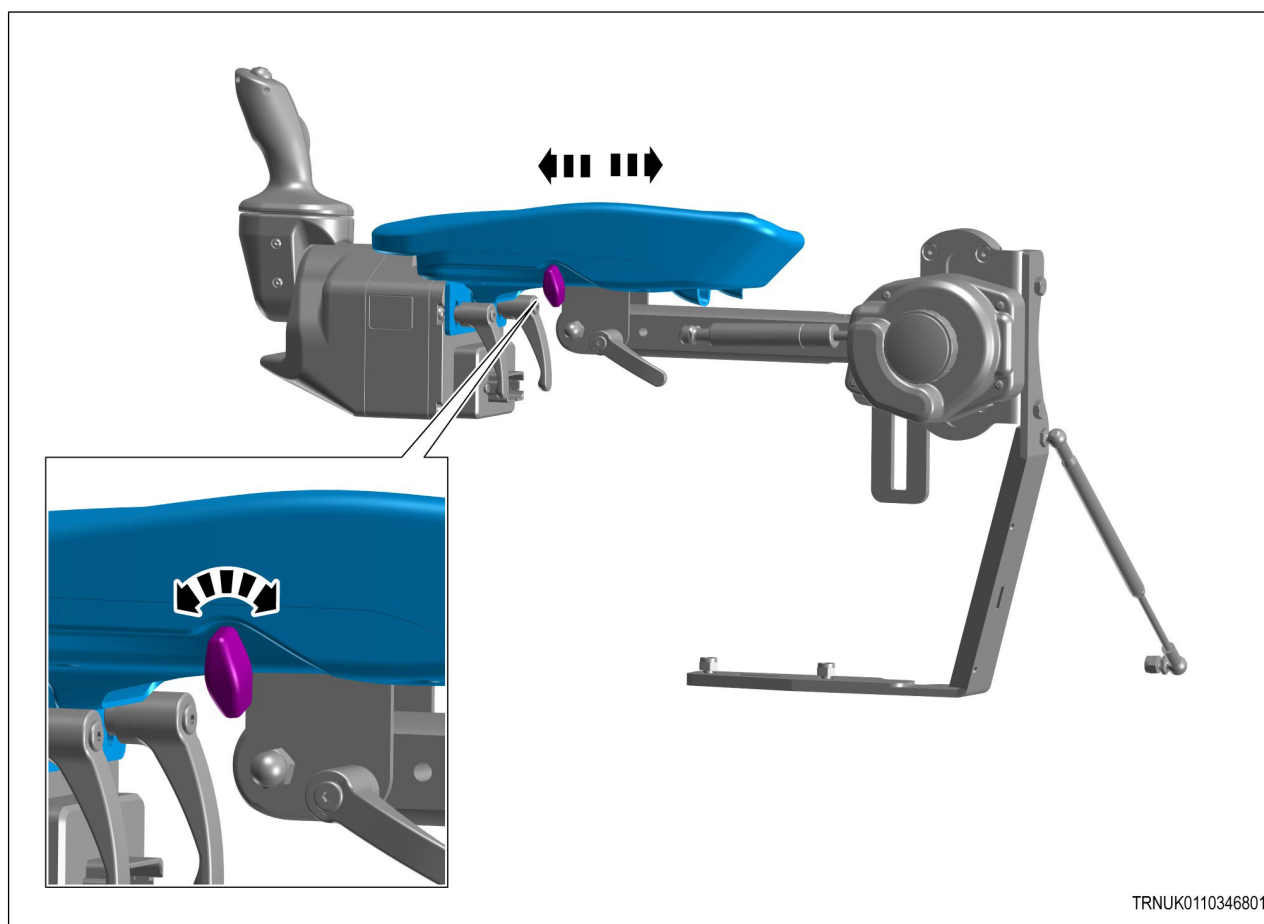

Fig. 6

La regolazione della lunghezza del bracciolo viene eseguita tramite il tappo a vite.

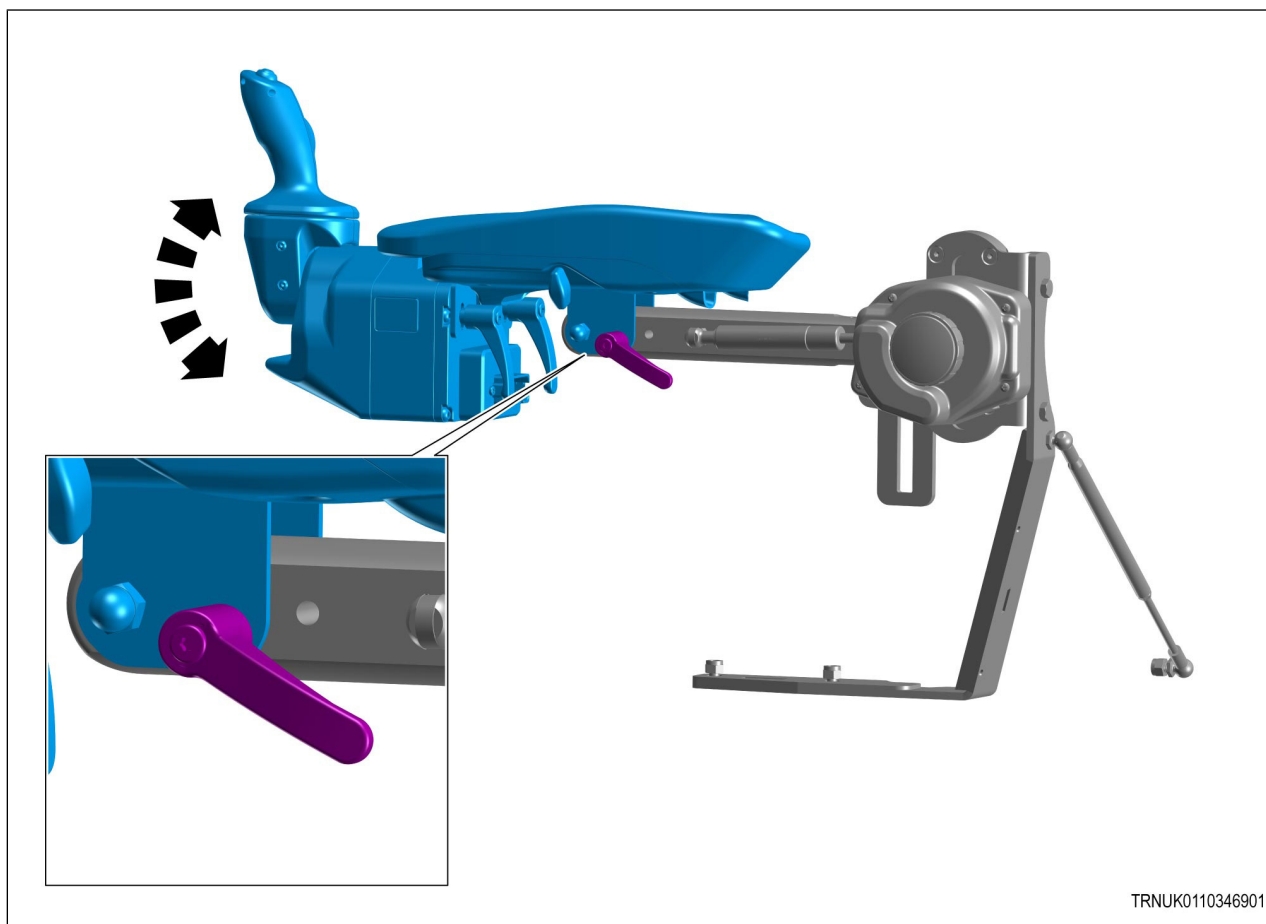
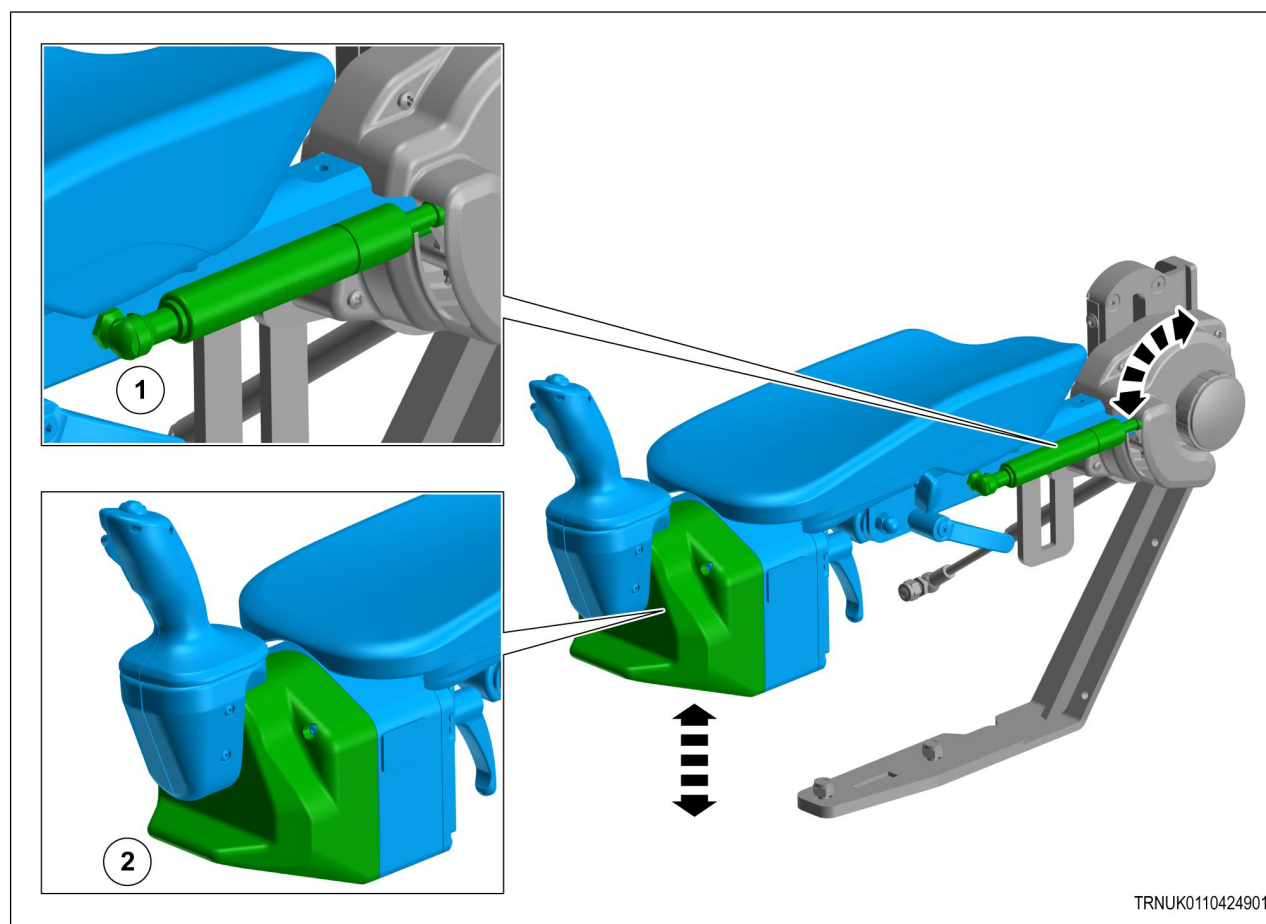

Fig. 7

L'inclinazione del bracciolo può essere regolata utilizzando il dispositivo di fissaggio a sgancio rapido.

**Fig. 8**

Utilizzare la maniglia (2) per sollevare o abbassare il bracciolo contro la resistenza dello smorzatore (1).

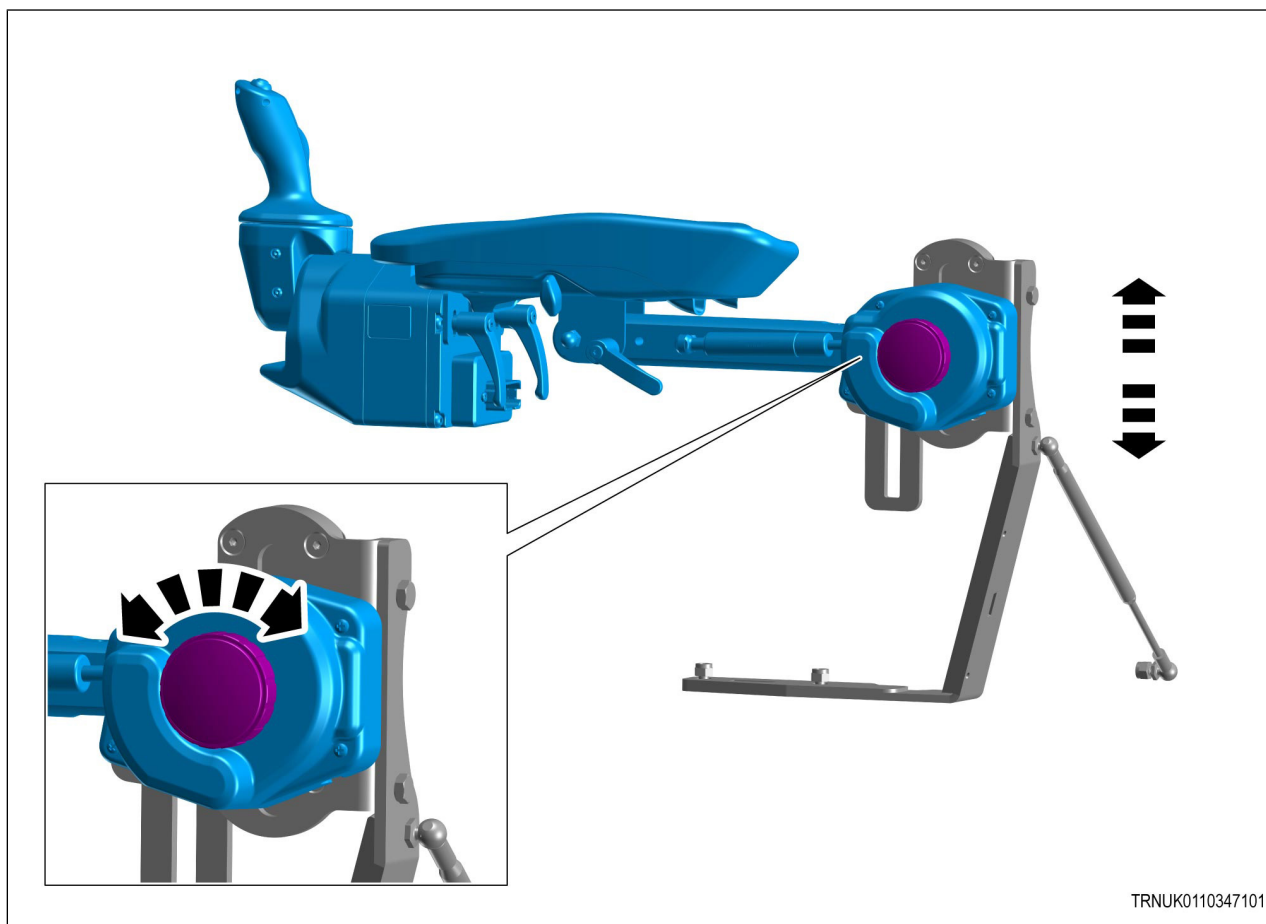

Fig. 9

L'altezza dell'intero bracciolo può essere regolata con la manopola rotante. Tenere il bracciolo, aprire la manopola, regolare il bracciolo, chiudere nuovamente la manopola.

2.4 Installazione dell'unità

Contattare il concessionario per l'assemblaggio e la messa in funzione.

3 Funzionamento

3.1	Prerequisiti per l'uso del joystick dello sterzo	29
3.2	Attivazione e impostazioni del joystick dello sterzo.....	30
3.3	Funzioni del joystick dello sterzo	33

3.1 Prerequisiti per l'uso del joystick dello sterzo

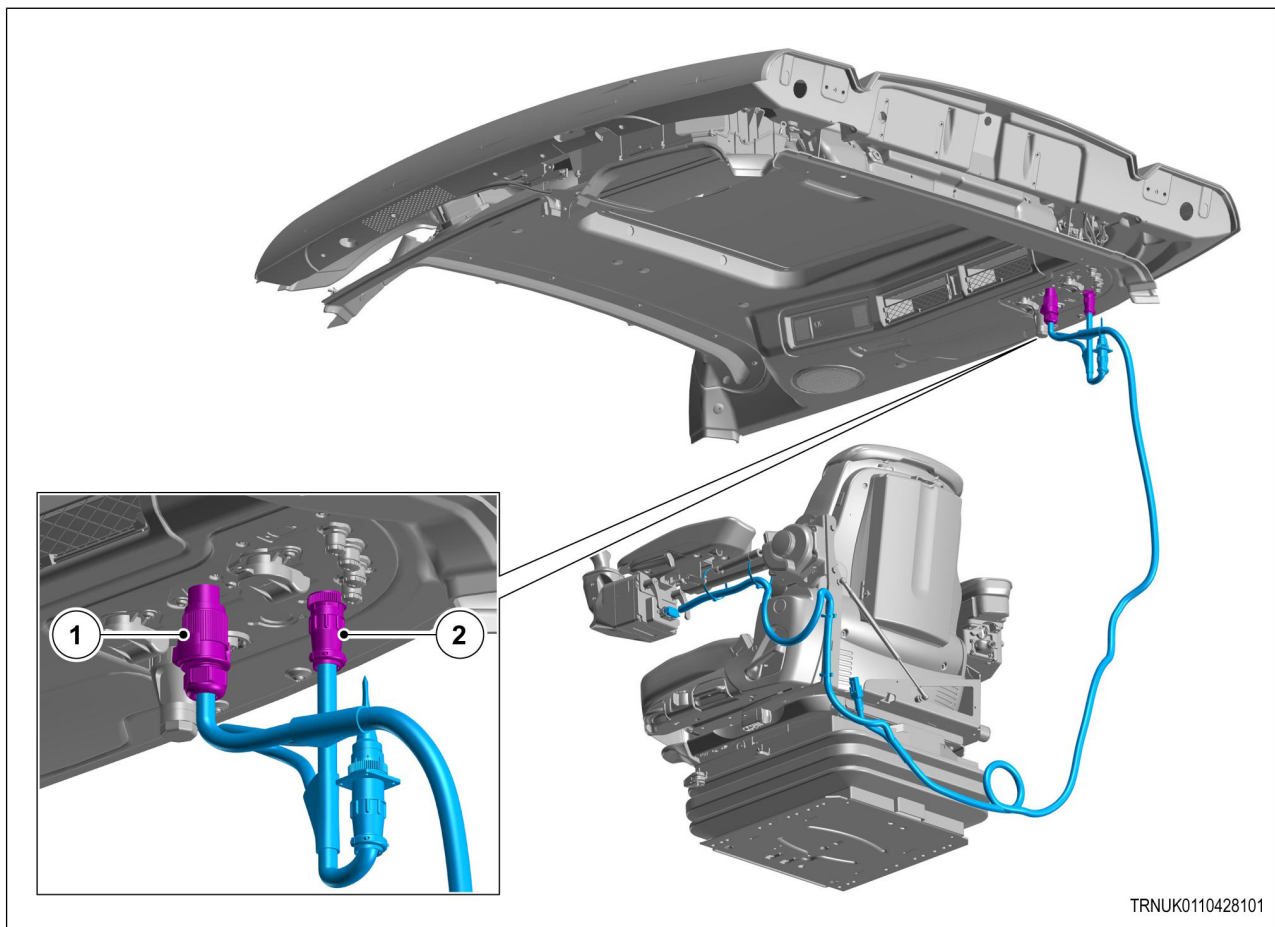

Fig. 1

- Assicurarsi che il cablaggio del joystick sia fissato con la coppiglia a molla.
- Disporre il cavo del joystick in modo che non sia attorcigliato o schiacciato.
- Regolare il volante in modo da poter intervenire in una situazione di emergenza.
- Collegare il connettore elettrico del joystick (1) alla presa da 25 A sulla macchina.
- Collegare il connettore elettrico del joystick (2) alla presa ISOBUS sulla macchina.

3.2 Attivazione e impostazioni del joystick dello sterzo

Assicurarsi che il sistema **ISO BUS** sia attivato **ON**.

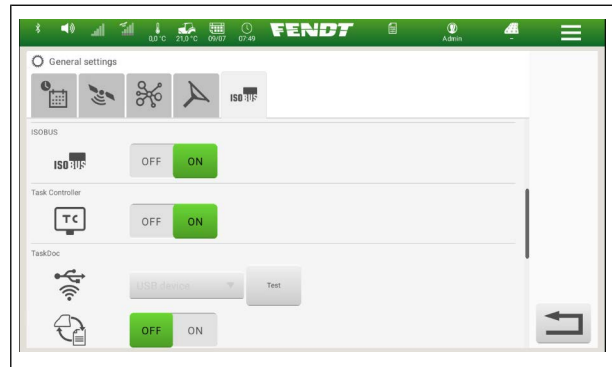

Fig. 2

Navigare sul terminale fino alla configurazione del sistema dello sterzo. → →

Preattivare lo sterzo con joystick selezionando l'icona .

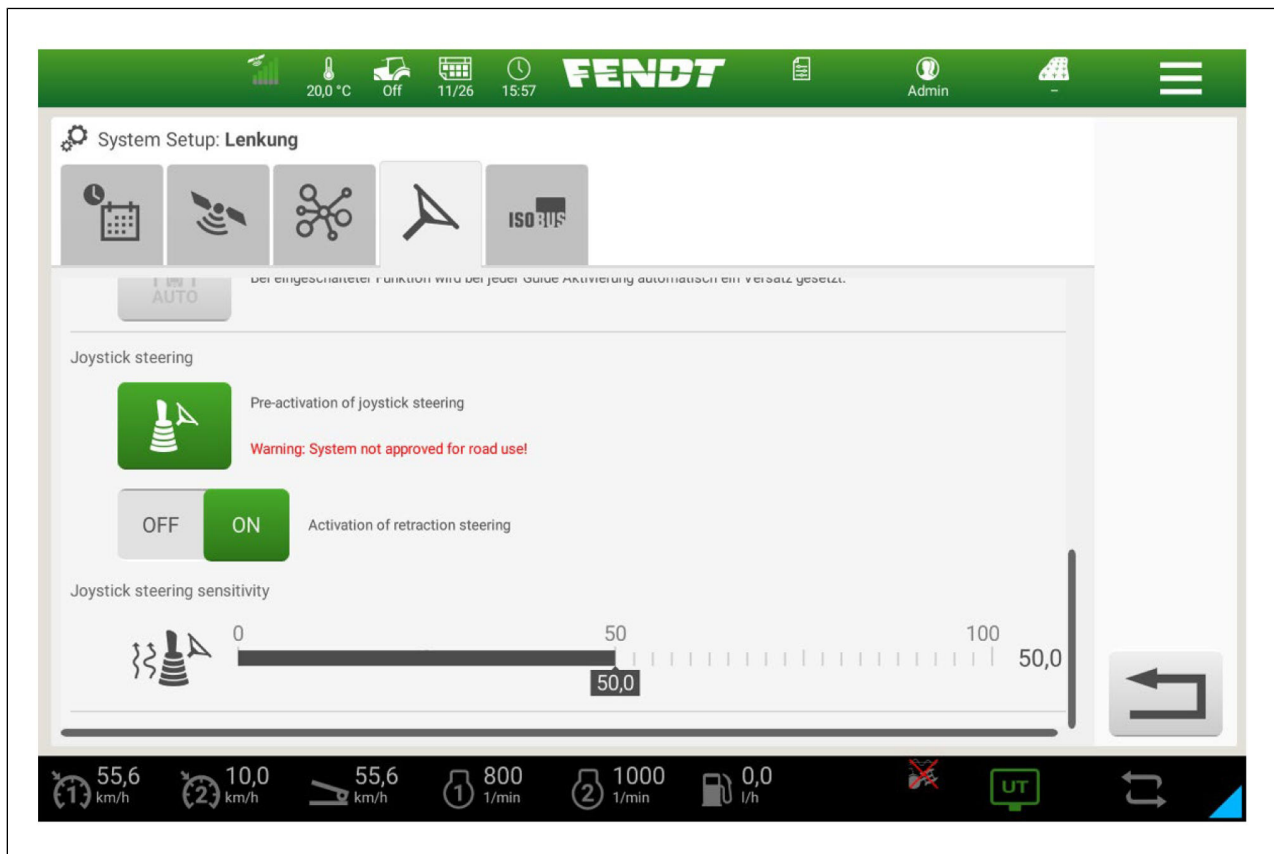
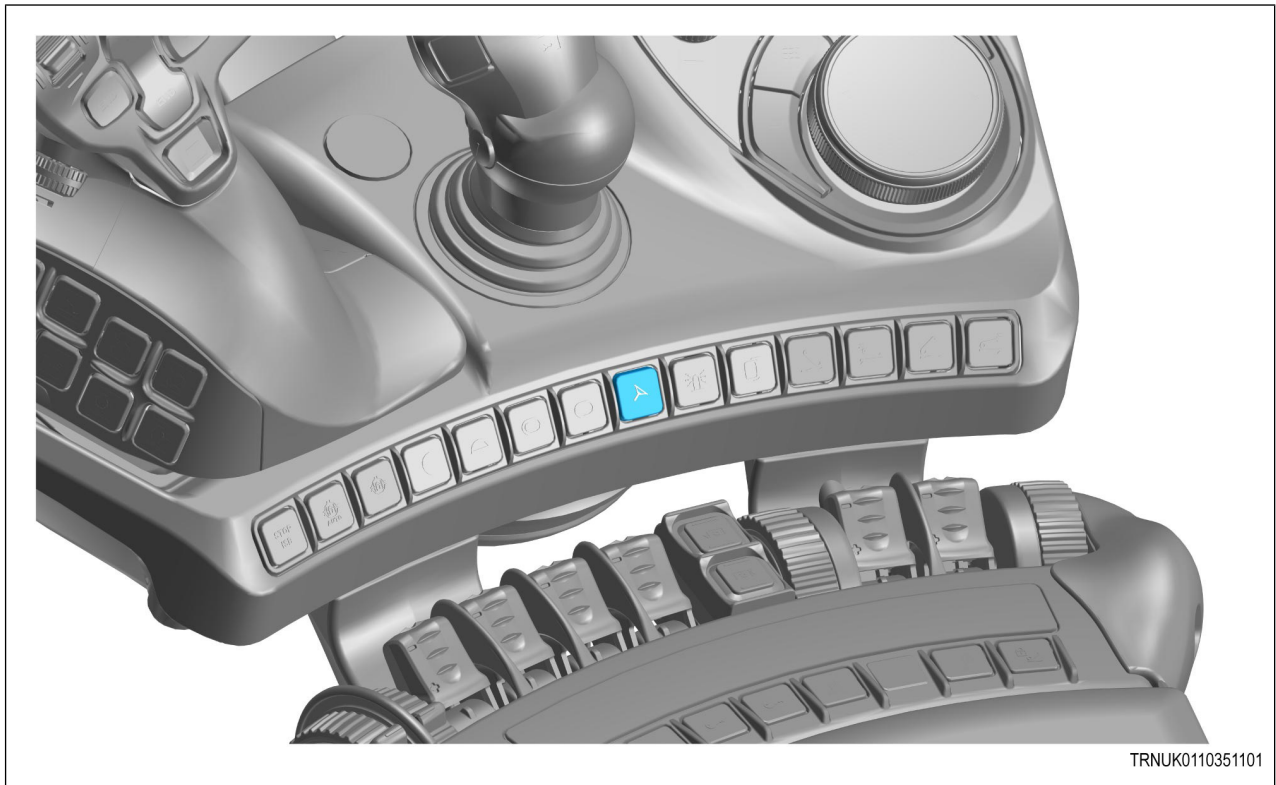

Fig. 3

Dopo l'attivazione nel menu del terminale, azionare la pre-attivazione della guida o un pulsante configurabile liberamente sul modulo tasti del bracciolo destro.

Si noti inoltre che lo sterzo con joystick si attiva solo quando il freno di stazionamento è disinserito.



TRNUK0110351101

Fig. 4

Il joystick dispone di 2 modalità di funzionamento che possono essere attivate tramite l'interruttore di ritrazione dello sterzo. Se la ritrazione dello sterzo è attivata, il software tenta di guidare nuovamente in linea retta a velocità superiori a 0,5 km/h. Il conducente deve quindi premere costantemente contro il joystick per mantenere la curva.

Se la ritrazione dello sterzo è disattivata, questo comportamento di ritorno non esiste.

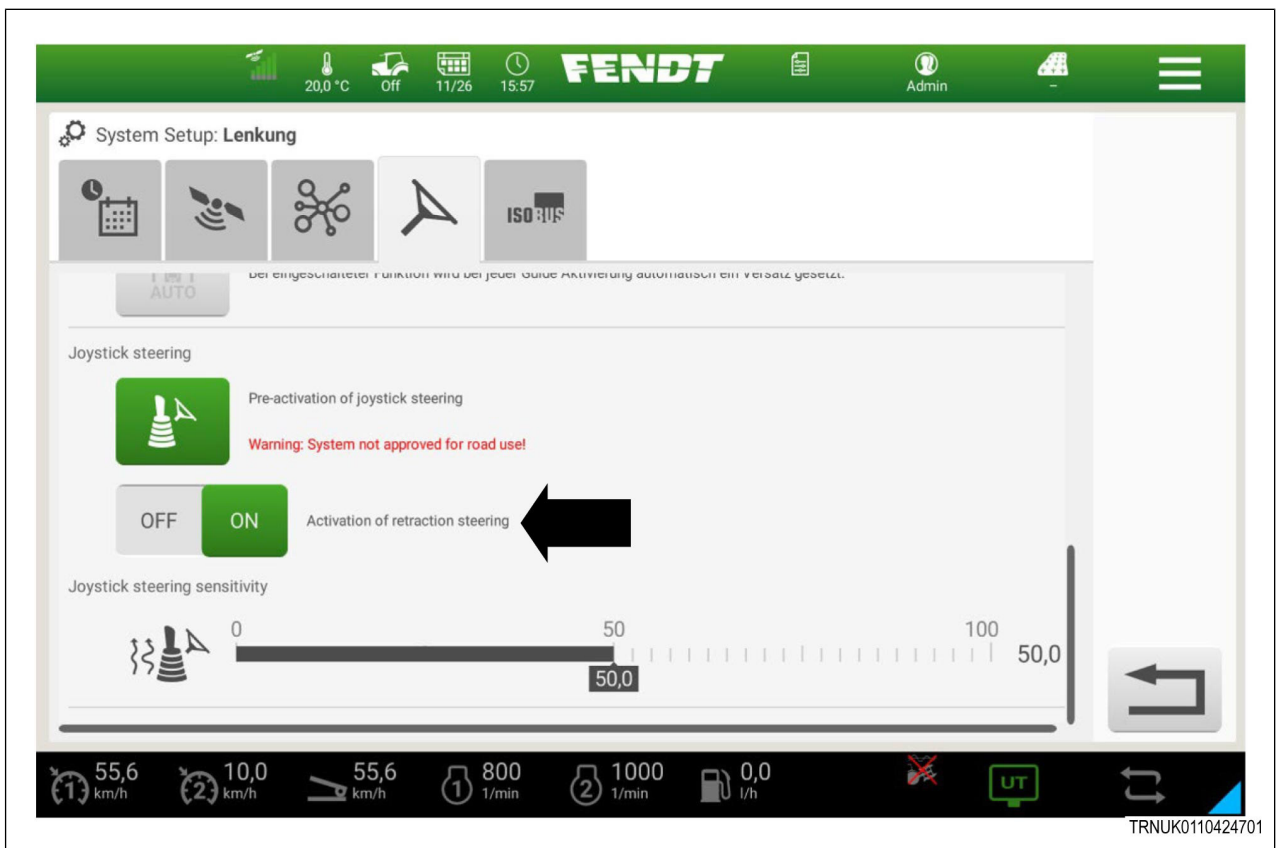

TRNUK0110424701

Fig. 5

La sensibilità del joystick può essere regolata anche tramite una barra di regolazione.

- 0 – bassa sensibilità, (elevata resistenza dello sterzo).
- 100 – massima sensibilità, (bassa resistenza dello sterzo).

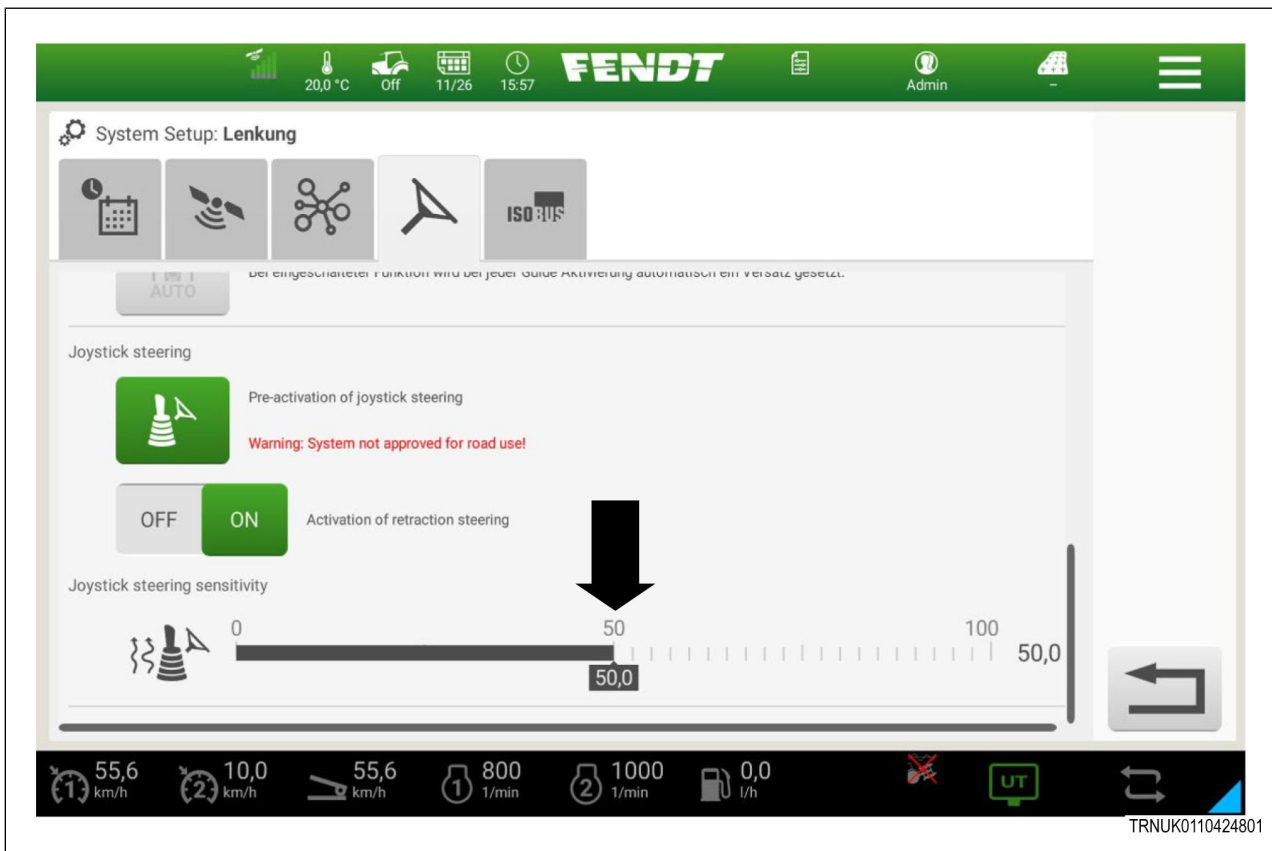

Fig. 6

3.3 Funzioni del joystick dello sterzo

Il pulsante sulla parte superiore del joystick serve per l'attivazione del sistema AutoGuide (GPS/RTK).

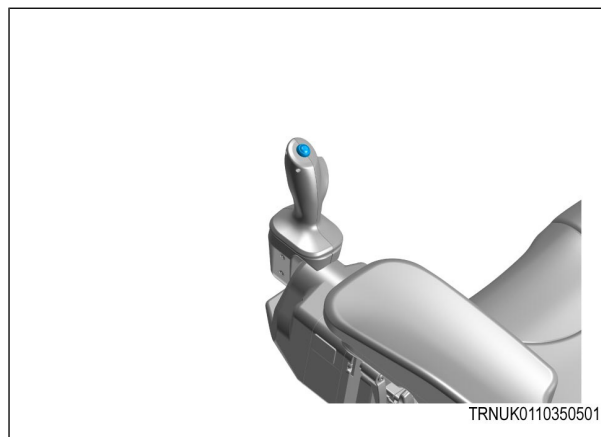

Fig. 7

Spostare il joystick a sinistra (lontano dall'operatore) per sterzare a sinistra.

NOTA: *Un intervento sul joystick dello sterzo interrompe la guida automatica nella corsia.*

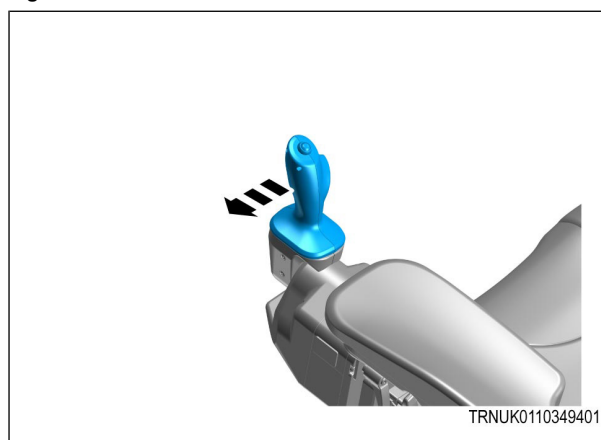

Fig. 8

Spostare il joystick a destra (verso l'operatore) per sterzare a destra.

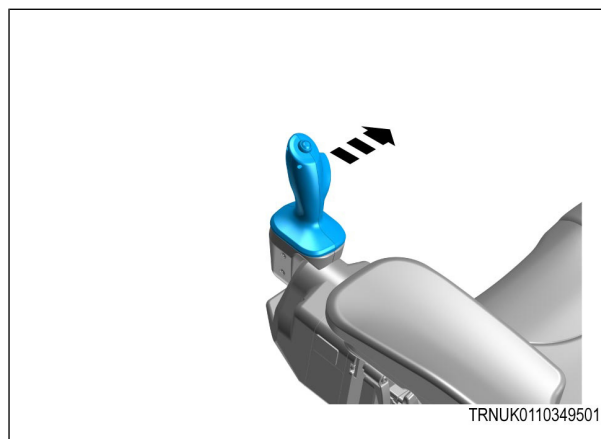

Fig. 9

F: Partenza in marcia avanti

Premere e rilasciare il pulsante nella direzione desiderata. Il trattore rallenta fino a all'arresto e accelera nella direzione opposta.

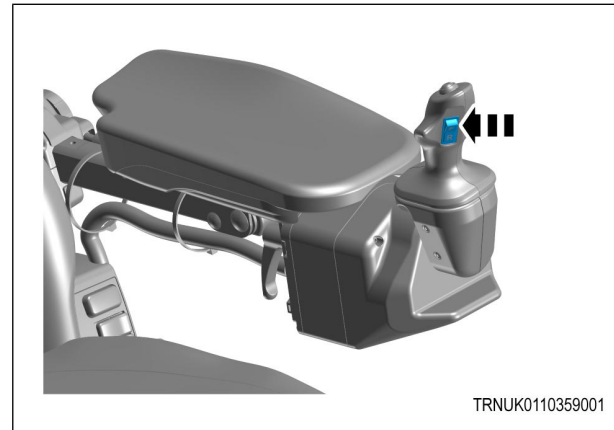

Fig. 10

R: Retromarcia

Premere e rilasciare il pulsante nella direzione desiderata. Il trattore rallenta fino a all'arresto e accelera nella direzione opposta.

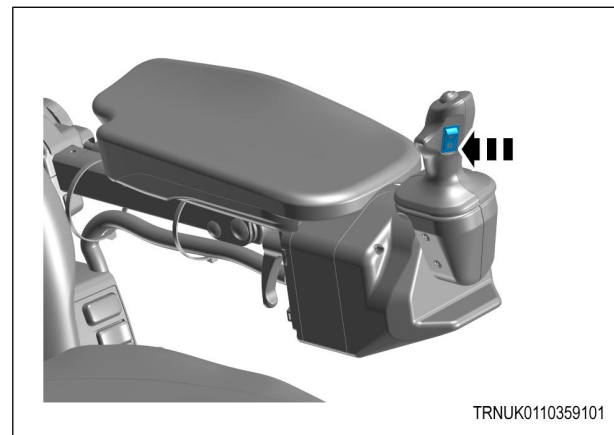

Fig. 11

4 Codici guasto

4.1	Codici guasto	37
-----	---------------------	----

4.1 Codici guasto

FMI-SPN	Componenti	Causa	Conseguenza e rimedio
SC-516257-9	Joystick dello sterzo	Messaggi CAN mancanti dall'unità joystick.	Controllare che i cavi del joystick dello sterzo non siano danneggiati e siano collegati correttamente.
SC-516257-31	Joystick dello sterzo	Sospensione dello sterzo con joystick in caso di intervento sul volante.	Riattivare il joystick dello sterzo.
SC-516264-31	Joystick dello sterzo	Sospensione dello sterzo con joystick con il bracciolo in posizione di parcheggio (bracciolo sollevato).	Ripiegare verso il basso il bracciolo dello sterzo con joystick.
SC-516265-12	Joystick dello sterzo	Versione joystick dello sterzo sconosciuta.	Controllare la versione software della macchina. Deve essere almeno NOV 2023 o precedente.
SC-516272-31	Joystick dello sterzo	L'interruttore a bilanciere dell'unità joystick (F/R) segnala un difetto.	Far controllare il componente dal concessionario e sostituirlo se necessario.
SC-516273-31	Joystick dello sterzo	L'angolo di piombo dell'unità joystick segnala un difetto.	Far controllare il componente dal concessionario e sostituirlo se necessario.
SC-516274-2	Joystick dello sterzo	Bracciolo dell'unità joystick in posizione non definita o interruttore nel bracciolo difettoso.	Ripiegare verso il basso il bracciolo. Se l'errore persiste, contattare il concessionario che può controllare o sostituire il sensore di posizione.
SC-516276-31	Joystick dello sterzo	Il pulsante superiore dell'unità joystick (VG) segnala un difetto.	Far controllare il componente dal concessionario e sostituirlo se necessario.
SC-516277-31	Joystick dello sterzo	Il motore di feedback dell'unità joystick segnala un difetto.	Far controllare il componente dal concessionario e sostituirlo se necessario.

Index

C

codici guasto	37
conformità	11

D

decalcomanie di sicurezza sul joystick dello sterzo	13
descrizione breve della funzione	17

G

gentile cliente	3
-----------------------	---

I

Installazione dell'unità	25
istruzioni di sicurezza	12

L

legge sul copyright	4
---------------------------	---

M

manuale per l'operatore	11
manuale per l'operatore e istruzioni sulla sicurezza	9

P

panoramica dei componenti del bracciolo e dello sterzo con joystick	18
--	----

R

regolazioni del bracciolo e dell'unità sterzante con joystick	20
--	----

S

simboli di avvertimento e termini utilizzati	10
--	----

U

uso autorizzato	4
-----------------------	---

