

ErgoSteer

Stýrt með stýripinna

SP001V9810010

SP001V9810020



Kæri viðskiptavinur,

Athugaðu eftirfarandi:

Þessi notendahandbók gagnast aðeins samhliða notendahandbókinni fyrir dráttarvélina.

- Áður en þú tekur dráttarvélina í notkun skaltu lesa notendahandbók vandlega og kynna þér stjórnþæki og virkni þeirra áður en vinna hefst. Þetta á einnig við um notendahandbókina fyrir tengitæki.
- Fylgdu öllum leiðbeiningum um notkun og viðhald. Þannig tryggirðu hagkvæma og vandkvæðalaus notkun dráttarvélarinnar til margra ára. Yfirlit yfir allar viðhaldsaðgerðir er að finna í viðhaldsáætluninni í viðhaldshandbókinni.
- Viðhald og viðgerðum skal eingöngu sinna á þjónustuverkstæði.

Ef ták og tengdar öryggisleiðbeiningar, sem skipt er í þrjú hættustig, eru hunsuð getur það leitt til verulegra skemmda á dráttarvélinni, uppsettum tengitækjum eða öðrum eignum. Einnig þarf að fylgja öryggisleiðbeiningunum til að koma í veg fyrir slíkar skemmdir.

Heimil notkun

Þessi stýripinni er eingöngu hannaður til hefðbundinnar notkunar í landbúnaði eða í svipuðum tilgangi. Öll önnur notkun er álitin óheimil. Framleiðandinn ber ekki ábyrgð á skemmdum sem verða vegna slíkrar notkunar. Hún er algjörlega á ábyrgð eiganda.

Heimil notkun felur einnig í sér að fylgja kröfum framleiðanda í tengslum við notkun, viðhald og viðgerðir til að verja rétt þinn til bótakröfu samkvæmt ábyrgð ef þörf krefur.

Gæta skal sérstaklega að öryggisleiðbeiningum sem merktar eru með þessu tákni, sem og orðunum HÆTTA, VIÐVÖRUN og VARUÐ.

Notkun, viðhald og viðgerðir stýripinnans skulu eingöngu vera í höndum starfsfólks sem þekkir þennan búnað og er meðvitað um hættur sem honum tengjast.

Fara skal eftir viðeigandi reglum um slysavarnir, sem og almennt viðurkenndum lögum tengdum öryggi, vinnu, lyfjum og umferð. Framleiðandi ber ekki ábyrgð á skemmdum sem stafa af óheimilum breytingum á dráttarvélinni.

Þar sem um er að ræða vinnutæki ætti ekki að hleypa börnum og ungmennum um borð eða flytja þau um borð í dráttarvélinni. Ef börn eða ungmenni eru aftur á móti í dráttarvélinni þarf stjórnandinn að vera meðvitaður um að þau þurfa strangt eftirlit. Ekki má leyfa börnum og ungmennum um borð að hreyfa stjórnæki dráttarvélarinnar eða tengitækja sem tengd eru við dráttarvélin. Ekki má undir neinum kringumstæðum skilja börn eða ungmenni eftir ein í stýrishúsinu þegar stjórnandi yfirgefur dráttarvélin.

Höfundarréttarlög

Upplýsingarnar sem hér er að finna eru varðar með höfundarrétti AGCO. Ef um er að ræða heiti fyrirtækja og vara sem tilgreind eru hér getur verið um að ræða skráð vörumerki eða vörumerki viðkomandi eiganda.

Afritun þessa skjals, eða hluta þess, á hvaða formi sem er og á hvaða hátt sem er, er bönnuð án fyrirfram skriflegs samþykkis frá AGCO. Öllum öðrum en fólki sem er starfsfólk AGCO er óheimilt að vitna í þetta skjal án skriflegs samþykkis frá AGCO. AGCO áskilur sér rétt til að gera breytingar á upplýsingunum í þessu skjali án undangenginnar tilkynningar.

Þrátt fyrir að þetta skjal hafi verið útbúið af mikilli nákvæmni ber AGCO ekki ábyrgð á neinum mistökum í því né úrfellingum. Engin skaðabótaábyrgð er tekin á tjóni í tengslum við notkun þessara upplýsinga.

ErgoSteer

	Kæri viðskiptavinur,	3
	Heimil notkun	4
	Höfundarréttarlög	4
1	Öryggi	7
1.1	Notendahandbók og öryggisleiðbeiningar	9
1.2	Viðvörðunarkerki og hugtök sem notuð eru.....	10
1.3	Farið eftir notandahandbókinni	11
1.4	Öryggisleiðbeiningar fyrir stýripinnann	12
1.5	Öryggismerkingar á stýripinnanum.....	13
2	Inngangur.....	15
2.1	Stutt lýsing á virkni	17
2.2	Yfirlit yfir sætisarm og íhluti stýripinna	18
2.3	Stillingar sætisarms og stýripinna.....	20
2.4	Uppsetning.....	25
3	Notkun	27
3.1	Skilyrði fyrir notkun stýripinna	29
3.2	Virkjun og stillingar stýripinna fyrir stýringu	30
3.3	Stýripinnaaðgerðir	33
4	Bilunarkóðar	35
4.1	Bilunarkóðar	37
	Index.....	39

1 Öryggi

1.1	Notendahandbók og öryggisleiðbeiningar	9
1.2	Viðvörðunarkerki og hugtök sem notuð eru	10
1.3	Farið eftir notendahandbókinni.....	11
1.4	Öryggisleiðbeiningar fyrir stýripinnann.....	12
1.5	Öryggismerkingar á stýripinnanum	13

1.1 Notendahandbók og öryggisleiðbeiningar

Eru gefin út og dreift á öllum markaðssvæðum. Framboð á þeim íhlutum sem lýst er, hvort sem um er að ræða hluta af staðalbúnaði eða aukabúnaði, getur þó verið mismunandi eftir landi eða svæði. Af þeim sökum skaltu hafa samband við söluaðila FENDT til að fá upplýsingar um hvaða búnaður er í boði á þínu svæði.

Undir venjulegum kringumstæðum ætti notendahandbók að gera stjórnanda og ökumanni kleift að stjórna dráttavélinni á öruggan hátt. Ef þessum leiðbeiningum er fylgt er hægt að nota dráttavélina á áreiðanlegan og öruggan hátt í mörg ár, eins og dæmigert er með allar FENDT-vörur.

Hægt er að nálgast eintak af nýjustu útgáfu notendahandbókarinnar hjá söluaðila FENDT.

Við fyrstu gangsetningu hjá söluaðila FENDT er gengið úr skugga um að stjórnandinn hafi meðtekið meðfylgjandi notkunar- og þjónustuleiðbeiningar. Stjórnandanum ber skylda til að þjálfa starfsfólk í notkunar- og/eða þjónustuleiðbeiningum. Ef það er eitthvað í notendahandbókinni sem þú skilur ekki skaltu hafa samband við söluaðila FENDT. Gakktu úr skugga um að þú hafir lesið og skilið allar leiðbeiningar og upplýsingar í notendahandbókinni áður en þú notar dráttavélina í fyrsta skipti.

Fylgdu öllum leiðbeiningum og upplýsingum í notendahandbókinni öllum stundum. Leiðbeiningarnar innihalda hins vegar ekki allar öryggis- og notkunarleiðbeiningar fyrir tengitæki og aukabúnað sem hægt er að setja upp við og eftir afhendingu dráttavélarinnar. Af þessum sökum kann að vera nauðsynlegt að grípa til frekari varúðarráðstafana, allt eftir þeim tengitækjum sem notuð eru og vinnuaðstæðum á viðkomandi vinnusvæði.

FENDT hefur engin bein áhrif á fyrstu gangsetningu, notkun, skoðun, smurningu eða viðhald dráttavélarinnar. Stjórnandi, notandi og/eða starfsfólk sem sinnir viðhaldi ber því ábyrgð á að grípa til viðeigandi öryggisráðstafana hvað það varðar.

Þessi öryggiskafli í notendahandbókinni inniheldur lýsingu á sérstökum hefðbundnum öryggistengdum aðstæðum sem geta komið upp við notkun dráttavélarinnar og við hefðbundið viðhald. Hann inniheldur einnig mikilvægar upplýsingar um rétta viðbrögð við ýmsar aðstæður.

Þessi kafli inniheldur grundvallar öryggisupplýsingar og sértækar öryggisupplýsingar sem þarf að fylgja, til viðbótar við þær öryggisleiðbeiningar sem er að finna í öðrum köflum notendahandbókarinnar. Gakktu úr skugga um að þú hafir lesið vandlega kaflann „Öryggi“ áður en þú lest aðra kafla í notendahandbókinni.

1.2 Viðvörðunarmerki og hugtök sem notuð eru

Viðvörðunarmerki



Þetta viðvörðunarmerki merkir VARÚÐ! VERIÐ VAKANDI! ÖRYGGI ÞITT VELTUR Á ÞVÍ!

Viðvörðunarmerkið gefur til kynna mikilvægar öryggisupplýsingar á vinnuvélum, öryggislímmiðum, í notkunarleiðbeiningum og á öðrum stöðum. Ef þú sérð þetta merki skaltu er hætta á meiðslum eða dauða. Fylgdu leiðbeiningunum í samsvarandi öryggisupplýsingum.

Öryggi er ávallt í forgangi! Af hverju?

- SLYS GETA VALDIÐ ALVARLEGUM MEIÐSLUM EÐA DAUÐA
- SLYS LEIÐA TIL FJÁRHAGSTJÓNS EÐA ANNARS EFNISLEGS TJÓNS
- HÆGT ER AÐ KOMA Í VEG FYRIR SLYS

VIÐVÖRUNARORÐ OG HÆTTUSTIG

Hugtökin HÆTTA, VIÐVÖRUN og VARÚÐ eru notuð með viðvörðunarmerkinu. Nauðsynlegt að samsvarandi öryggisviðvaranir séu skiljanlegar og farið sé eftir ráðlögðum öryggisráðstöfunum og leiðbeiningum.



HÆTTA: Viðvörðunarmerkið ásamt orðinu HÆTTA þýðir að bráð hætta er til staðar sem verður að koma í veg fyrir til að koma í veg fyrir hættu á DAUÐA EÐA ALVARLEGUM MEIÐSLUM.



VIÐVÖRUN: Viðvörðunarmerkið ásamt orðinu VIÐVÖRUN þýðir að möguleg hætta er til staðar sem verður að koma í veg fyrir til að koma í veg fyrir hættu á DAUÐA EÐA ALVARLEGUM MEIÐSLUM.



VARÚÐ: Viðvörðunarmerkið ásamt orðinu VARÚÐ þýðir að möguleg hætta er til staðar sem verður að koma í veg fyrir til að koma í veg fyrir hættu á MINNIHÁTTAR MEIÐSLUM.

Hugtökin MIKILVÆGT og ATHUGIÐ vísa ekki beint til persónulegs öryggis fólks heldur vísa þau til frekari upplýsinga og ábendinga um notkun eða viðhald dráttarvélarinnar.

MIKILVÆGT: Vísar til sérstakra leiðbeininga eða verklags sem getur valdið skemmdum eða eyðileggingu á dráttarvélinni, búnaði hennar eða nærliggjandi svæði sé því ekki fylgt.

ATHUGIÐ: Vísar til sérstakra upplýsinga sem gera notkun og viðgerðir skilvirkari og auðveldari.

1.3 Farið eftir notandahandbókinni

Þegar söluaðili FENDT sinnir fyrstu gangsetningu hjá stjórnanda er gengið úr skugga um að stjórnandi skilji notkunar- og þjónustuleiðbeiningarnar til fullnustu. Stjórnandanum ber skylda til að þjálfar starfsfólk í notkunar- og/eða þjónustuleiðbeiningum. Ef þú skilur ekki hluta þessarar notandahandbókar skaltu hafa samband við söluaðila FENDT.



VIÐVÖRUN: Alvarleg meiðsli eða dauði vegna þess að notandahandbókinni er ekki fylgt.

Ef stjórnandahandbókinni er ekki fylgt er hættu á skemmdum, meiðslum og í alvarlegum tilfellum, dauða.

Fyrir notkun skaltu ganga úr skugga um að notandahandbókin sé til staðar í dráttarvélinni og að hún sé á læsilegu formi. Eigandinn ber ábyrgð á að veita viðunandi þjálfun því starfsfólki sem treyst er fyrir dráttarvélinni og útvega því þjónustuhandbókina, þar sem við á. Það sama á við um þá sem eru bæði eigandi og stjórnandi. Ennfremur er viðeigandi reynsla af hinum ýmsu aðgerðum dráttarvélarinnar og öllum hlutum aukabúnaðar og tengitækja nauðsynleg.

Gakktu úr skugga um að aðeins manneskjur sem vita hvernig meðhöndla á landbúnaðarfarartæki stjórni dráttarvélinni. Við engar kringumstæður skal börnum og réttindalausum manneskjum leyft að stjórna dráttarvélinni eða tengitækjum. Viðunandi þjálfun í öllum aðgerðum og hættum sem tengjast dráttarvélinni eru forsendur fyrir notkun. Áður en þú notar dráttarvélinu og allan viðbótarbúnað skaltu ganga úr skugga um að allar öryggisupplýsingar og reglugerðir séu þekktar og skilningur á þeim. Ef í vafa eða í því tilfalli að einhver vandamál séu við skilning upplýsinganna skal alltaf ráðfæra sig við söluaðilann.

1.4 Öryggisleiðbeiningar fyrir stýripinnann

MIKILVÆGT: Þessi notendahandbók er almenn handbók.

Mikilvægt er að lesa og skilja sérstakar leiðbeiningar og tilmæli framleiðanda stýripinnans til að tryggja örugga uppsetningu og notkun.

- Farþegar mega ekki vera í sæti leiðbeinanda þegar stýrt er með stýripinna.
- Stýrið aðeins með stýripinnanum á akri. Ekki nota stýripinnann þegar ekið er á vegum.
- Stýripinnanum er ekki ætlað að koma í stað stýrisins, heldur til að bjóða upp á viðbótarvirkni. Fylgstu öllum stundum með stýrinu og tryggðu óhindraðan aðgang að því ef þörf krefur.
- Ekki nota stýripinnann ef þú ert annars hugar eða þreytt(ur). Fullrar athygli ökumanns er krafist við stjórnun dráttarvélarinnar.
- Tryggðu að óhreinindi, ryk eða önnur aðskotaefni sem gætu haft áhrif á rétta notkun safnist ekki upp á stýripinnanum.
- Sinntu reglulegum viðhalds- og öryggisathugunum á stýripinnanum og tengisnúrum til að tryggja að allt virki vel.
- Ef upp koma vandamál eða frávik í stýringu skal tafarlaust hafa samband við söluaðila til að greina orsökina og lagfæra hana.

1.5 Öryggismerkingar á stýripinnanum

Staðsetning öryggismerkingarinnar er vinstra megin á hlíf stýrisbúnaðarins.

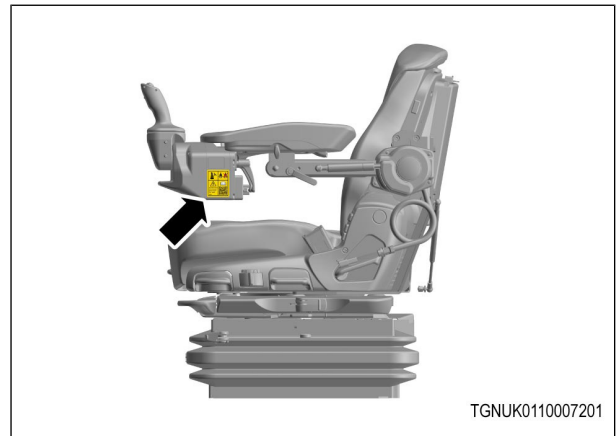

Mynd 1



HÆTTA: Ekki nota stýripinnann þegar ekið er á vegum.

Stýrið aðeins með stýripinnanum á akri.



HÆTTA: Farþegar mega ekki vera í sæti leiðbeinanda þegar stýrt er með stýripinna.

ATHUGIÐ: Skannaðu QR-kóðann á skýringarmyndinni til að opna vefsvæði vörunnar. Þar finnurðu notkunarleiðbeiningarnar sem og viðbótarupplýsingar.



Mynd 2

2 Inngangur

2.1	Stutt lýsing á virkni.....	17
2.2	Yfirlit yfir sætisarm og íhluti stýripinna.....	18
2.3	Stillingar sætisarms og stýripinna	20
2.4	Uppsetning	25

2.1 Stutt lýsing á virkni

Stýripinni fyrir stýringu er samhafur við Fendt 500 til 1000 Vario-línuna með búnaðareiginleikum fyrir vinnusvæði FendtOne-ökumanna og vörulínunum Power+ og Profi+.

Uppsetningu lausnarinnar í dráttarvélinni er lýst í sérstökum uppsetningarleiðbeiningum/myndbandi út frá því hvaða sæti er í dráttarvélinni. Viðkomandi dráttarvélar verða að vera búnar dráttarvélarhugbúnaði frá og með Nov. 2023 EOL eða nýrri. Uppsetning er einföld og ekki er þörf á frekari virkjun hugbúnaðar.

2.2 Yfirlit yfir sætisarm og íhluti stýripinna

Íhlutir í stýringu fyrir stýripinna sem sett er upp eftir afhendingu

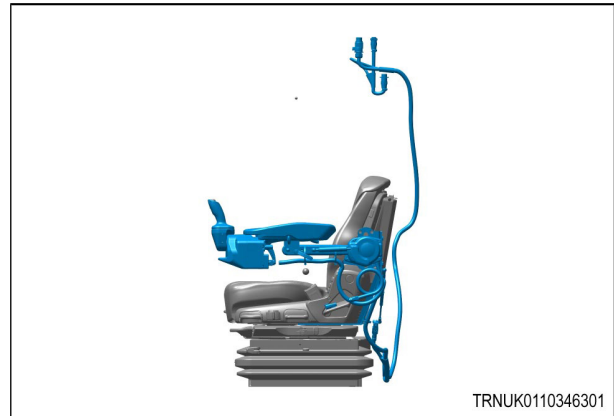

Mynd 1

Sætisarmur

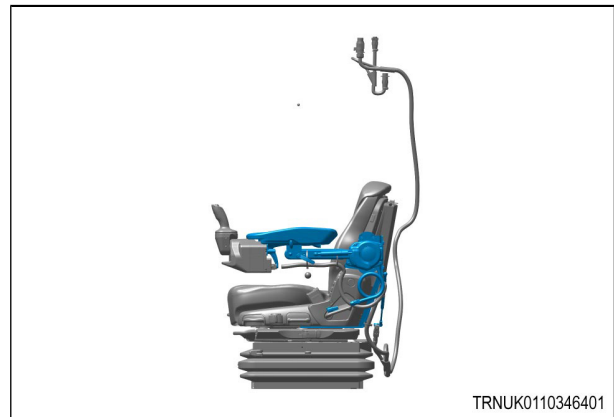

Mynd 2

Stýripinni

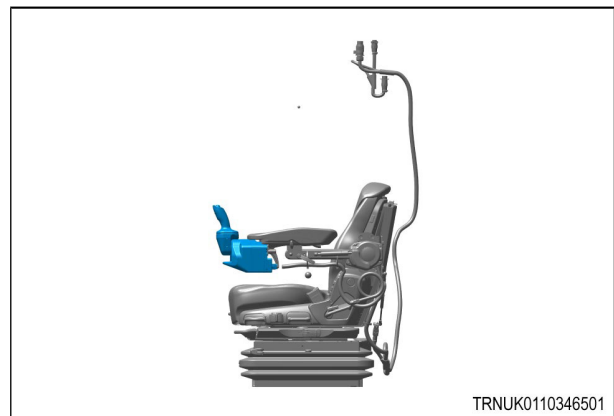

Mynd 3

Rafleiðslukerfi með ISOBUS- og rafmagnstengingu

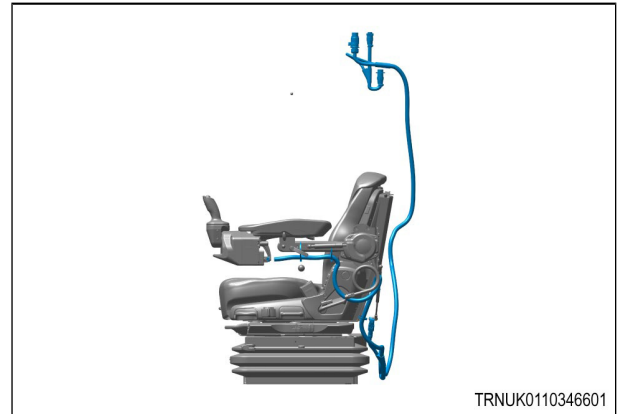

Mynd 4

2.3 Stillingar sætisarms og stýripinna

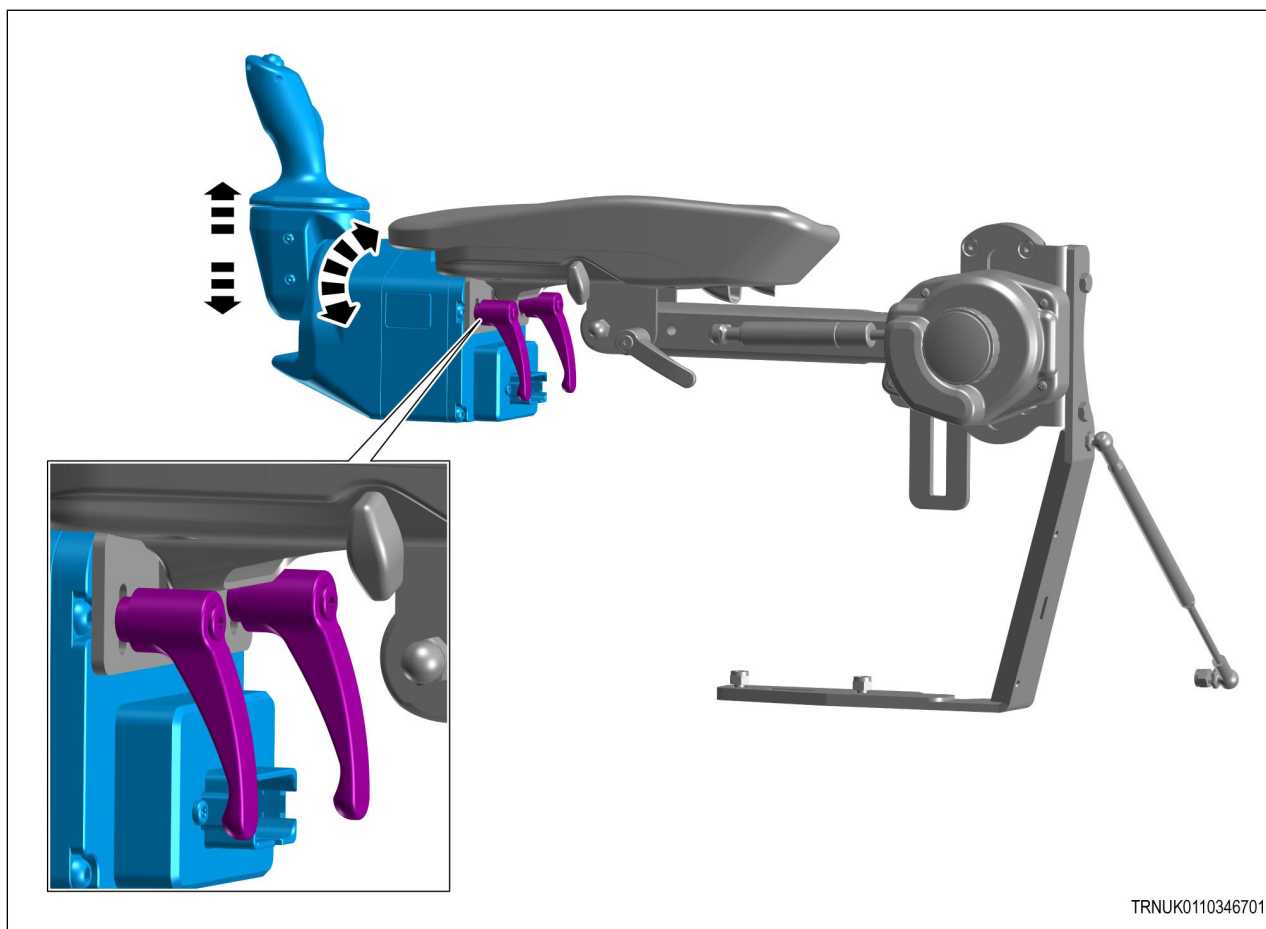

Mynd 5

Hægt er að stilla hæð og halla stýripinnans miðað út frá sætisarminum með hraðlosanlegu festingunum tveimur í löngu götunum.

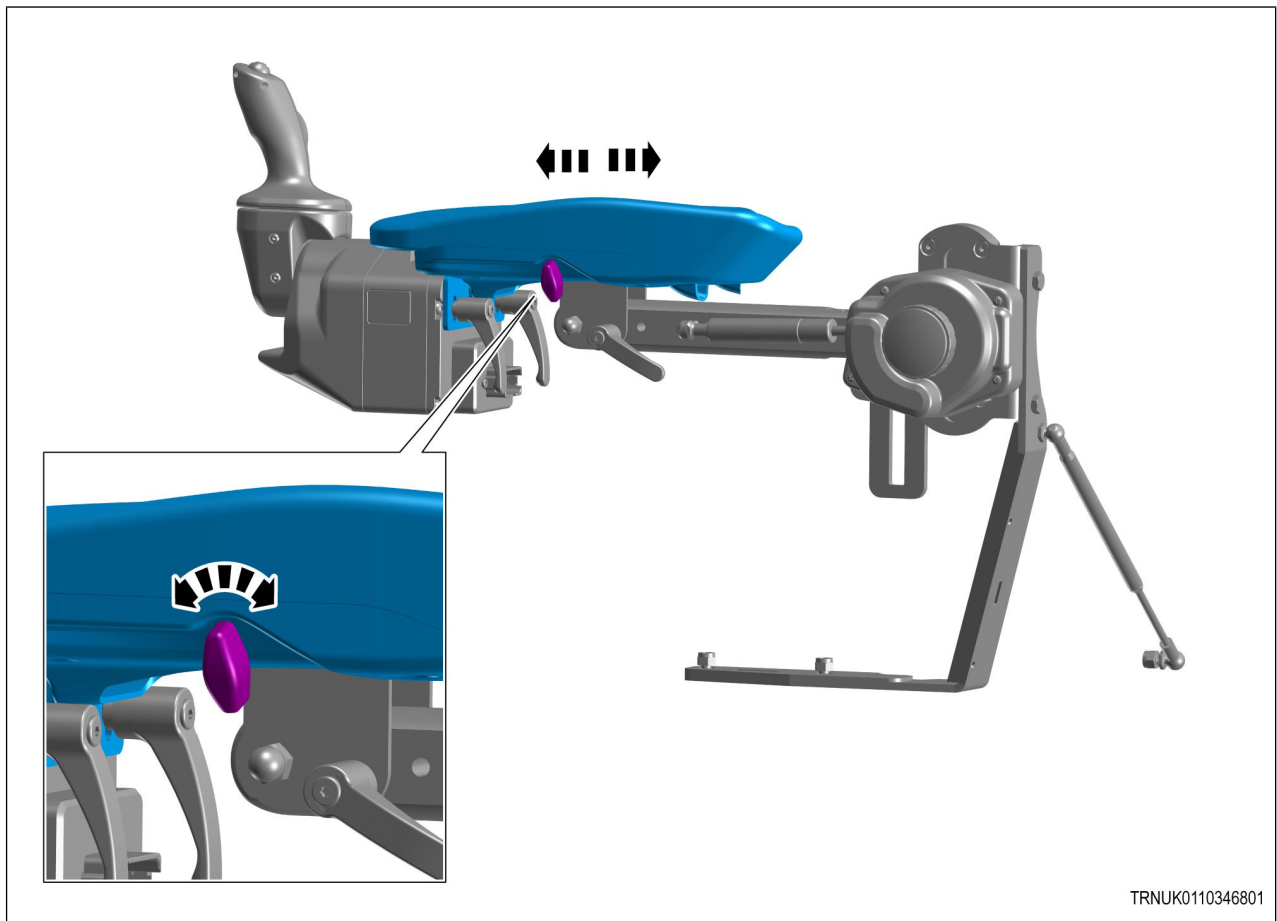

Mynd 6

Lengdarstilling sætisarmsins er gerð með hnúðinum.

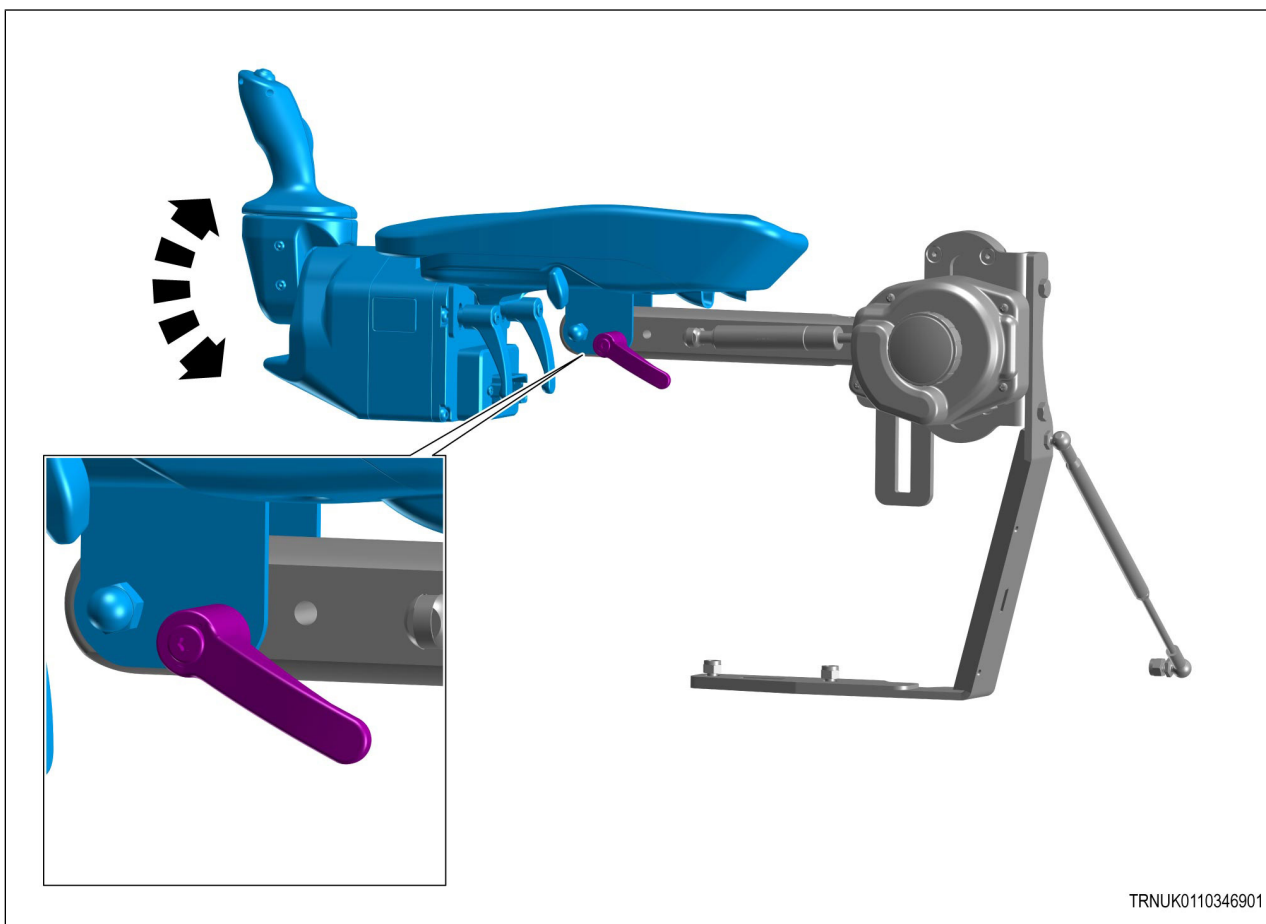

Mynd 7

Hægt er að stilla halla sætisarmsins með hraðlosanlegu festingunni.

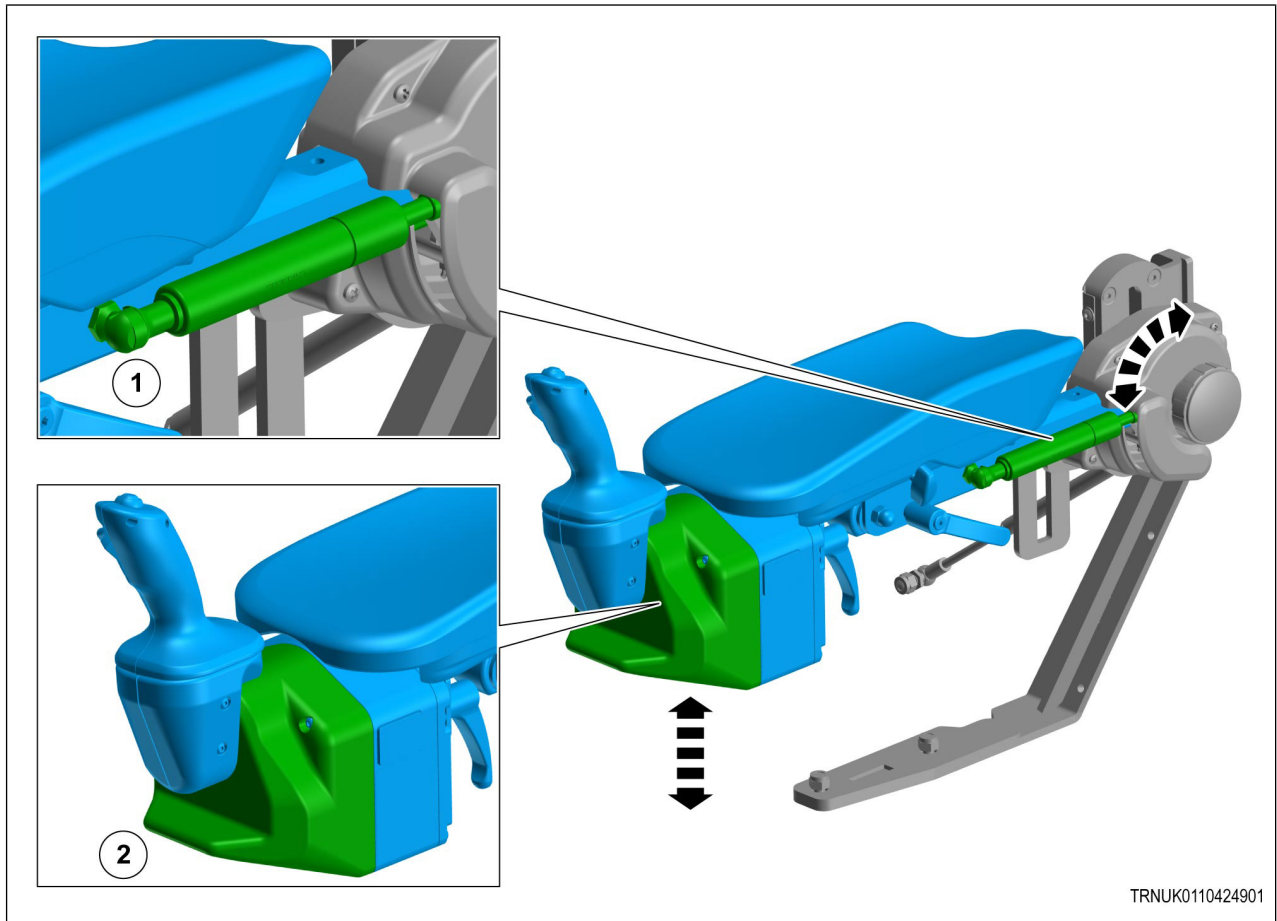
**Mynd 8**

Notaðu handfangið (2) til að hækka eða lækka sætisarminn með viðnámi demparans (1).

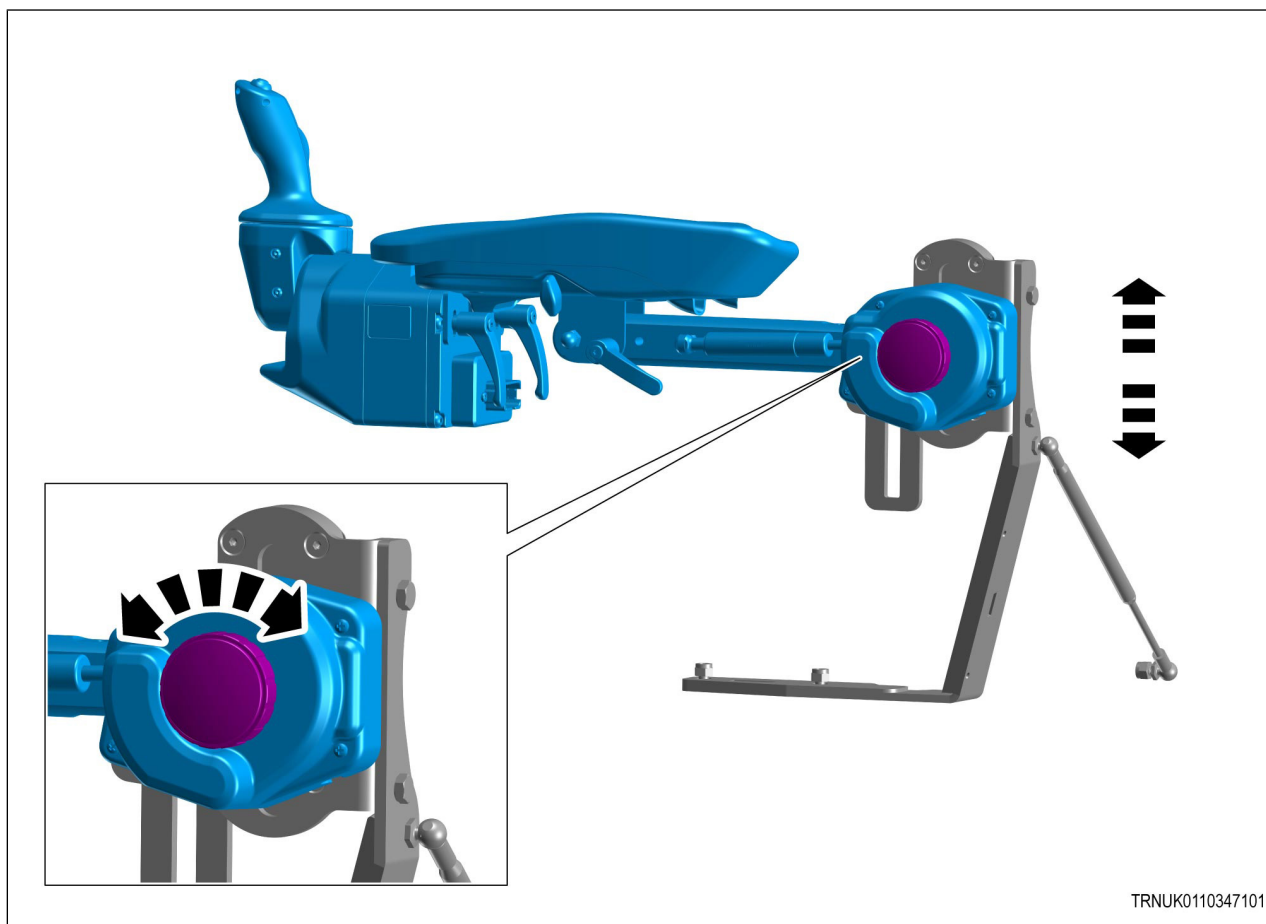
**Mynd 9**

Hægt er að stilla hæð sætisarmsins með hnúðinum. Haltu sætisarminum, opnaðu hnúðinn, stilltu sætisarminn og lokaðu hnúðinum aftur.

2.4 Uppsetning

Hafðu samband við söluaðila vegna samsetninga og gangsetningar.

3 Notkun

3.1	Skilyrði fyrir notkun stýripinna.....	29
3.2	Virkjun og stillingar stýripinna fyrir stýringu.....	30
3.3	Stýripinnaaðgerðir.....	33

3.1 Skilyrði fyrir notkun stýripinna

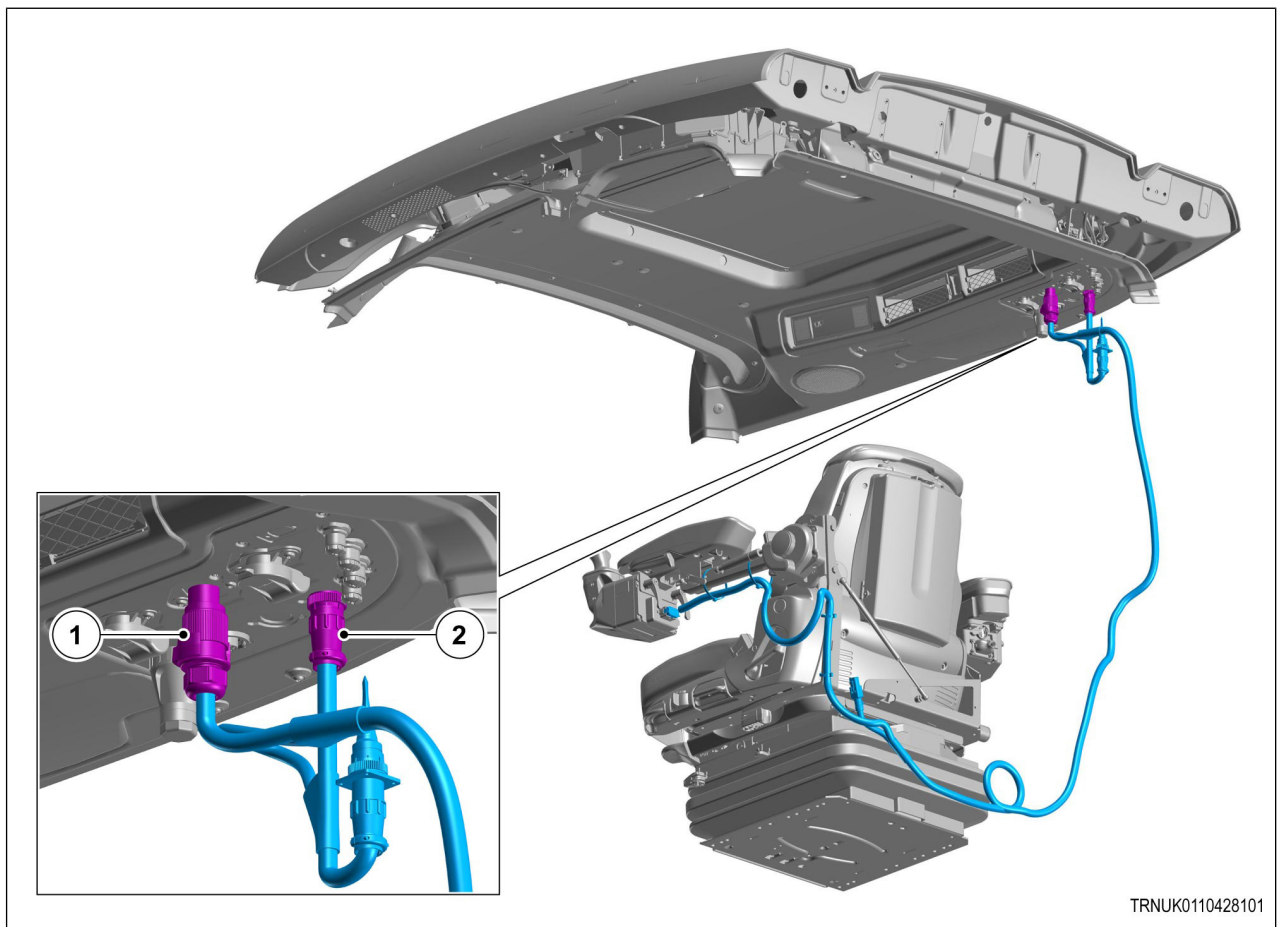

Mynd 1

- Gakktu úr skugga um að rafleiðslukerfi stýripinnans sé fest með festiklemmum.
- Leggðu stýripinnasnúruna þannig að hún beyglist ekki né kremjist.
- Stilltu stýrið þannig að hægt sé að grípa inn í í neyðartilfellum.
- Tengdu rafmagnstengi (1) stýripinnans við 25 ampera innstungu dráttarvélarinnar.
- Tengdu rafmagnstengi (2) stýripinnans við ISOBUS-innstungu dráttarvélarinnar.

3.2 Virkjun og stillingar stýripinna fyrir stýringu

Gættu þess að ISO BUS kerfið sé virkt **ON**.

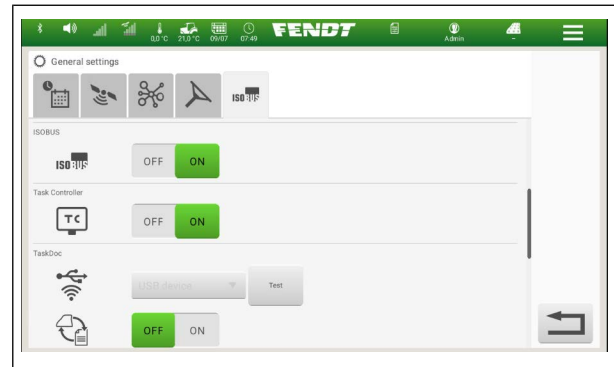

Mynd 2

Opnaðu kerfisuppsetninguna fyrir stýringu í stjórnstöðinni.



Forvirkjaðu stýringu með stýripinna með því að velja tákníð

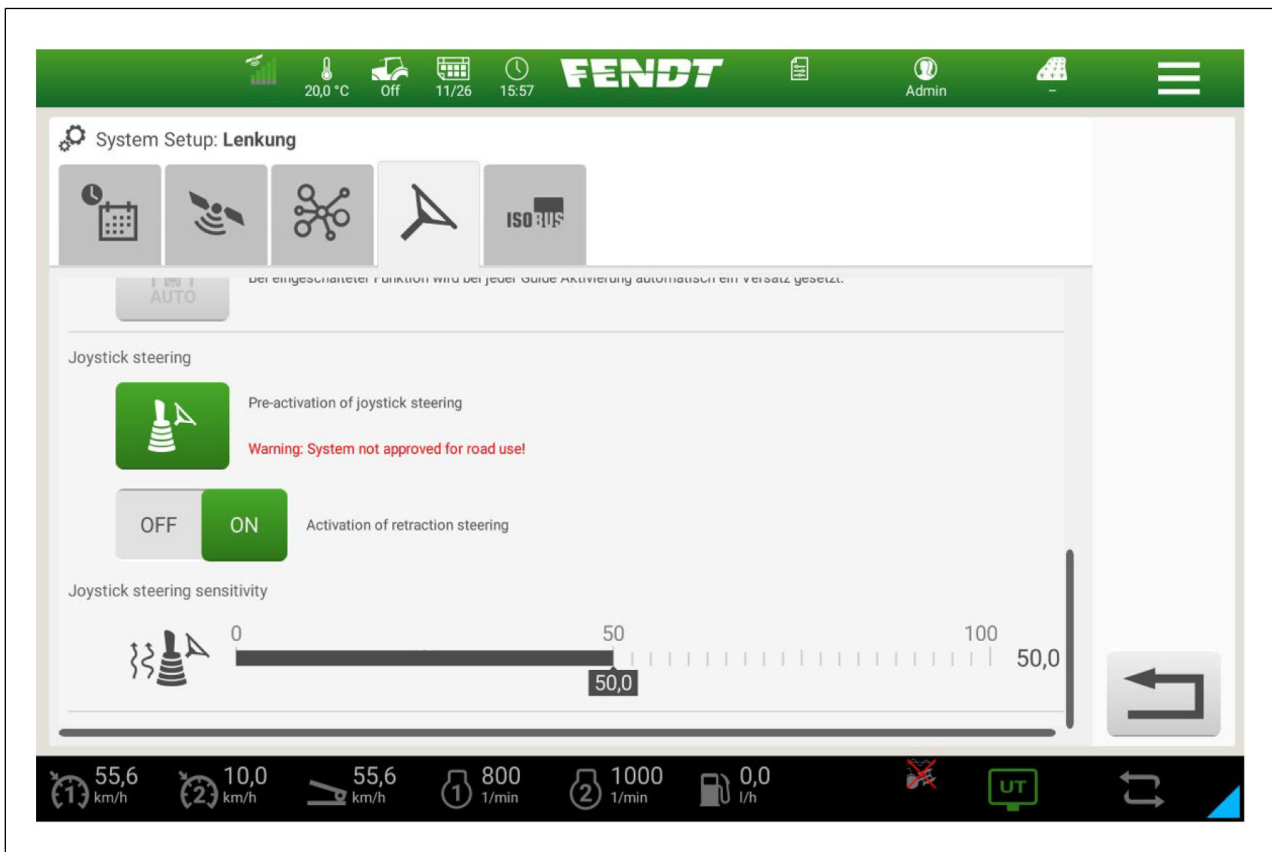

Mynd 3

Eftir að virkjað hefur verið á stjórnstöðvarvalmyndinni skal virkja forvirkjun leiðarvísisins eða stillanlegan hnapp á lykileiningu hægrri sætisarmsins.

Hafðu í huga að stýring með stýripinna verður ekki virk fyrr en stöðuhemillinn er losaður.

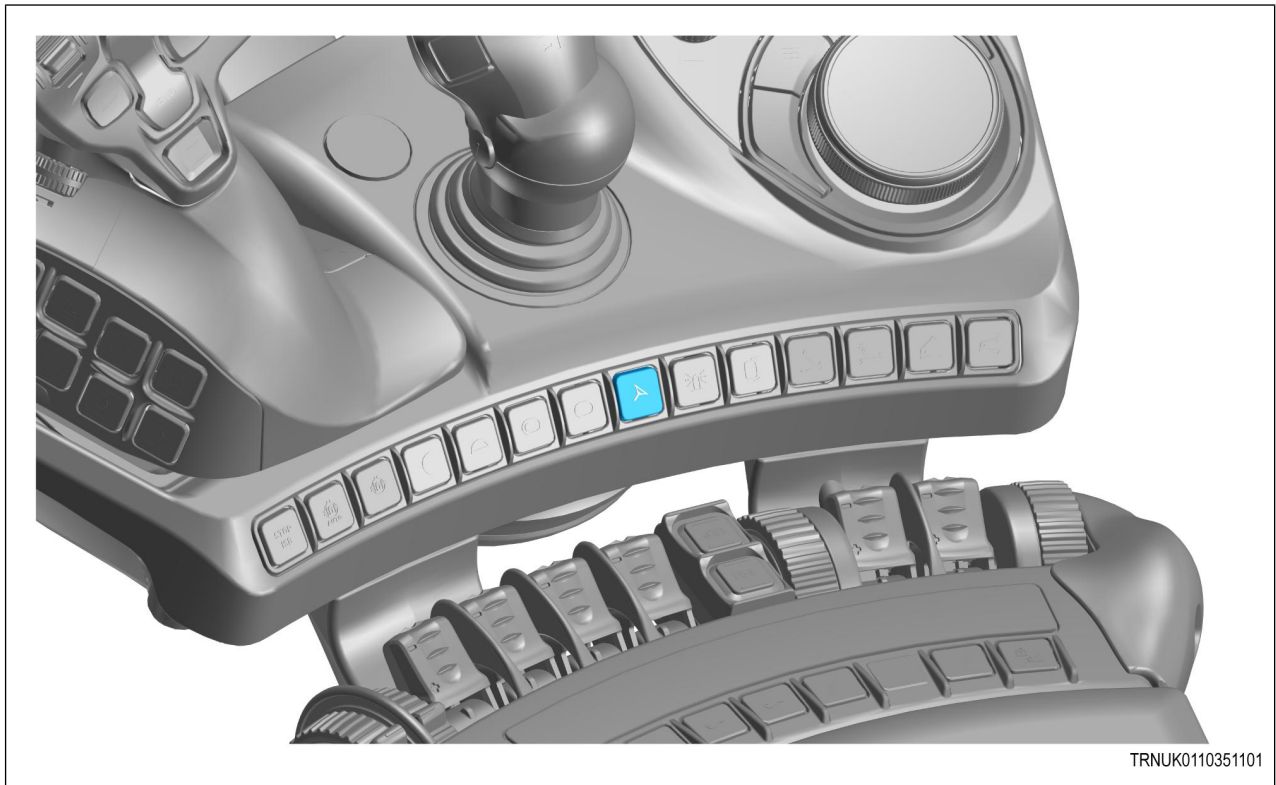

TRNUK0110351101

Mynd 4

Stýripinninn er með tvær vinnustillingar. Hægt er að kveikja á þeim með því að nota rofa fyrir leiðréttingu stýris. Ef leiðrétting stýris er virk reynir hugbúnaðurinn að leiðrétta stýri þannig að dráttarvélin aki beint áfram á hraða yfir 0,5 km/h. Ökumaður verður því stöðugt að ýta á stýripinnann til að viðhalda beygju.

Ef leiðrétting stýris er óvirk er stýri ekki fært sjálfkrafa aftur í miðstöðu.

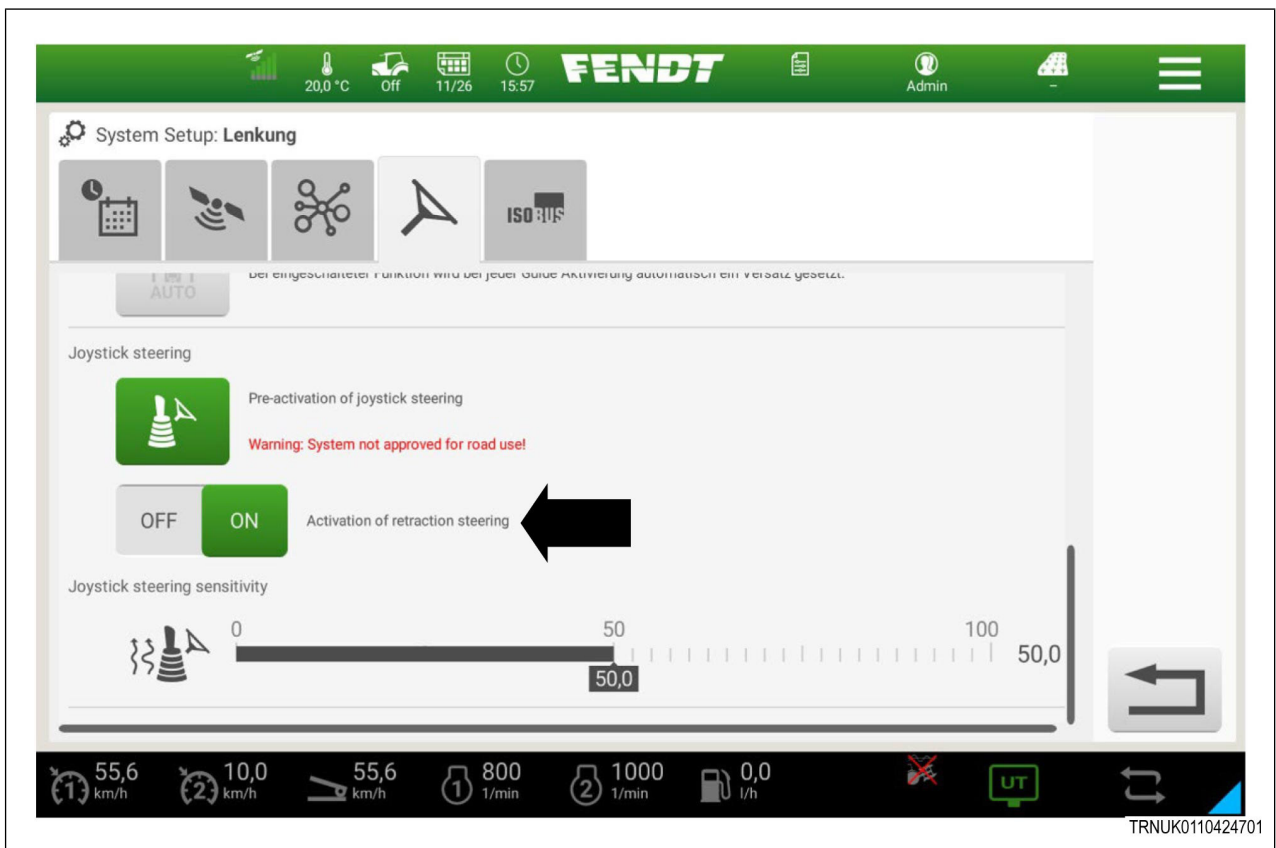

TRNUK0110424701

Mynd 5

Einnig er hægt að stilla næmni stýripinnans með stillistiku.

- 0 – lítil næmni (mikið viðnám í stýri).
- 100 – hámarksnæmni (lítið viðnám í stýri).

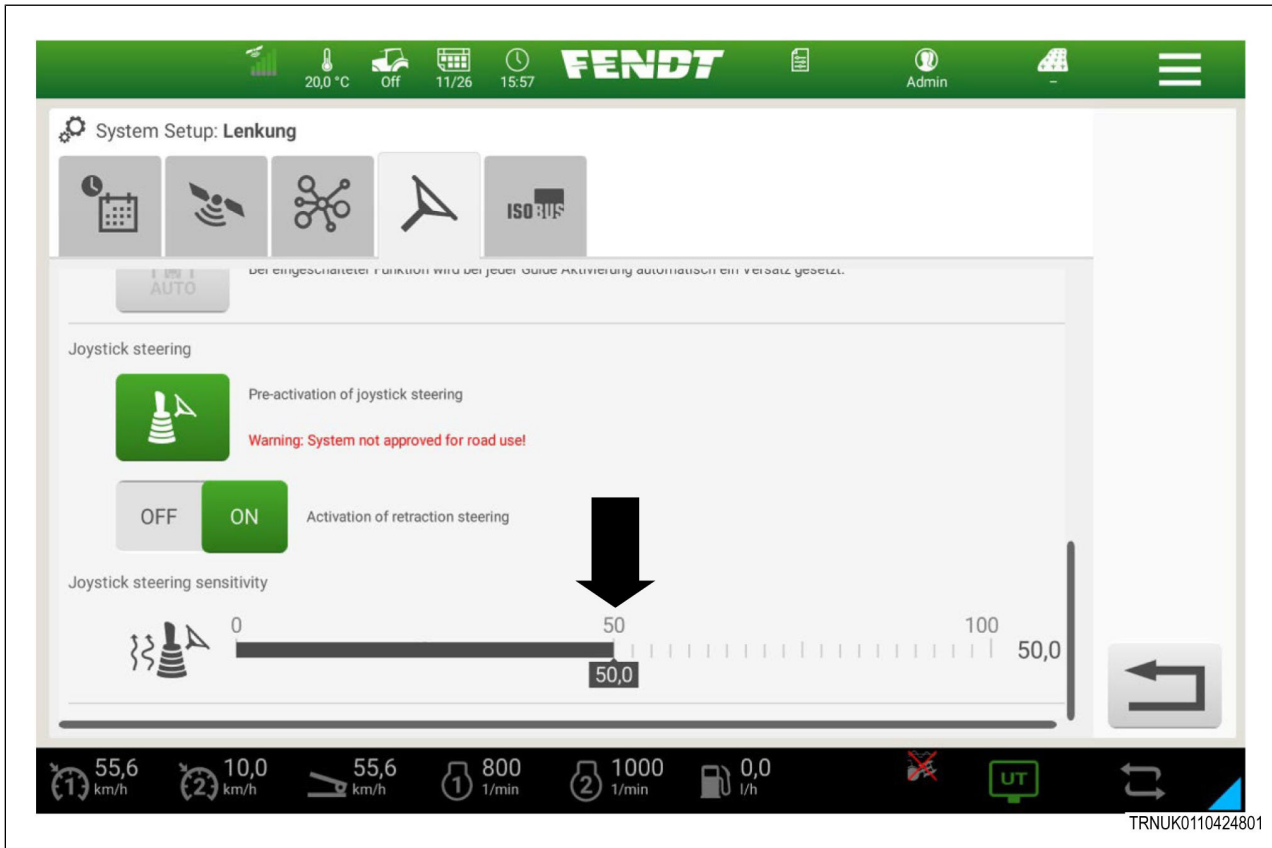

Mynd 6

3.3 Stýripinnaaðgerðir

Hnappurinn efst á stýripinnanum er notaður til að virkja AutoGuide-kerfið (GPS/RTK).

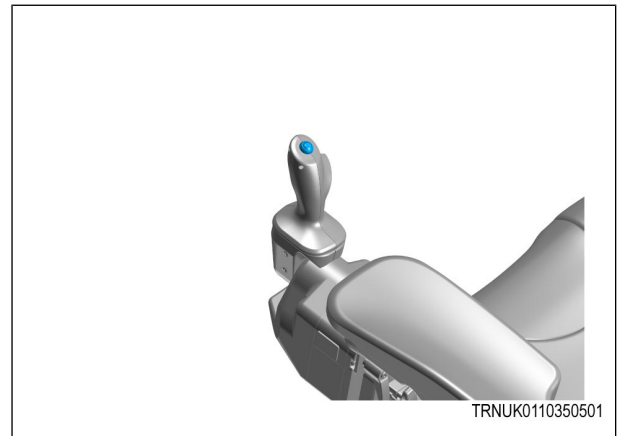

Mynd 7

Færðu stýripinnann til vinstri (frá stjórnanda);
dráttarvélin beygir til vinstri.

ATHUGIÐ: Slökkt er á brautarstýringu ef stýripinninn er hreyfður.

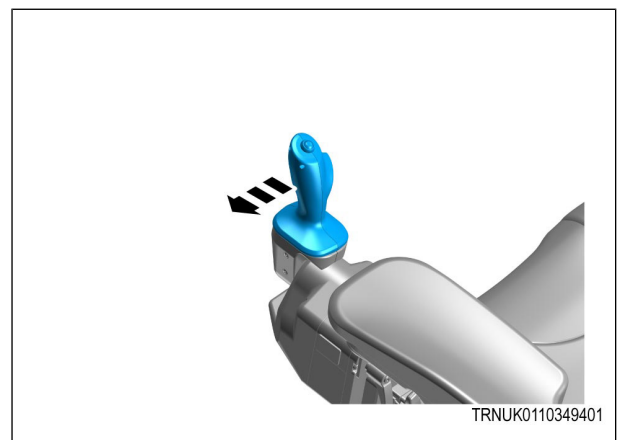

Mynd 8

Færðu stýripinnann til hægri (að stjórnanda);
dráttarvélin beygir til hægri.

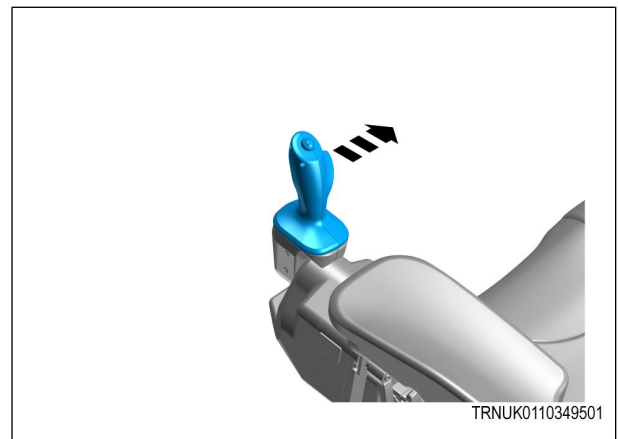

Mynd 9

F: Áfram

Ýttu á og slepptu hnappinum í þá átt sem óskað er eftir. Dráttarvélin hægir á sér í kyrrstöðu og tekur svo af stað í gagnstæða átt.

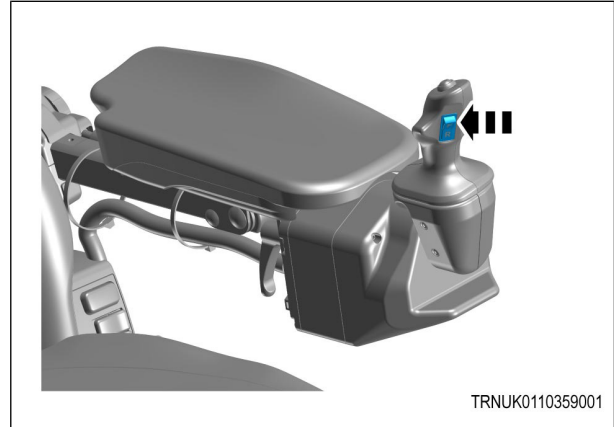
**Mynd 10****R: Afturábak**

Ýttu á og slepptu hnappinum í þá átt sem óskað er eftir. Dráttarvélin hægir á sér í kyrrstöðu og tekur svo af stað í gagnstæða átt.

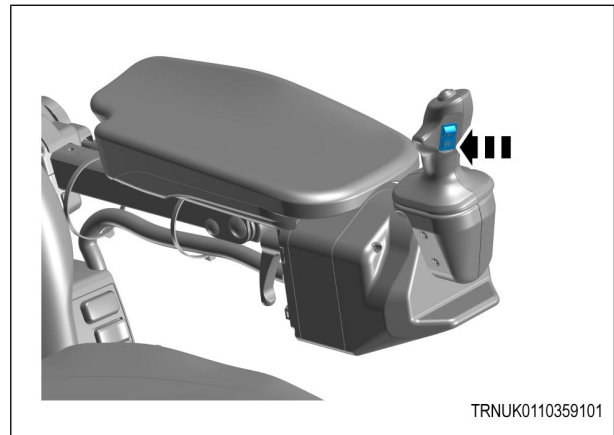
**Mynd 11**

4 Bilunarkóðar

4.1	Bilunarkóðar.....	37
-----	-------------------	----

4.1 Bilunarkóðar

FMI-SPN	Íhlutir	Orsök	Afleiðing og úrræði
SC-516257-9	Stýripinni	CAN-skilaboð berast ekki frá stýripinnanum.	Kannaðu hvort snúror stýripinnans séu skemmdar og rangt tengdar.
SC-516257-31	Stýripinni	Stýring með stýripinna sett í bið vegna hreyfingar stýris.	Kveiktu aftur á stýringu með stýripinna.
SC-516264-31	Stýripinni	Stýring með stýripinna sett í bið vegna þess að sætisarmurinn er í stöðuhemilsstöðu (sætisarmur upp).	Leggðu sætisarminn með stýripinnanum niður.
SC-516265-12	Stýripinni	Útgáfa stýripinna ekki þekkt.	Athugaðu hugbúnaðarútgáfuna dráttarvélarinnar. Hún þarf að vera a.m.k. NOV 2023 eða eldri.
SC-516272-31	Stýripinni	Veltirofi stýripinnans (F/R) sendir boð um galla.	Láttu söluaðilann skoða íhlutinn og skipta um hann ef þörf krefur.
SC-516273-31	Stýripinni	Leiðihorn stýripinnans sendir boð um galla.	Láttu söluaðilann skoða íhlutinn og skipta um hann ef þörf krefur.
SC-516274-2	Stýripinni	Sætisarmur stýripinnans er í óskilgreindri stöðu eða bilun í rofa í sætisarmsins.	Leggðu sætisarminn niður. Ef villan er viðvarandi skal hafa samband við söluaðila. Þar er hægt að skoða eða skipta um stöðuskynjarann.
SC-516276-31	Stýripinni	Efri hnappur stýripinnans (VG) sendir boð um galla.	Láttu söluaðilann skoða íhlutinn og skipta um hann ef þörf krefur.
SC-516277-31	Stýripinni	Svörunarmótor stýripinnans sendir boð um galla.	Láttu söluaðilann skoða íhlutinn og skipta um hann ef þörf krefur.

Index

B

bilunarkóðar 37

F

fylgni 11

H

heimil notkun 4

höfundarréttarlög 4

K

kæri viðskiptavinur, 3

N

notendahandbók 11

notendahandbók og öryggisleiðbeiningar 9

O

öryggisleiðbeiningar 12

öryggismerkingar á stýripinnanum 13

S

stillingar sætisarms og stýripinna 20

stutt lýsing á virkni 17

U

Uppsetning 25

V

viðvörumerki og hugtök sem notuð eru 10

Y

yfirlit yfir sætisarm og íhluti stýripinna 18

