

Kezelői kézikönyv

FENDT

ErgoSteer Joystick kormánymű

SP001V9810010
SP001V9810020



Marktoberdorf
AGCO GmbH - Johann-Georg-Fendt-Str. 4 - D-87616 Marktoberdorf
A FENDT az AGCO világszerte bejegyzett márkanéve
© AGCO 2023
Eredeti Kezelői kézikönyv

November 2023
SP001P001B15A
EME
Magyar

Tisztelt Ügyfelünk!

Kérjük, figyeljen az alábbi utasításokra:

A jelen kezelői kézikönyv kizárólag a jármű kezelői kézikönyvével együtt érvényes.

- Mielőtt a munkagépet üzembe helyezné, olvassa el a felhasználói kézikönyvet, és a munkák megkezdése előtt ismerkedjen meg az összes vezérlőszervvel és azok működésével. Ez a munkaeszközök felhasználói kézikönyveire ugyanígy vonatkozik.
- Tartsa be az összes kezelési és karbantartási előírást. Ez a munkagép sok éven át tartó költséghatékony, hibamentes üzemeltetésének kulcsa. A karbantartási kézikönyv karbantartási ütemtervében minden karbantartási művelet megtalálható.
- A karbantartási és javítási munkákat kizárólag saját szervizműhelyével végeztesse.

Ha figyelmen kívül hagyja a biztonsági jelzéseket és utasításokat (ezeknek három szintje van), jelentős kárt okozhat a munkagépben, a csatlakoztatott munkaeszközökben és egyébekben. A biztonsági előírások betartása garantálja, hogy ilyen kár ne történhessen.

Rendeltetésszerű alkalmazás

Ez a kormánymű joystick kizárólag normál mezőgazdasági munkákra vagy hasonló alkalmazásra készült. Minden egyéb jellegű felhasználás nem rendeltetés szerinti alkalmazásnak minősül. Az ebből fakadó sérülésekért a gyártó nem vállal felelősséget; a kockázat egyedül a munkagép tulajdonosát terheli.

A jogosult használat egyben a gyártó által megadott működtetési, karbantartási és javítási feltételek betartását is jelenti – a garanciális igények teljesítése csak ezek betartása mellett lehetséges.

Fordítson különös figyelmet az ezzel a jelzéssel, illetve a VESZÉLY, FIGYELMEZTETÉS vagy VIGYÁZAT szóval jelölt biztonsági figyelmeztetésekre.

A kormánymű joystick üzemeltetését, karbantartását és javítását kizárólag azok végezhetik, akik ismerik az adott egységet, és tisztában vannak a kapcsolódó veszélyekkel.

Az ide vonatkozó baleset-megelőzési előírások, valamint az egyéb általánosan elfogadott biztonságtechnikai előírások, munkavédelmi és közlekedési szabályokat is be kell tartani. Az engedély nélküli gépátalakítások kizárják a gyártó felelősségét az ebből fakadó károk esetén.

Mivel ez egy munkagép, gyermekek és fiatalok nem utazhatnak a járműben vagy rajta. Ha a gépkezelő mégis gyermeket vagy fiatalot szállít a járműben, fokozottan ügyelnie kell rájuk. Gyermekek, fiatalok nem működtethetik a járműt vagy a hozzákapcsolt munkaeszköz kezelőszerveit. Ha a gépkezelő elhagyja a járművet, gyermek vagy fiatal semmiképpen nem maradhat a fülkében.

Szerzői jog

A dokumentum tartalma az AGCO szerzői jogi tulajdona. Az egyéb említett vállalat- és terméknevek azok tulajdonosainak védjegyei vagy bejegyzett védjegyei.

A dokumentum teljes vagy részleges másolása bármilyen formában és technológiával tilos, kivéve, ha az AGCO előzetesen írásban engedélyt adott rá. Az AGCO vállalat előzetes írásos engedélye nélkül a dokumentum egyetlen részére sem hivatkozhatnak olyan személyek, akik nem állnak az AGCO alkalmazásában. Az AGCO fenntartja a jogot a dokumentum tartalmának előzetes értesítés nélküli módosítására.

Noha a dokumentum előkészítése nagy körültekintéssel történt, az AGCO nem tehető felelősség az esetleges hibákért vagy hiányosságokért. Az adatok felhasználásából adódó károkért sem vállal felelősséget a cég.

ErgoSteer

Tisztelt Ügyfelünk!.....	3
Rendeltetésszerű alkalmazás	4
Szerzői jog	4
1 Biztonság.....	7
1.1 Kezelői kézikönyv és biztonsági utasítás.....	9
1.2 Figyelmeztető szimbólumok és a használt kifejezések.....	10
1.3 A kezelői kézikönyvben foglaltaknak való megfelelés.....	11
1.4 A kormánymű joystickre vonatkozó biztonsági utasítások	12
1.5 Biztonsági matricák a kormánymű joysticken.....	13
2 Bevezetés.....	15
2.1 A funkció rövid leírása	17
2.2 A kartámasz és a joystick kormánymű alkatrészeinek áttekintése	18
2.3 A kartámasz és a joystick kormányműegység beállításai	20
2.4 Felszerelés	25
3 Működtetés	27
3.1 A kormánymű joystick használatának előfeltételei	29
3.2 A kormánymű joystick bekapcsolása és beállításai	30
3.3 A kormánymű joystick funkciói	33
4 Hibakódok.....	35
4.1 Hibakódok	37
Index.....	39

1 Biztonság

1.1	Kezelői kézikönyv és biztonsági utasítások	9
1.2	Figyelmeztető szimbólumok és a használt kifejezések	10
1.3	A kezelői kézikönyvben foglaltaknak való megfelelés	11
1.4	A kormánymű joystickre vonatkozó biztonsági utasítások.....	12
1.5	Biztonsági matricák a kormánymű joysticken	13

1.1 Kezelői kézikönyv és biztonsági utasítások

Minden piacon kiadásra és terjesztésre kerül. Az ismertett tartozékok beszerezhetősége azonban, akár alapfelszereltségről, akár kiegészítőkről van szó, országonként és régiónként eltérő lehet. Ezért, ha szeretné tudni, milyen felszerelések kaphatók az adott régióban, kérjük, forduljon a FENDT márkakereskedőhöz.

Normál körülmények között a felhasználói kézikönyv elegendő útmutatást nyújt a gépkezelő és a vezető számára a jármű biztonságos használatához. Az utasításokat követve a jármű az összes FENDT termékhez hasonlóan hosszú évekig megbízhatóan és biztonságosan üzemeltethető.

A legfrissebb kezelői kézikönyv nyomtatott formában a FENDT márkakereskedőtől szerezhető be. Az üzembe helyezés alatt a FENDT márkakereskedő segítségével megbizonyosodnak arról, hogy a működtetési és szervizelési utasításokat az üzemeltető megértette. Az üzemeltető köteles a személyzetének megfelelő képzést biztosítani a működtetési és/vagy a szervizelési utasításokkal kapcsolatosan. Ha a kezelői kézikönyv bármely részét nem érti, kérjük, forduljon a FENDT márkakereskedőjéhez. A jármű első használata előtt győződjön meg róla, hogy elolvasta és megértette a felhasználói kézikönyvben található összes utasítást és információt.

Mindig tartsa be a felhasználói kézikönyv utasításait és információit. A jelen utasítások nem tartalmazzák azonban a jármű kiszállításkor vagy később esetlegesen felszerelhető összes munkaeszköz és tartozék biztonsági és működési előírásait. A használt munkaeszközöktől és a telephelyi vagy munkaterületi munkakörülményektől függően emiatt további óvintézkedésekre lehet szükség.

A FENDT vállalatnak nincs közvetlen ráhatása a jármű üzembe helyezésére, működtetésére, átvizsgálására, kenésére illetve karbantartására. A kezelő, felhasználó és/vagy karbantartó személyzet felelős emiatt a megfelelő óvintézkedések betartására az érintett területeken.

A kezelői kézikönyv „Biztonság” című fejezete ismerteti néhány jellemző biztonsági szempontból kiemelt helyzetet, ami előfordulhat a jármű működtetése és normál karbantartása során. Fontos információkat tartalmaz továbbá a számos különböző helyzetben követendő helyes magatartásról.

Ez a fejezet alapvető és speciális biztonsági információkat tartalmaz, amelyeket a felhasználói kézikönyv más fejezetében szereplő biztonsági információk mellett figyelembe kell venni. Győződjön meg róla, hogy teljes egészében elolvasta és megértette a „Biztonság” című fejezetet, mielőtt elolvasná a felhasználói kézikönyv további fejezeteit.

1.2 Figyelmeztető szimbólumok és a használt kifejezések

Figyelmeztető szimbólum



Ennek a figyelmeztető szimbólumnak a jelentése: **VIGYÁZAT! LEGYEN ÓVATOS! AZ ÖN BIZTONSÁGA FÜGG ETTŐL!**

A gépeken, a biztonsági matricákon, a felhasználói kézikönyvben és máshol a figyelmeztető szimbólum fontos biztonsági megjegyzésekre utal. Ha ezt a szimbólumot látja, legyen tisztában azzal, hogy fennáll a sérülés vagy a halál kockázata. Tartsa be a megfelelő biztonsági megjegyzésekben szereplő utasításokat.

A biztonság mindenek felett! Miért?

- A BALESETEK SÚLYOS SÉRÜLÉSEKHEZ VAGY HALÁLHOZ VEZETHETNEK
- A BALESETEK PÉNZÜGYI ÉS EGYÉB ANYAGI VESZTESÉGEKHEZ VEZETNEK
- A BALESETEK ELKERÜLHETŐK

JELZŐSZAVAK ÉS A KOCKÁZAT SÚLYOSSÁGA

A **VESZÉLY**, **FIGYELMEZTETÉS** és **Vigyázat** kifejezés a figyelmeztető szimbólummal együtt használatos. Nagyon fontos, hogy a megfelelő biztonsági figyelmeztetéseket megértse, és hogy a javasolt biztonsági intézkedéseket és utasításokat betartsa.



VESZÉLY: A figyelmeztető szimbólum a **VESZÉLY** megjelöléssel együtt használva azonnali veszélyre utal, amelyet meg kell előzni, különben **SÚLYOS VAGY HALÁLOS SÉRÜLÉS** kockázata áll fenn.



FIGYELMEZTETÉS: A figyelmeztető jelzés a **FIGYELMEZTETÉS** megjelöléssel együtt használva potenciális veszélyre utal, amelyet meg kell előzni, különben **SÚLYOS VAGY HALÁLOS SÉRÜLÉS** kockázata áll fenn.



VIGYÁZAT: A figyelmeztető jelzés a **VIGYÁZAT** megjelöléssel együtt használva potenciális veszélyre utal, amit meg kell előzni, különben **KÖNNYŰ SÉRÜLÉS** kockázata áll fenn.

A **FONTOS** és a **MEGJEGYZÉS** kifejezés nem közvetlenül az Ön személyes biztonságára utal; ezek inkább kiegészítő információkat és tippeket közölnek a gép üzemeltetéséről vagy karbantartásáról.

FONTOS: *Speciális utasításokra vagy olyan eljárásokra utal, amelyek miatt károsodhat vagy megsemmisülhet a traktor, a munkaeszköz vagy a környező terület, ha nem veszik ezeket figyelembe.*

MEGJEGYZÉS: *Konkrét információkra utal, amelyek hatékonyabb és egyszerűbb működtetést vagy javítást tesznek lehetővé.*

1.3 A kezelői kézikönyvben foglaltaknak való megfelelés

Az üzem behelyezés alatt az üzemeltető telepén, a FENDT márkakereskedő segítségével megbizonyosodnak arról, hogy a működtetési és szervizelési utasításokat az üzemeltető megértette. Az üzemeltető köteles a személyzetének megfelelő képzést biztosítani a működtetési és/vagy a szervizelési utasításokkal kapcsolatosan. Amennyiben a Kezelői kézikönyv egyes részei nem világosak, vegye fel a kapcsolatot a FENDT márkakereskedőjével.



FIGYELMEZTETÉS: A kezelői kézikönyv utasításainak nem megfelelő betartása súlyos sérülést vagy halált okozhat.

A kezelői kézikönyv utasításainak nem megfelelő betartása kárt, sérülést és súlyos esetekben halált okozhat.

Üzemeltetés előtt győződjön meg róla, hogy a kezelői kézikönyv olvasható formában rendelkezésre áll a járművön. A tulajdonos felelős a jármű és adott esetben a szervizkézikönyv kezelésével megbízott személyek képzéséért. Ugyanez vonatkozik azokra a személyekre, akik egyszerre tulajdonosok és kezelők is. Ezenkívül lényeges, hogy elegendő tapasztalattal rendelkezzen a jármű különböző funkcióinak, tartozékainak és a munkaeszközök működéséről.

Gondoskodjon róla, hogy a járművet csak olyan személyek kezeljék, akik értenek a mezőgazdasági gépek kezeléséhez. A járművet vagy munkaeszközt semmilyen körülmények között nem kezelhetik gyermekek vagy képzetlen személyek. A funkciók és a jármű használatával járó kockázatok teljes körű ismerete a használat előfeltétele. A jármű és a kiegészítő munkaeszközök használata előtt győződjön meg róla, hogy az érintett személyek minden biztonsági információt ismernek és értenek. Kétség esetén vagy az információk megértésével kapcsolatos problémák felmerülésekor mindig vegye fel a kapcsolatot a márkakereskedővel.

1.4 A kormánymű joystickre vonatkozó biztonsági utasítások

FONTOS: A kezelői kézikönyv általános utasításokat tartalmaz.

A biztonságos felszerelés és használat érdekében fontos, hogy elolvassa és megértse a kormánymű joystick gyártójának utasításait és ajánlásait.

- A kormánymű joystick használata esetén TILOS utasokat szállítani az oktatóülésen.
- Csak a szántóföldön alkalmazza a joystickkel történő kormányzást. Ne használja a kormánymű joysticket közúton.
- A kormánymű joystick nem helyettesíti a kormánykereket, hanem plusz funkciót biztosít. Mindig figyelje a kormánykereket, és szükség esetén azonnal használja.
- Ne használja a kormánymű joysticket, ha valami elvonja a figyelmét vagy fáradt. A traktor működtetése során a vezető teljes figyelmére szükség van.
- Győződjön meg róla, hogy a kormánymű joystick a szennyeződéstől, portól és egyéb olyan anyagtól mentes, amely befolyásolhatja a megfelelő működést.
- Rendszeresen végezzen karbantartási és biztonsági ellenőrzéseket a kormánymű joysticken és a csatlakozókábeleken, hogy biztosítsa azok megfelelő működési állapotát.
- A kormánymű hibája vagy rendellenes működése esetén azonnal forduljon a márkakereskedőhöz a hiba okának meghatározása és kijavítása érdekében.

1.5 Biztonsági matricák a kormánymű joysticken

A biztonsági matrica a kormányzási működtetőelem házának bal oldalán található.

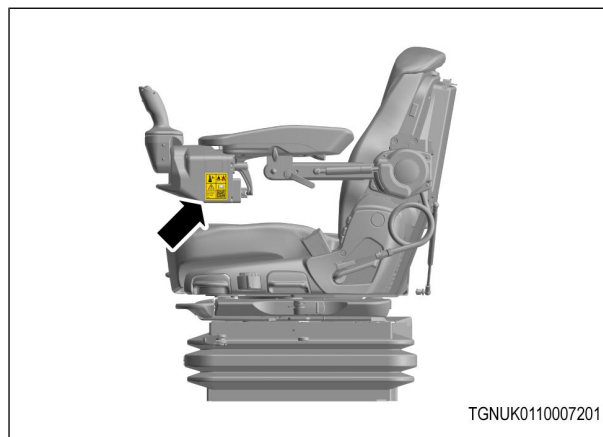

1. ábra



VESZÉLY: Ne használja a kormánymű joysticket közúton.

Csak a szántóföldön alkalmazza a joystickkel történő kormányzást.



VESZÉLY: A kormánymű joystick használata esetén **TILOS** utasokat szállítani az oktatóülésen.

MEGJEGYZÉS: Olvassa be az ábrán látható QR-kódot a termék weboldalának megtekintéséhez. Itt megtalálja a kezelési utasításokat, valamint hasznos kiegészítő információkat tekinthet meg.



2. ábra

2 Bevezetés

2.1	A funkció rövid leírása.....	17
2.2	A kartámasz és a joystick kormánymű alkatrészeinek áttekintése	18
2.3	A kartámasz és a joystick kormányműegység beállításai.....	20
2.4	Felszerelés	25

2.1 A funkció rövid leírása

A kormánymű joystick utólagos beépítésére szolgáló megoldás kompatibilis a Fendt 500–1000 Vario sorozattal, a FendtOne vezetői munkahely felszerelési jellemzőivel, valamint a Power+ és Profi+ termékcsaládokkal.

Az utólagos beépítésre szolgáló megoldás beszerelési eljárását az ülésváltozattól függően külön szerelési utasítások/videók írják le. Az érintett gépeknek a 2023. novemberi EOL vagy újabb járműszoftverrel kell rendelkezniük. A telepítés „Plug & Play” módon történik, és nincs szükség további szoftveraktiválásra.

2.2 A kartámasz és a joystick kormánymű alkatrészeinek áttekintése

A joystick kormánymű utólagos beépítésére szolgáló alkatrészek

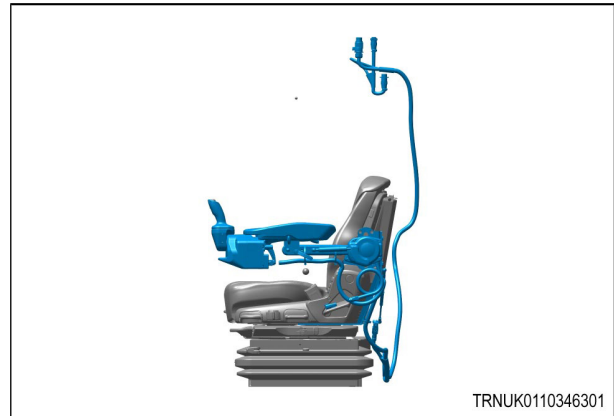

1. ábra

Kartámasz

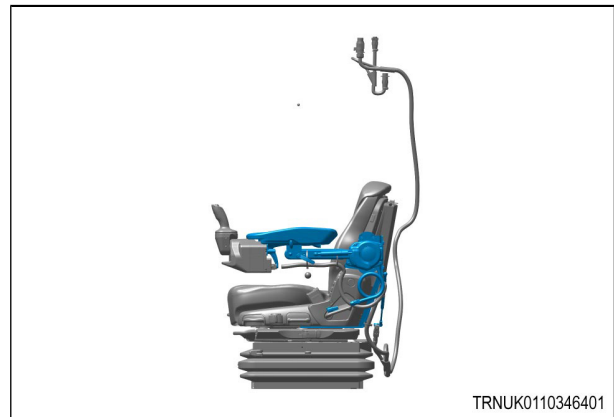

2. ábra

Joystick kormányműegység

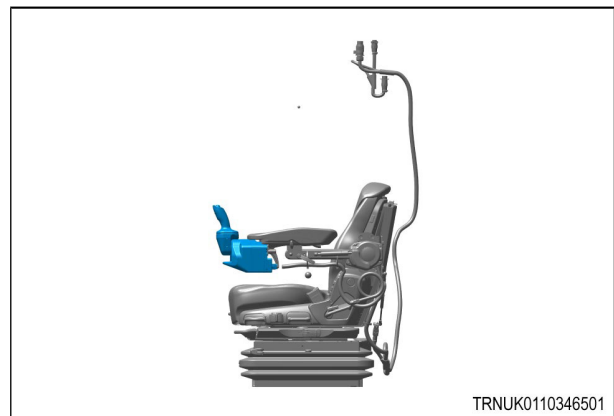

3. ábra

Vezetékköteg ISOBUS és tápcsatlakozóval

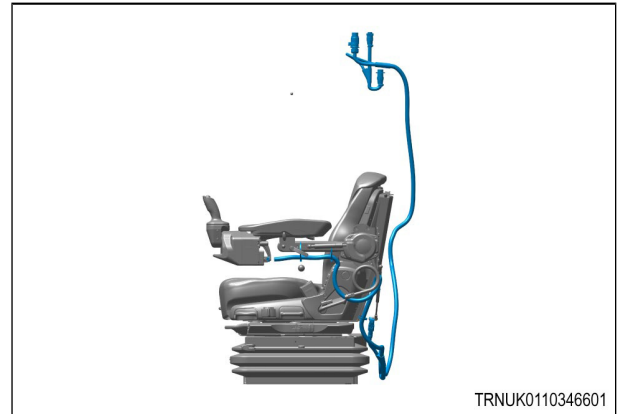

4. ábra

2.3 A kartámasz és a joystick kormányműegység beállításai

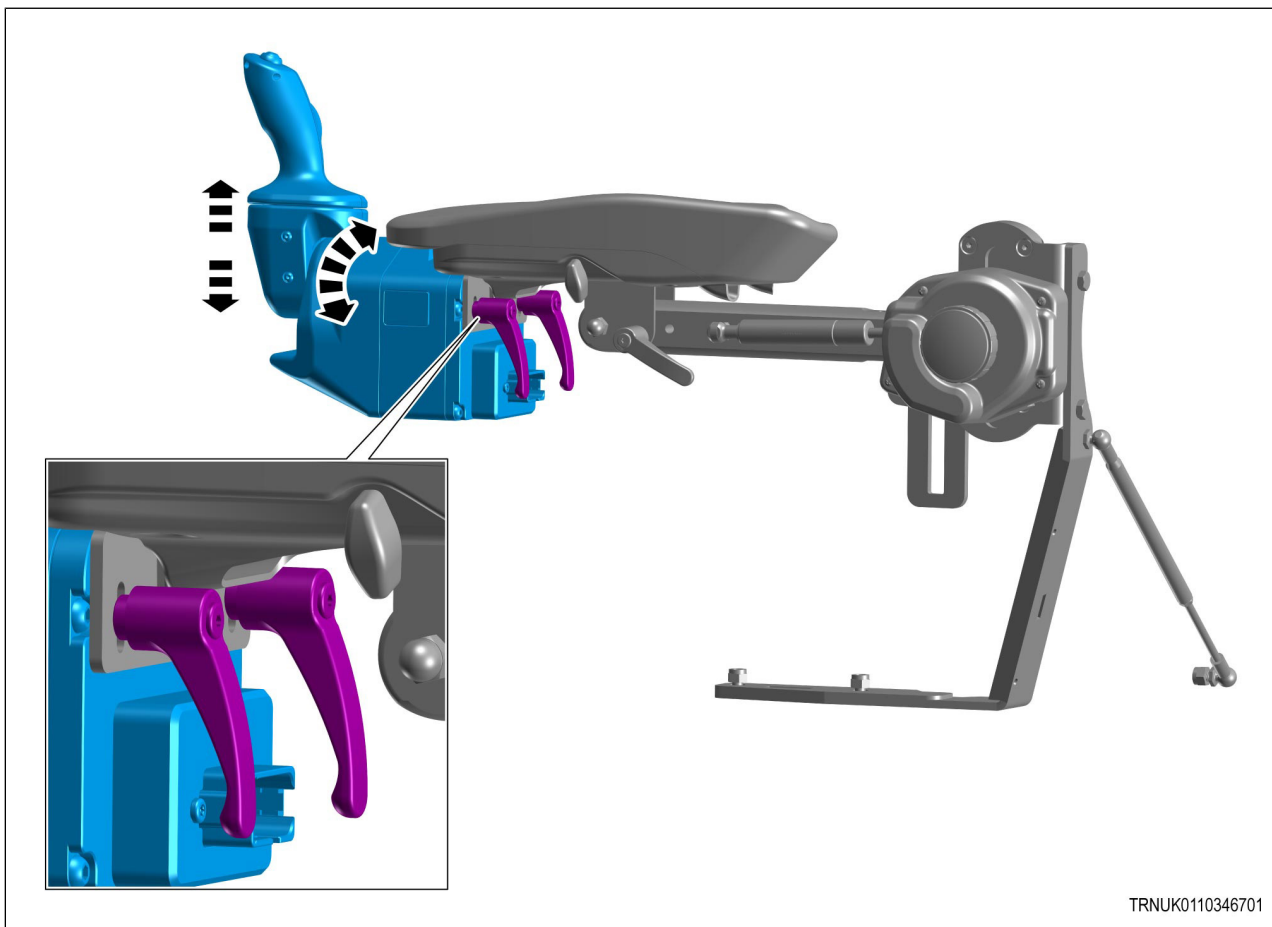

5. ábra

A kormányú joystickegység magassága és dőlésszöge a hosszúkás furatokban lévő két gyorskioldós rögzítőelemmel állítható be a kartámaszhoz képest.

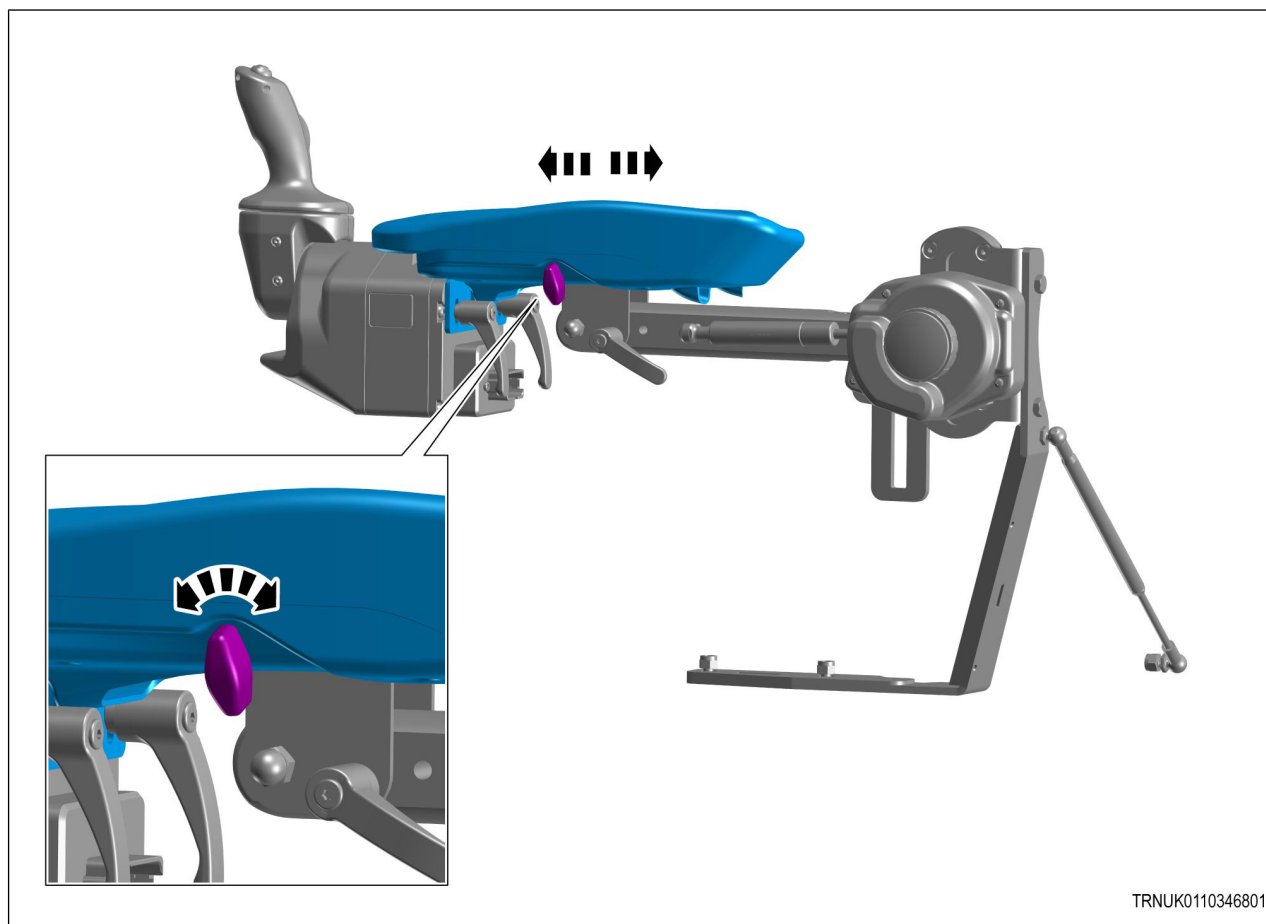

6. ábra

A kartámasz hossza a zárócsavarral állítható.

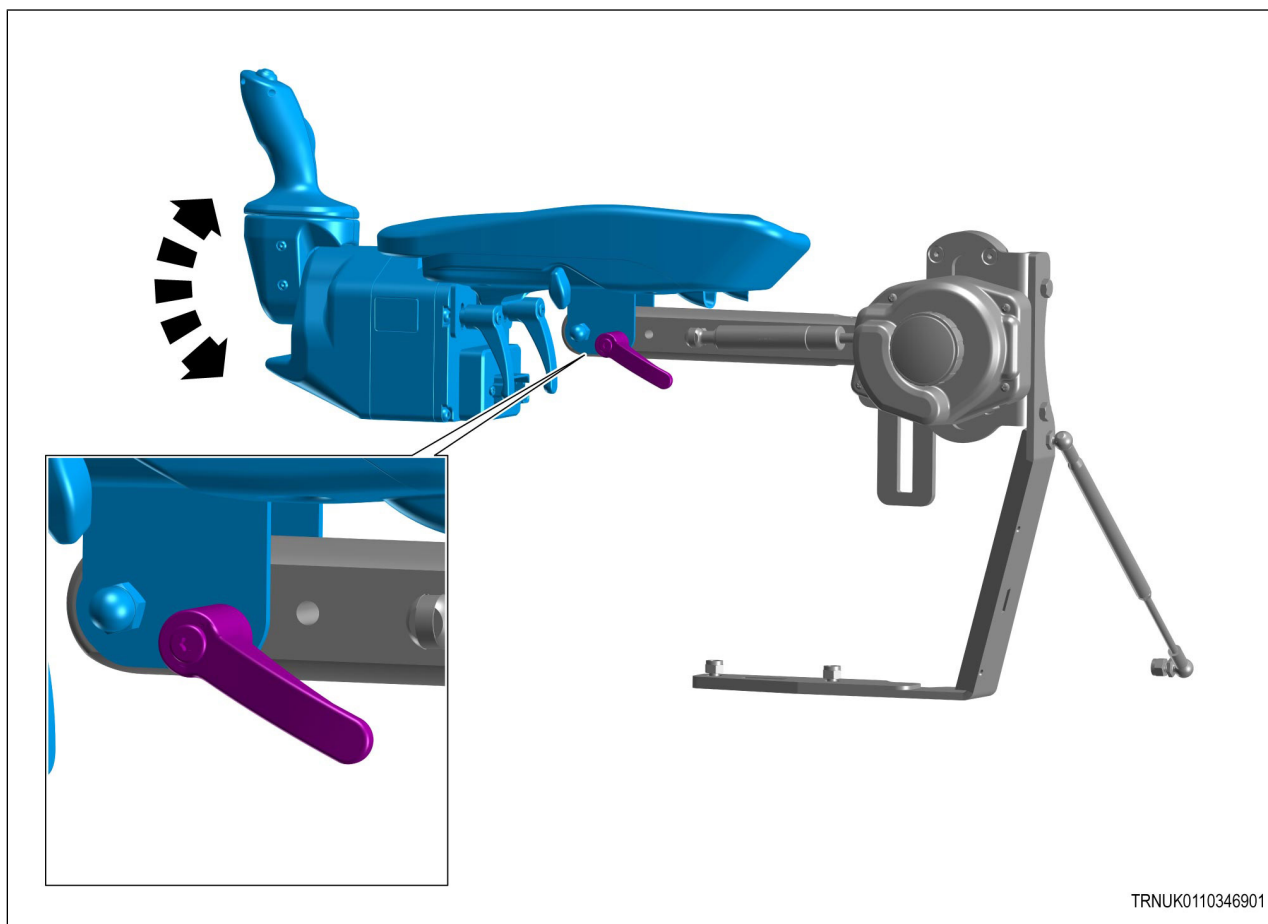

7. ábra

A kartámasz dőlésszöge a gyorskioldós rögzítőelemmel állítható be.

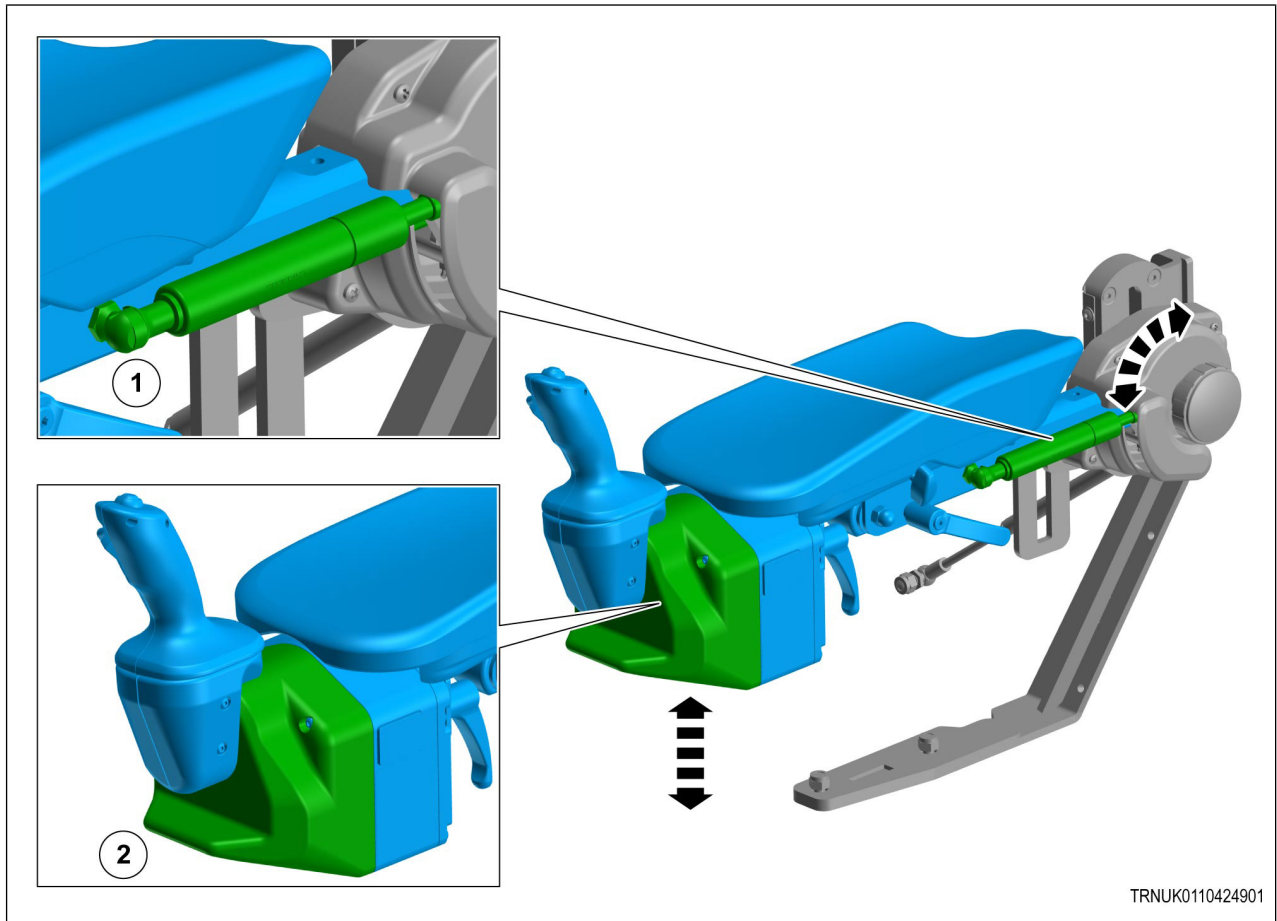
**8. ábra**

A kar (2) segítségével emelje fel vagy engedje le a kartámaszt a csillapítóegység (1) ellenállásával szemben.

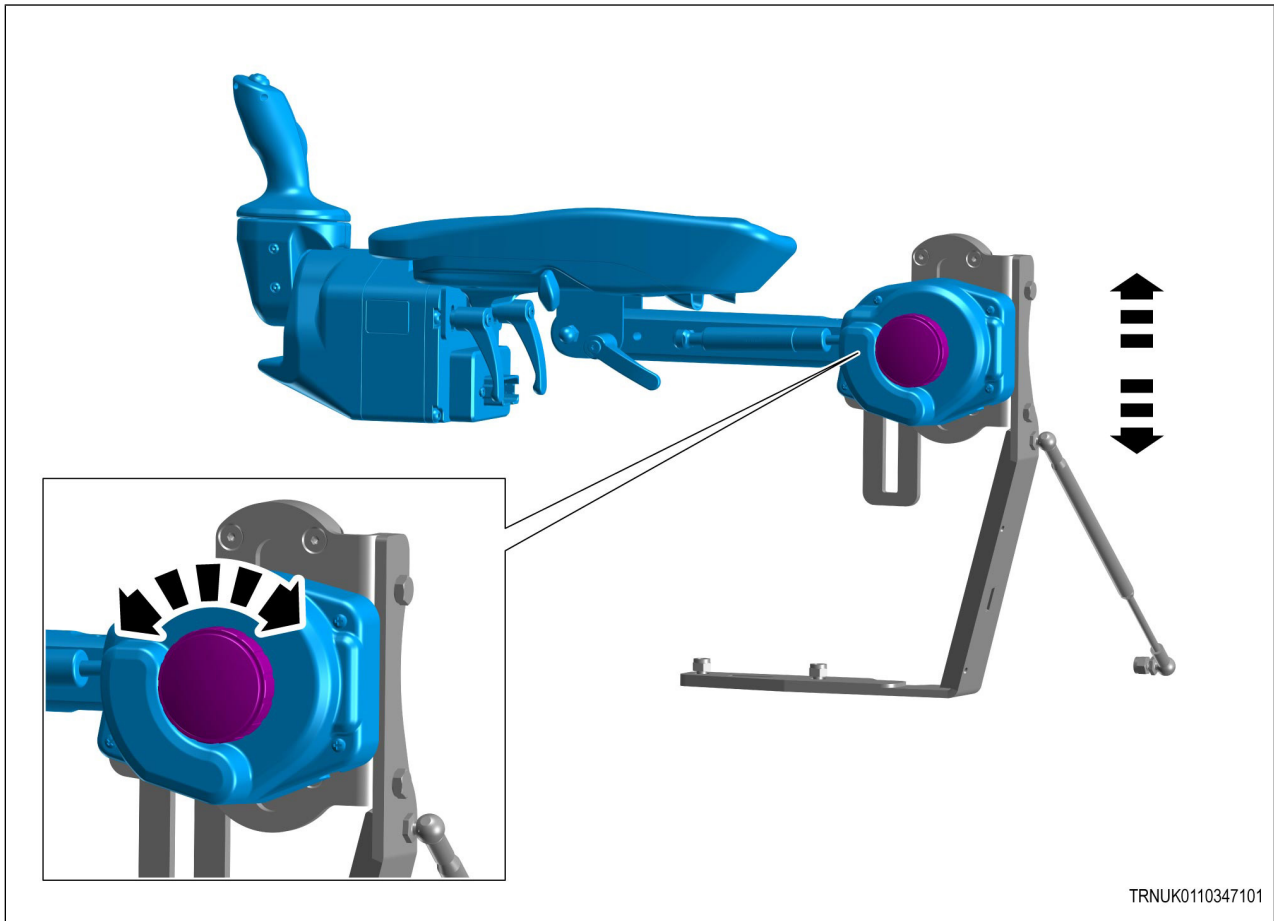
**9. ábra**

A teljes kartámasz magassága a forgatógombbal állítható be. Tartsa meg a kartámaszt, nyissa ki a gombot, állítsa be a kartámaszt, majd zárja vissza a gombot.

2.4 Felszerelés

Az összeszereléshez és az üzembe helyezéshez vegye fel a kapcsolatot márkakereskedőjével.

3 Működtetés

3.1	A kormánymű joystick használatának előfeltételei.....	29
3.2	A kormánymű joystick bekapcsolása és beállításai.....	30
3.3	A kormánymű joystick funkciói.....	33

3.1 A kormánymű joystick használatának előfeltételei

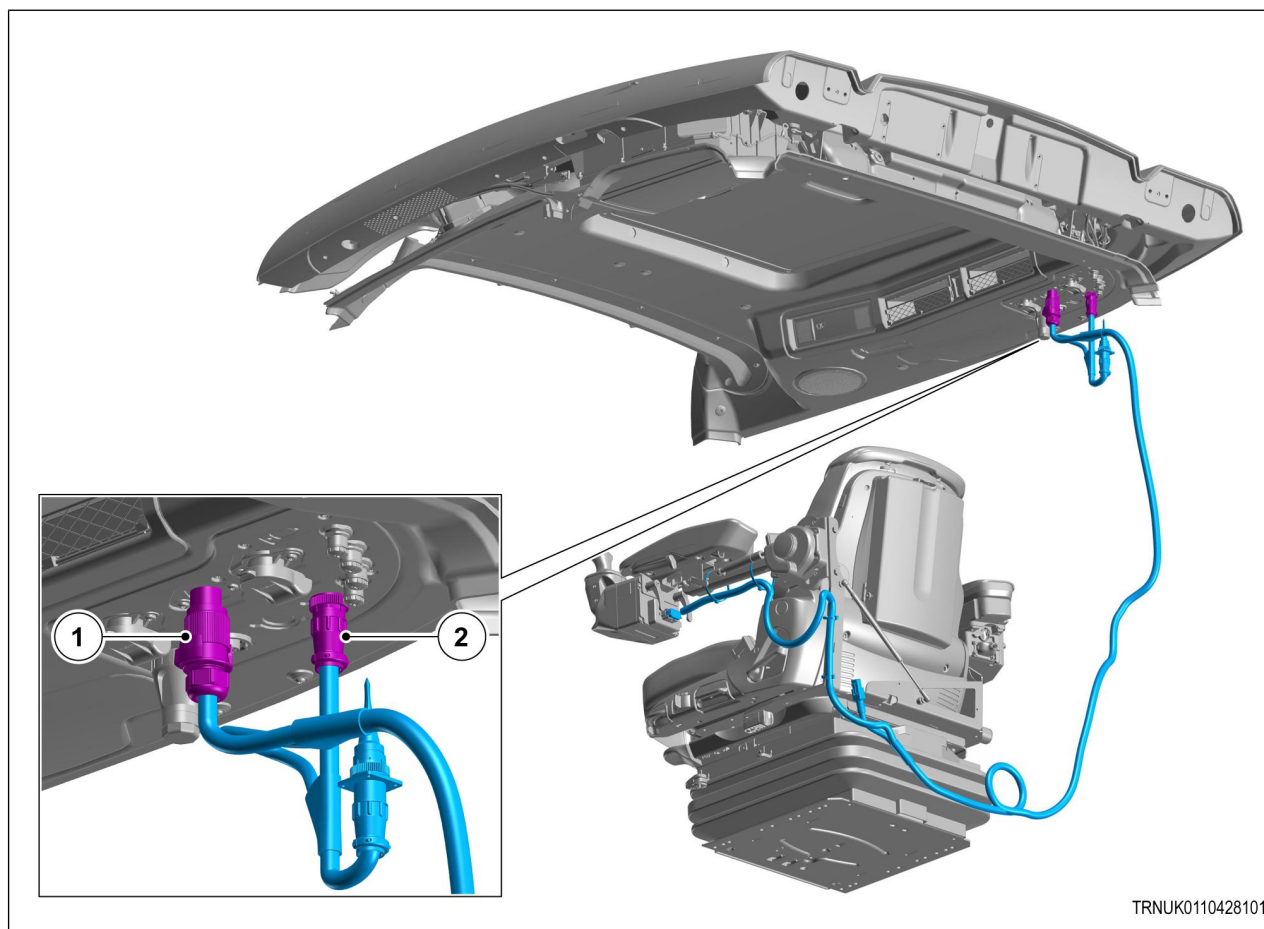

TRNUK0110428101

1. ábra

- Győződjön meg arról, hogy a joystick vezetékkeze rögzítve van a rögzítőkapoccsal.
- Úgy fektesse le a joystick kábelét, hogy az ne gubancolódjon össze és ne törjön meg.
- Úgy állítsa be a kormánykereket, hogy vész helyzetben közbe tudjon avatkozni.
- Csatlakoztassa a joystick elektromos csatlakozóját (1) a gépen lévő 25 amperes aljzatba.
- Csatlakoztassa a joystick elektromos csatlakozóját (2) a gépen lévő ISOBUS aljzatba.

3.2 A kormánymű joystick bekapcsolása és beállításai

Győződjön meg róla, hogy a **ISO BUS** rendszer engedélyezve van **ON**.

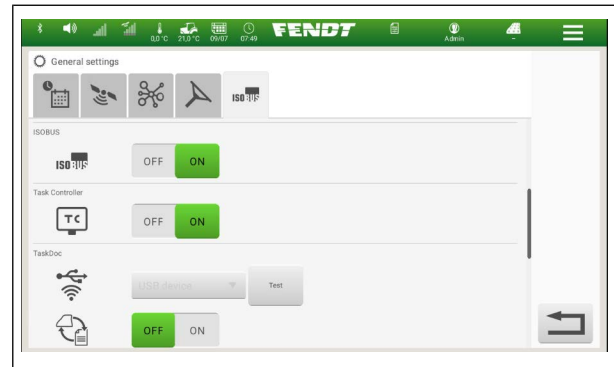

2. ábra

Navigáljon a terminálon a kormányzás rendszerbeállításába.



A joystick kormánymű előzetes aktiválásához válassza ki a ikont.

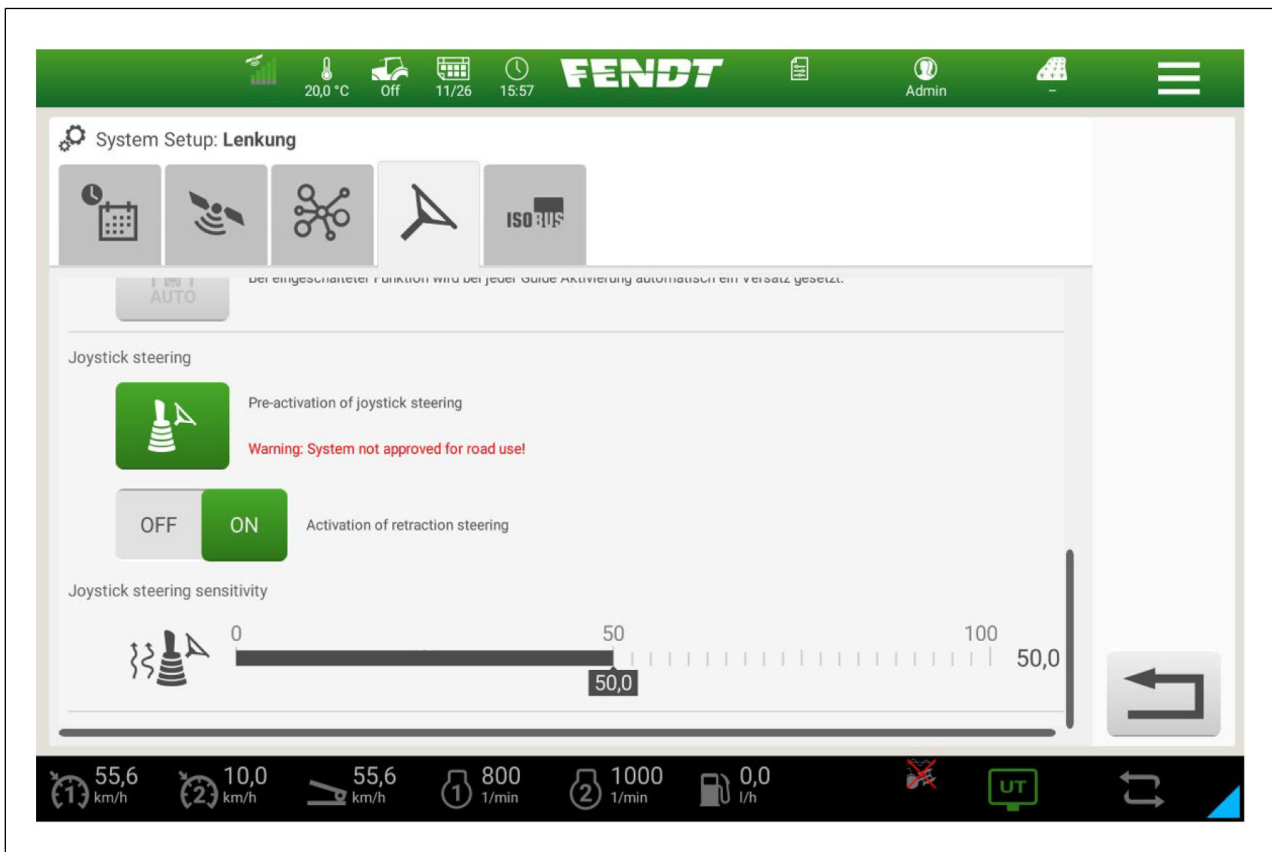

3. ábra

A terminálmenü aktiválása után végezze el a nyomvezetés előzetes aktiválását , vagy állítson be egy szabadon konfigurálható gombot a jobb oldali kartámasz kulcsmodulján.

Vegye figyelembe azt is, hogy a joystick kormánymű csak a rögzítőfék kiengedése után aktiválódik.

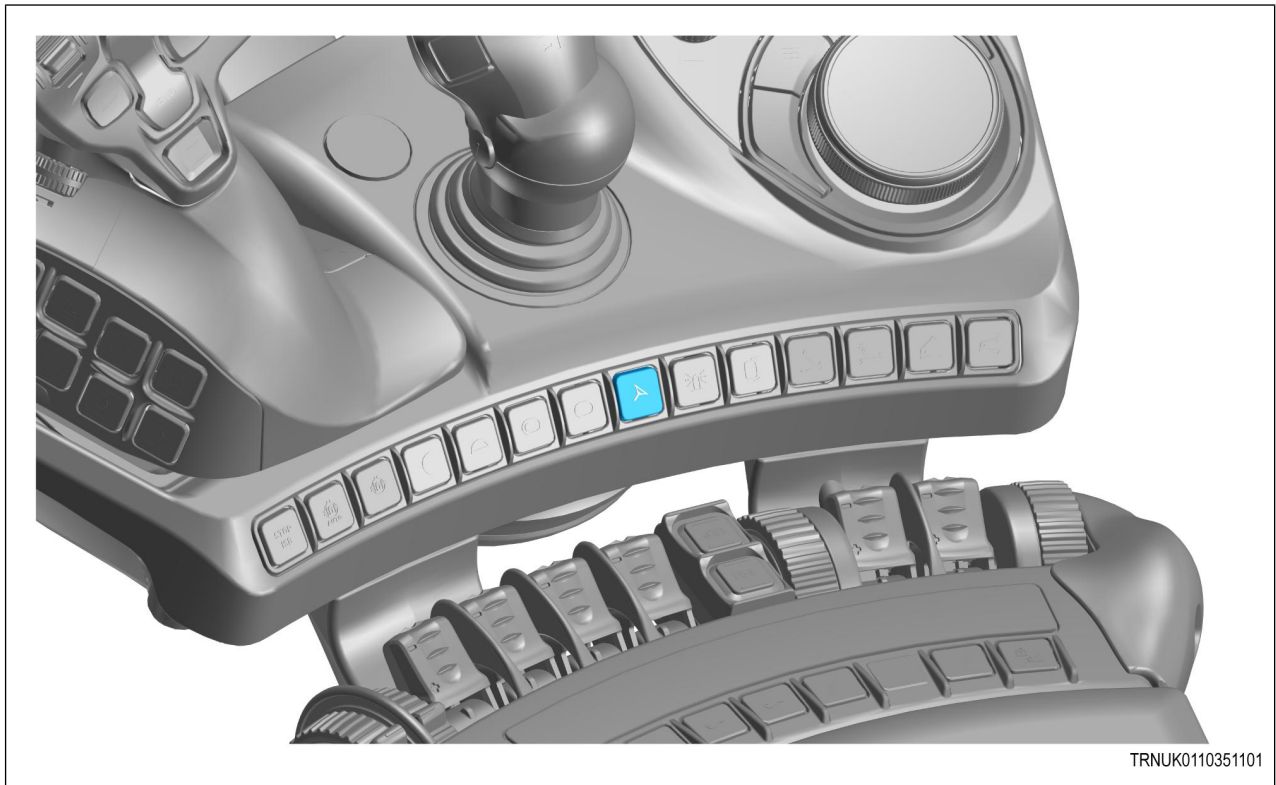

TRNUK0110351101

4. ábra

A joysticknek 2 üzemmódja van, ezek az iránytartó kormányzás kapcsolójával kapcsolhatók. Ha az iránytartó kormányzás be van kapcsolva, a szoftver megpróbál ismét egyenesen előre haladni 0,5 km/h-nál nagyobb sebesség esetén. Ezért a vezetőnek folyamatosan nyomást kell kifejtenie a joystickre a kanyarodás fenntartásához.

Ha az iránytartó kormányzás ki van kapcsolva, ez az eredeti irányhoz való visszatérés nem tapasztalható.

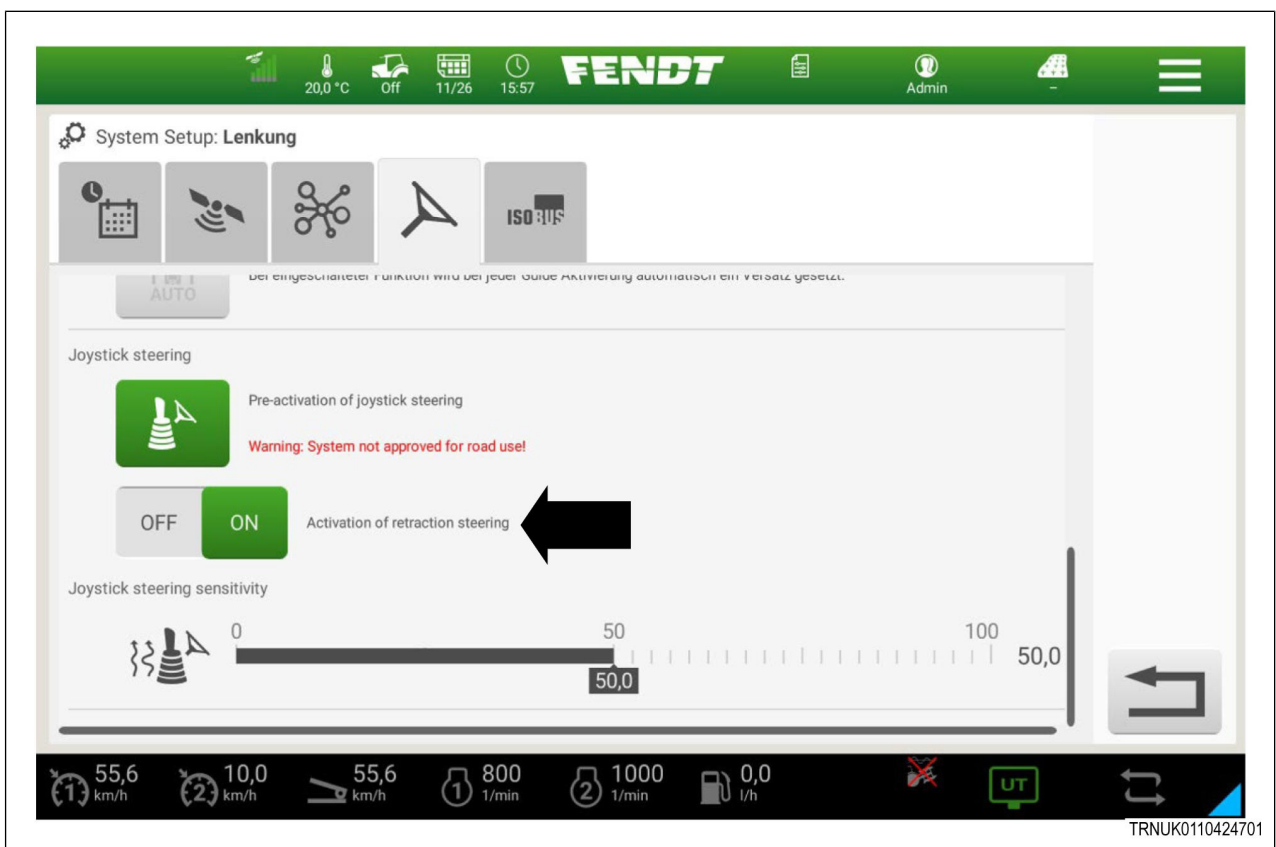

TRNUK0110424701

5. ábra

A joystick érzékenysége egy beállító sávval is megadható.

- 0 – alacsony érzékenység (nagy kormányzási ellenállás).
- 100 – maximális érzékenység (alacsony kormányzási ellenállás).

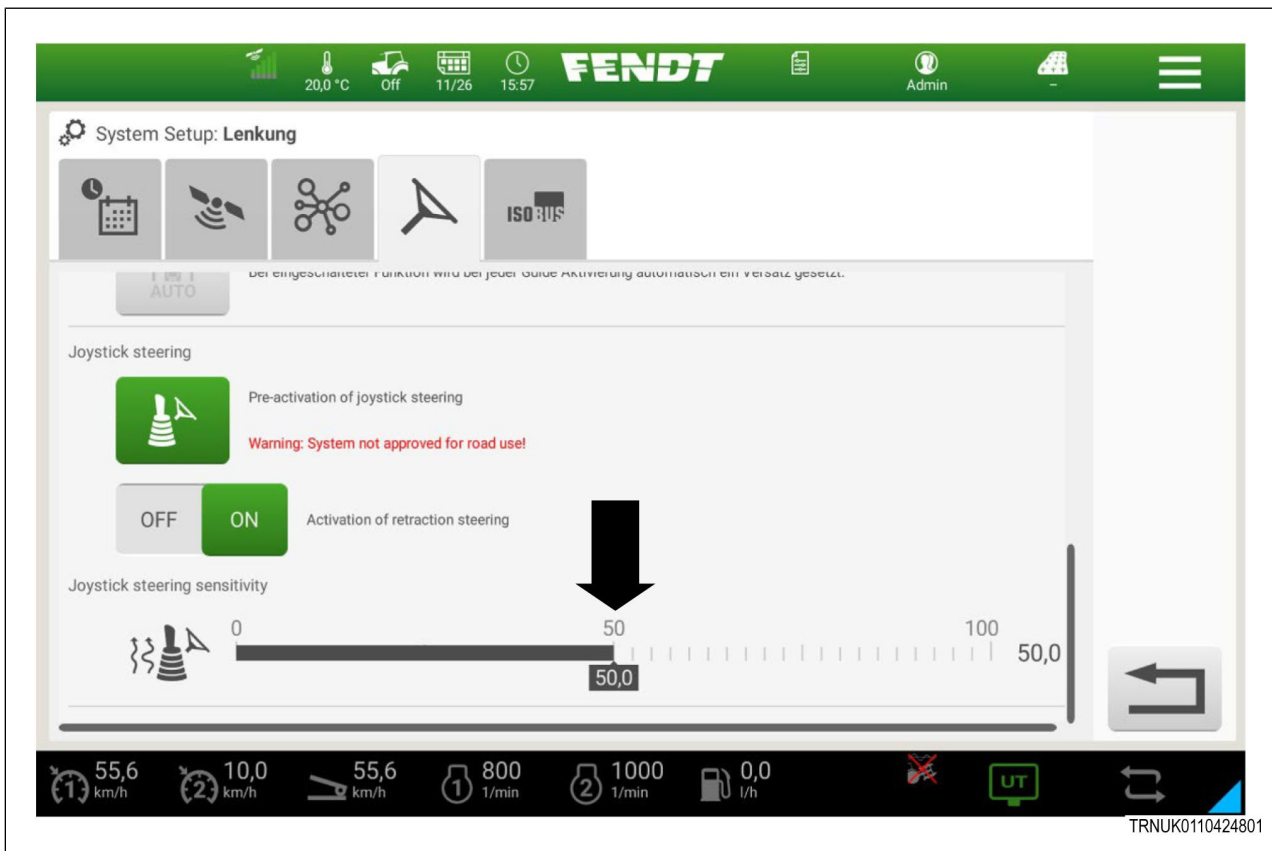

6. ábra

3.3 A kormánymű joystick funkciói

A joystick tetején lévő gomb az Auto-Guide rendszer (GPS/RTK) bekapcsolására szolgál.

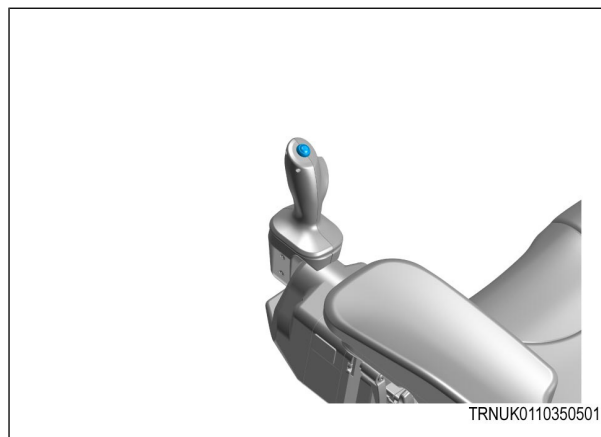

TRNUK0110350501

7. ábra

Mozgassa a joysticket balra (a kezelőtől elfelé), ekkor a jármű balra fordul.

MEGJEGYZÉS: A kormánymű joystickkel végzett beavatkozás esetén leáll a nyomvezetés.

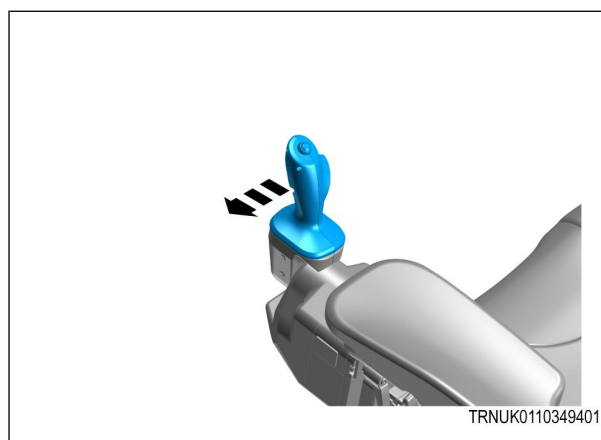

TRNUK0110349401

8. ábra

Mozgassa a joysticket jobbra (a kezelő felé), ekkor a jármű jobbra fordul.

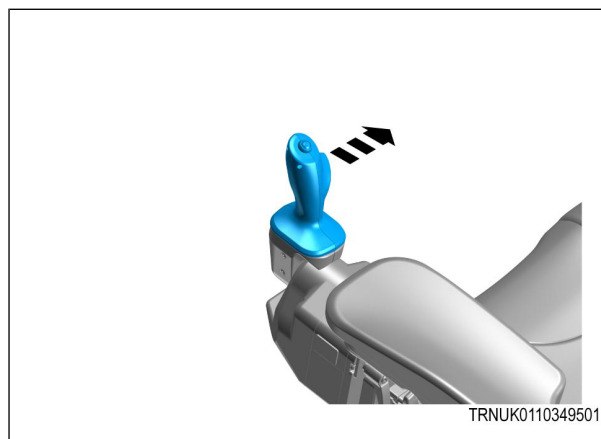

TRNUK0110349501

9. ábra

F: Elindulás előre

Nyomja a gombot a kívánt irányba, majd engedje el.
A traktor megállásig lassul, majd az ellenkező irányba gyorsul.

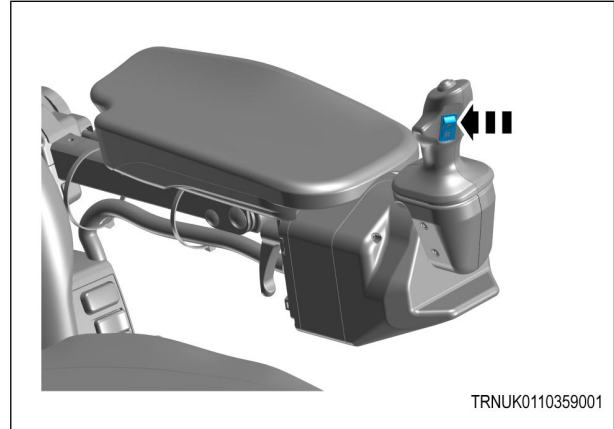
**10. ábra****R: Hátra**

Nyomja a gombot a kívánt irányba, majd engedje el.
A traktor megállásig lassul, majd az ellenkező irányba gyorsul.

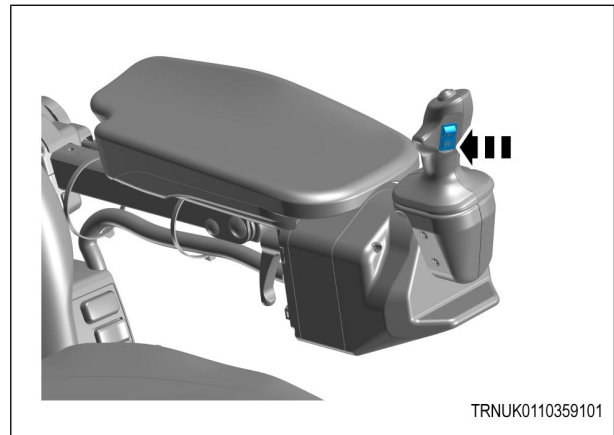
**11. ábra**

4 Hibakódok

4.1	Hibakódok.....	37
-----	----------------	----

4.1 Hibakódok

FMI-SPN	Alkatrészek	Ok	Következmény és hibaelhárítás
SC-516257-9	Kormánymű joystick	Hiányzó CAN üzenetek a joystickegységtől.	Ellenőrizze, hogy a kormánymű joystick kábelei sértetlenek-e, és megfelelően csatlakoznak-e.
SC-516257-31	Kormánymű joystick	A joystickkel végzett kormányzás szünetel a kormánykerékkel végzett beavatkozás esetén.	Aktiválja újra a kormánymű joysticket.
SC-516264-31	Kormánymű joystick	A joystickkel végzett kormányzás szünetel, mert a kartámasz parkolóhelyzetben van (a kartámasz felemelve).	Hajtsa le a joystick kormánymű kartámaszát.
SC-516265-12	Kormánymű joystick	A botkormány verziója ismeretlen.	Ellenőrizze a gép szoftververzióját. Ennek legalább 2023. novemberinek vagy régebbinek kell lennie.
SC-516272-31	Kormánymű joystick	A joystickegység billenőkapcsolója (F/R) hibát jelent.	Ellenőriztesse az alkatrészt a márkakereskedővel, és szükség esetén cseréltesse ki.
SC-516273-31	Kormánymű joystick	A joystickegység fázissietés szöge hibát jelent.	Ellenőriztesse az alkatrészt a márkakereskedővel, és szükség esetén cseréltesse ki.
SC-516274-2	Kormánymű joystick	A joystickegység kartámasza nem meghatározott helyzetben van, vagy a kartámasz kapcsolója hibás.	Hajtsa le a kartámaszt. Ha a hiba továbbra is fennáll, vegye fel a kapcsolatot a márkakereskedővel, aki ellenőrizheti vagy kicserélheti a helyzetérzékelőt.
SC-516276-31	Kormánymű joystick	A joystickegység felső gombja (VG) hibát jelent.	Ellenőriztesse az alkatrészt a márkakereskedővel, és szükség esetén cseréltesse ki.
SC-516277-31	Kormánymű joystick	A joystickegység visszacsatoló motorja hibát jelent.	Ellenőriztesse az alkatrészt a márkakereskedővel, és szükség esetén cseréltesse ki.

Index

A

a funkció rövid leírása	17
a kartámasz és a joystick kormánymű alkatrészeinek áttekintése.....	18
a kartámasz és a joystick kormányműegység beállításai.....	20

B

biztonsági matricák a kormánymű joysticken	13
biztonsági utasítások	12

F

Felszerelés	25
figyelmeztető szimbólumok és a használt kifejezések ...	10

H

hibakódok	37
-----------------	----

K

kezelői kézikönyv	11
kezelői kézikönyv és biztonsági utasítások.....	9

M

megfelelés	11
------------------	----

R

rendeltetésszerű alkalmazás	4
-----------------------------------	---

S

szerzői jog	4
-------------------	---

T

Tisztelt Ügyfelünk!.....	3
--------------------------	---

