

Kasutusjuhend

FENDT

ErgoSteer

Juhtkangiga roolimine

SP001V9810010

SP001V9810020



Marktoberdorf
AGCO GmbH - Johann-Georg-Fendt-Str. 4 - D-87616 Marktoberdorf
FENDT on AGCO ülemaailmne kaubamärk
© AGCO 2023
Originaal Kasutusjuhend

November 2023
SP001P001B27A
EME
Eesti keel

Lugupeetud klient

Palun pidage meeles järgmist.

See kasutusjuhend kehtib ainult koos sõiduki kasutusjuhendiga.

- Enne masina kasutama hakkamist lugege kasutusjuhend tähelepanelikult läbi ning enne töö alustamist tutvuge kõikide juhtseadiste ja nende funktsioonidega. See kehtib ka lisaseadmete kasutusjuhendite kohta.
- Järgige kõiki kasutus- ja hooldusjuhiseid. Nimetatud punkte järgides töötab masin mitmeid aastaid säästlikult ja tõrgeteta. Ülevaate kõikide hooldustoimingute kohta leiate käesoleva hooldusjuhendi hooldusgraafikust.
- Hooldus- ja remonditöid laske teha ainult klienditeeninduses.

Kolmeks ohutasemeks jaotatud sümbolite ja vastavate ohutusjuhiste eiramine võib põhjustada märkimisväärseid kahjustusi masinale, lisaseadmetele või muule varale. Ohutusjuhiste järgmine on nõutav nimetatud kahjustuste ära hoidmiseks.

Sihtotstarve

See roolimise juhtkang on ette nähtud ainult standardsetel põllumajanduslikel või sarnastel toimingutel kasutamiseks. Mis tahes teist tüüpi kasutamine ei ole lubatud. Tootja ei vastuta ühegi kahjustuse eest, mis tuleneb mitteotstarbekohasest kasutamisest. Sellise kasutamise eest vastutab ainuisikuliselt omanik.

Sihtotstarbekohane kasutamine hõlmab ka tootja poolt kehtestatud kasutus-, hooldus- ja remonttingimuste järgimist, et vajadusel tagada teie õigus garantiiteenusele.

Erilist tähelepanu tuleb pöörata selle sümboliga märgistatud ohutusjuhiste, samuti juhiste, millele viidatakse sõnadega OHT!, HOIATUS ja ETTEVAATUST!.

Roolimise juhtkangi võivad kasutada ning selle hooldus- ja remonditöid teha ainult isikud, kes on seadmega tuttavad ja seotud ohtudest teadlikud.

Järgida tuleb asjakohaseid ettevaatusabinõusid, samuti üldisi ohutus-, tööstustervishoiu- ja liikluseeskirju. Tootja ei vastuta masina volitamata muutmise tingitud kahjude eest.

Kuna tegu on töövahendiga, ei tohiks sõiduki peale võtta ega sellega transportida lapsi ega noorukeid. Kuid kui lapsed või noorukid on ikkagi sõidukis, peab juht neid rangelt valvama. Lastel ega noorukitel ei tohi lubada sõiduki tehnilisi juhtseadmeid ega paigaldatud lisaseadmeid kasutada. Lapsed ega noorukid ei tohi juhi sõidukist lahkumisel ühelgi tingimusel üksi kabiini jääda.

Autoriõigused

Siin sisalduv teave kuulub autoriõiguse alusel AGCO-le. Nimetatud ettevõtete ja toodete nimed võivad olla vastavate omanike registreeritud margitoote nimed või kaubamärgid.

Käesoleva dokumendi või selle osade paljundamine ükskõik millises vormis on keelatud AGCO-poolse kirjaliku loata. Keelatud on käesoleva dokumendi tsiteerimine firmas AGCO mittetöötavate isikute poolt, kellel puudub AGCO kirjalik volitus. AGCO jätab endale õiguse etteteatamata muuta käesolevas dokumendis sisalduvat teavet.

Ehkki käesolev dokument on koostatud suurima võimaliku tähelepanelikkusega, ei vastuta AGCO ühegi eksimuse ega väljajätmise eest. Samuti ei vastuta AGCO kahjude eest, mis on tekkinud seoses siinoleva teabe kasutamisega.

ErgoSteer

Lugupeetud klient.....	3
Sihtotstarve	4
Autoriõigused	4
1 Ohutus	7
1.1 Kasutusjuhend ja ohutusjuhised	9
1.2 Kasutatud hoiatussümbolid ja mõisted.....	10
1.3 Vastavus kasutusjuhendile	11
1.4 Roolimise juhtkangi ohutusjuhised.....	12
1.5 Ohutuskleebised roolimise juhtkangil	13
2 Sissejuhatus	15
2.1 Funktsiooni lühikirjeldus.....	17
2.2 Käetoe ja juhtkangi roolimise komponentide ülevaade	18
2.3 Käetoe ja juhtkangiga roolimise seadme reguleerimine	20
2.4 Paigaldamine	25
3 Kasutamine	27
3.1 Roolimise juhtkangi kasutamise eeltingimused	29
3.2 Roolimise juhkangi aktiveerimine ja seadistused	30
3.3 Roolimise juhtkangi funktsioonid	33
4 Veakoodid	35
4.1 Veakoodid.....	37
Index.....	39

1 Ohutus

1.1	Kasutusjuhend ja ohutusjuhised	9
1.2	Kasutatud hoiatussümbolid ja mõisted	10
1.3	Vastavus kasutusjuhendile	11
1.4	Roolimise juhtkangi ohutusjuhised	12
1.5	Ohutuskleebised roolimise juhtkangil	13

1.1 Kasutusjuhend ja ohutusjuhised

See avaldatakse ja seda levitatakse kõikidel turgudel. Kirjeldatud standard- või lisavarustusse kuuluvate komponentide kättesaadavus võib olenevalt riigist või piirkonnast erineda. Seega, kui soovite teada saada, millised seadme funktsioonid on teie piirkonnas saadaval, võtke ühendust FENDTi edasimüüjaga.

Tavatingimustes aitab kasutusjuhend käitajal ja juhil sõidukit ohutult kasutada. Siinkirjeldatud juhiste järgimisel saab sõidukit mitmeid aastaid töökindlalt ja ohutult kasutada, nagu on tüüpiline kõigi FENDTi toodete puhul.

Uusima kasutusjuhendi koopia saate FENDTi edasimüüjalt.

FENDTi edasimüüja tagab sõiduki kasutuselevõtul, et kasutus- ja hooldusjuhised on käitajale arusaadavad. Käitaja on kohustatud töötajatele kasutus- ja/või hooldustingimusi selgitama. Kui kasutusjuhendis on midagi, millest te aru ei saa, võtke palun ühendust FENDTi edasimüüjaga. Enne sõiduki esmakordset kasutamist veenduge, et olete lugenud ja mõistnud kõiki kasutusjuhendis kirjeldatud juhiseid ja andmeid.

Järgige alati kõiki kasutusjuhendis kirjeldatud juhiseid ja andmeid. Siiski ei sisalda juhised kõiki ohutus- ja kasutusjuhiseid sõidukiga ühendatavate lisaseadmete ja tarvikute kohta, mida saab ühendada sõiduki tarnimise hetkel või pärast seda. Kasutatavatest lisaseadmetest ning asukoha või tööpiirkonna töötingimustest tulenevalt võib tekkida vajadus täiendavate kaitsemeetmete võtmiseks.

FENDT ei saa otseselt mõjutada sõiduki kasutuselevõttu, kasutamist, kontrollimist, määrimist ega hooldamist. Seega vastutavad vastavas piirkonnas nõuetekohaste ohutusmeetmete võtmise eest käitaja, juht ja/või hooldustöötajad.

Kasutusjuhendi peatükk „Ohutus“ sisaldab kirjeldusi ohutusega seotud standardolukordade kohta, mis võivad tekkida sõiduki normaalingimustes kasutamisel. Samuti sisaldab see olulist teavet õige tegutsemise kohta mitmetes erinevates olukordades.

Selles peatükis on kirjas üldised ja konkreetsed ohutusandmed, mida tuleb lisaks teistele kasutusjuhendi peatükkides kirjeldatud ohutusjuhiste järgida. Veenduge, et olete enne kasutusjuhendi teiste peatükkide lugemist tutvunud peatükiga „Ohutus“ ning sellest aru saanud.

1.2 Kasutatud hoiatussümbolid ja mõisted

Hoiatussümbol



See hoiatussümbol osutab **ETTEVAATLIKKUSELE! OLGE TÄHELEPANELIK! SELLEST SÕLTUB TEIE OHUTUS!**

Hoiatussümbol märgib olulisi ohutusteateid ja kleebiseid masinal, kasutusjuhendites ja mujal. Seda sümbolit nähes pidage meeles, et eiramise tagajärjeks võivad olla vigastused või isegi surm. Järgige vastavatel ohutusteadetel toodud juhiseid.

Ohutus on tähtsam kui miski muu! Miks?

- ÕNNETUSE TAGAJÄRJEKS VÕIVAD OLLA TÕSISED VIGASTUSED VÕI ISEGI SURM
- ÕNNETUSE TAGAJÄRJEKS VÕIB OLLA RAHALINE VÕI MUU MATERIAALNE KAHJU
- ÕNNETUSI SAAB VÄLTIDA

MÄRKSÕNAD JA OHU TÕSIDUS

Termineid OHT, HOIATUS ja ettevaatus kasutatakse koos hoiatussümboliga. Vastavate hoiatuste mõistmine ning soovitatud meetmete võtmine ja juhiste järgimine on äärmiselt oluline.



OHT! Hoiatussümbol koos sõnaga OHT märgib ohtlikku olukorda ja seda tuleb vältida **SURMA VÕI TÕSISTE VIGASTUSTE** vältimiseks.



HOIATUS! Hoiatussümbol koos sõnaga HOIATUS märgib potentsiaalset ohtlikku olukorda, mida tuleb vältida **SURMA VÕI TÕSISTE VIGASTUSTE** vältimiseks.



ETTEVAATUST! Hoiatussümbol koos sõnaga ETTEVAATUST märgib potentsiaalset ohtlikku olukorda, mida tuleb vältida **VÄIKSEMATE VIGASTUSTE** vältimiseks.

Terminid TÄHTIS ja MÄRKUS ei viita otseselt teie ohutusele, vaid annavad edasi täiendavat teavet ja nõuandeid masina kasutamiseks või hooldamiseks.

TÄHTIS! Viitab erijuhistele või toimingutele, mille tulemusel võite traktorit, selle seadmeid ja ümbrust kahjustada, kui vastavaid juhiseid ei järgita.

MÄRKUS. Viitab teatud teabele, mis hõlbustab ja lihtsustab kasutamist või parandamist.

1.3 Vastavus kasutusjuhendile

Kui FENDTi edasimüüja võtab masina käitaja valdustes kasutusele, tagatakse, et käitaja on aru saanud talle antud kasutus- ja hooldustingimustest. Käitaja on kohustatud töötajatele kasutus- ja/või hooldustingimusi selgitama. Kui mõni käesolevate kasutustingimuste osa on arusaamatu, võtke ühendust FENDTi edasimüüjaga.



HOIATUS! Kasutusjuhendi järgimata jätmisest põhjustatud tõsiseid vigastused või surm.

Kasutusjuhendi järgimata jätmine võib põhjustada kahjustusi, vigastusi ja tõsisematel juhtudel isegi surma.

Enne kasutamist veenduge, et sõidukis oleks saadav loetavas vormis kasutusjuhend. Omanik on kohustatud tagama sõidukit kasutama volitatud isikutele piisava väljaõppe ning kui see on kohaldatav, hooldusjuhendi tundmise. Sama kehtib ka omaniku ja käitaja puhul. Lisaks on sõiduki erinevate funktsioonide ja kõigi tarvikute kasutamise varasem kogemus oluline.

Veenduge, et sõidukit juhivad ainult isikud, kes oskavad põllumajandusmasinaid kasutada. Lapsed ega vastava väljaõppeta isikud ei tohi sõidukit ega lisaseadmeid mingi juhul kasutada. Kasutamise eelduseks on kõiki sõiduki kasutamisega seotud funktsioone ja ohte käsitlev väljaõpe. Enne sõiduki ja võimalike lisaseadmete kasutamist veenduge, et olete lugenud ja mõistnud kogu ohutusteavet ja vastavaid eeskirju. Kui andmete mõistmisega seoses tekib kahtlusi võib probleeme, konsulteerige alati edasimüüjaga.

1.4 Roolimise juhtkangi ohutusjuhised

TÄHTIS! See kasutusjuhend on üldine juhend.

Oluline on lugeda ja mõista roolimise juhtkangi tootja konkreetseid juhiseid ja soovitusi, et veenduda selle ohutus paigaldamises ja kasutamises.

- Juhtkangiga roolimise kasutamise ajal EI tohi juhendaja istmel reisijaid viibida.
- Kasutage juhtkangiga roolimist ainult põllul. Ärge kasutage roolimise juhtkangi teel sõites.
- Roolimise juhtkang ei asenda rooli, vaid pakub täiendavat funktsionaalsust. Jälgige rooli kogu aeg ja vajaduse korral pääsege sellele kohe juurde.
- Ärge kasutage juhtkangi, kui teie tähelepanu on kõrvale juhitud või olete väsinud. Traktori kasutamisel on vaja juhi kogu tähelepanu.
- Veenduge, et juhtkangil poleks mustust, tolmu ega ühtegi teist materjali, mis võiks õiget tööd mõjutada.
- Tehke regulaarselt roolimise juhtkangi ja ühenduskaablite hooldus- ja ohutuskontrolle, et veenduda nende töökorras olekus.
- Roolimise ajal probleemide või ebakorrapärasuste korral võtke põhjuse väljaselgitamiseks ja kõrvaldamiseks viivitamatult ühendust edasimüüjaga.

1.5 Ohutuskleebised roolimise juhtkangil

Ohutuskleebised paiknevad roolisüsteemi käituri korpusel vasakul pool.

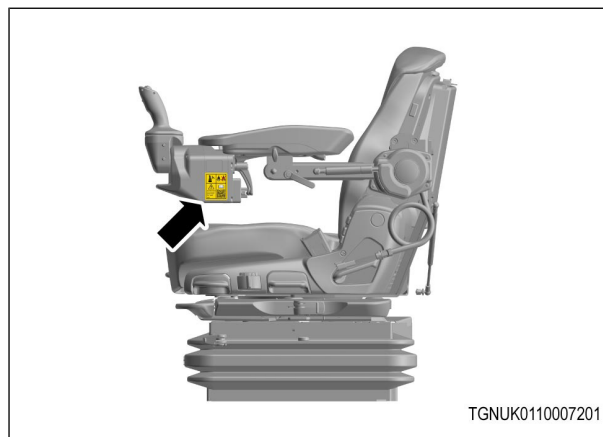

TGNUMK0110007201

Joonis 1



OHT! Ärge kasutage roolimise juhtkangi teel sõites.

Kasutage juhtkangiga roolimist ainult põllul.



OHT! Juhtkangiga roolimise kasutamise ajal EI tohi juhendaja istmel reisijaid viibida.

MÄRKUS. Toote veebisaidi külastamiseks skannige joonisel olev QR-kood. Siit leiate kasutusjuhendi ja kasulikke lisateavet.



Joonis 2

2 Sissejuhatus

2.1	Funktsiooni lühikirjeldus	17
2.2	Käetoet ja juhtkangi roolimise komponentide ülevaade.....	18
2.3	Käetoet ja juhtkangiga roolimise seadme reguleerimine	20
2.4	Paigaldamine.....	25

2.1 Funktsiooni lühikirjeldus

Roolimise juhtkangi järelpaigaldatav lahendus ühildub Fendt 500 kuni 1000 Vario seeriaga, millel on FendtOne'i juhi töökoht ning tootesarjad Power+ ja Profi+.

Järelpaigaldatava lahenduse paigaldamist masinale kirjeldatakse olenevalt istme versioonist eraldi paigaldusjuhistes/-videos. Vastavad masinad peavad olema varustatud sõiduki 2023. aasta tööea lõpu tarkvaraga või uuemaga. Installimine toimub isehäälestamise kaudu ja täiendav tarkvara aktiveerimine pole vajalik.

2.2 Käetoe ja juhtkangi roolimise komponentide ülevaade

Juhtkangi roolimise järelepaigaldatava lahenduse komponendid

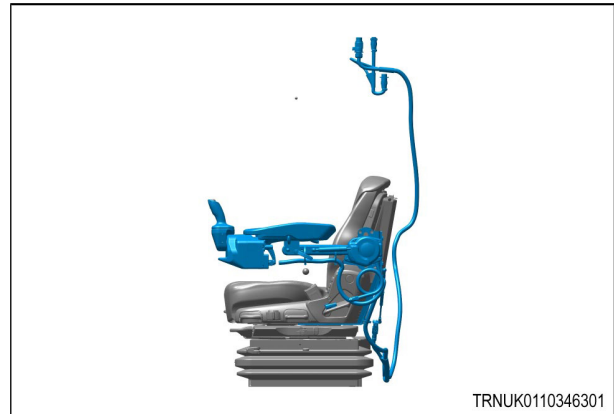

TRNUK0110346301

Joonis 1

Käetugi

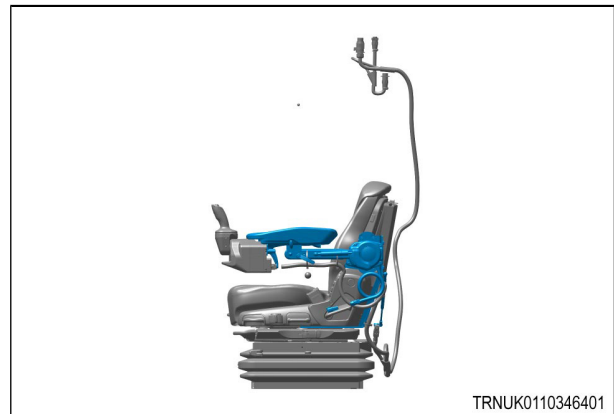

TRNUK0110346401

Joonis 2

Juhtkangiga roolimise seade



TRNUK0110346501

Joonis 3

Juhtmekimp ISOBUS-i ja toiteühendusega

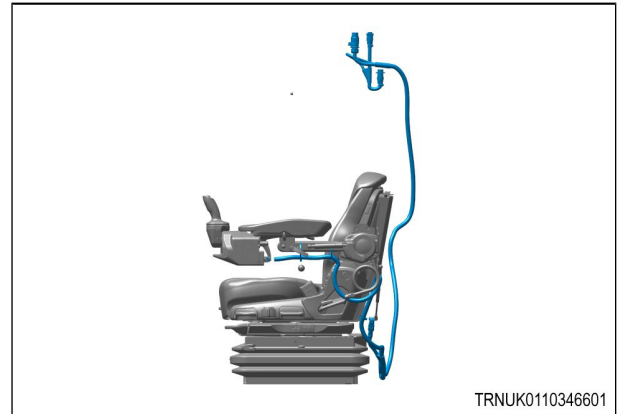

Joonis 4

2.3 Käetoe ja juhtkangiga roolimise seadme reguleerimine

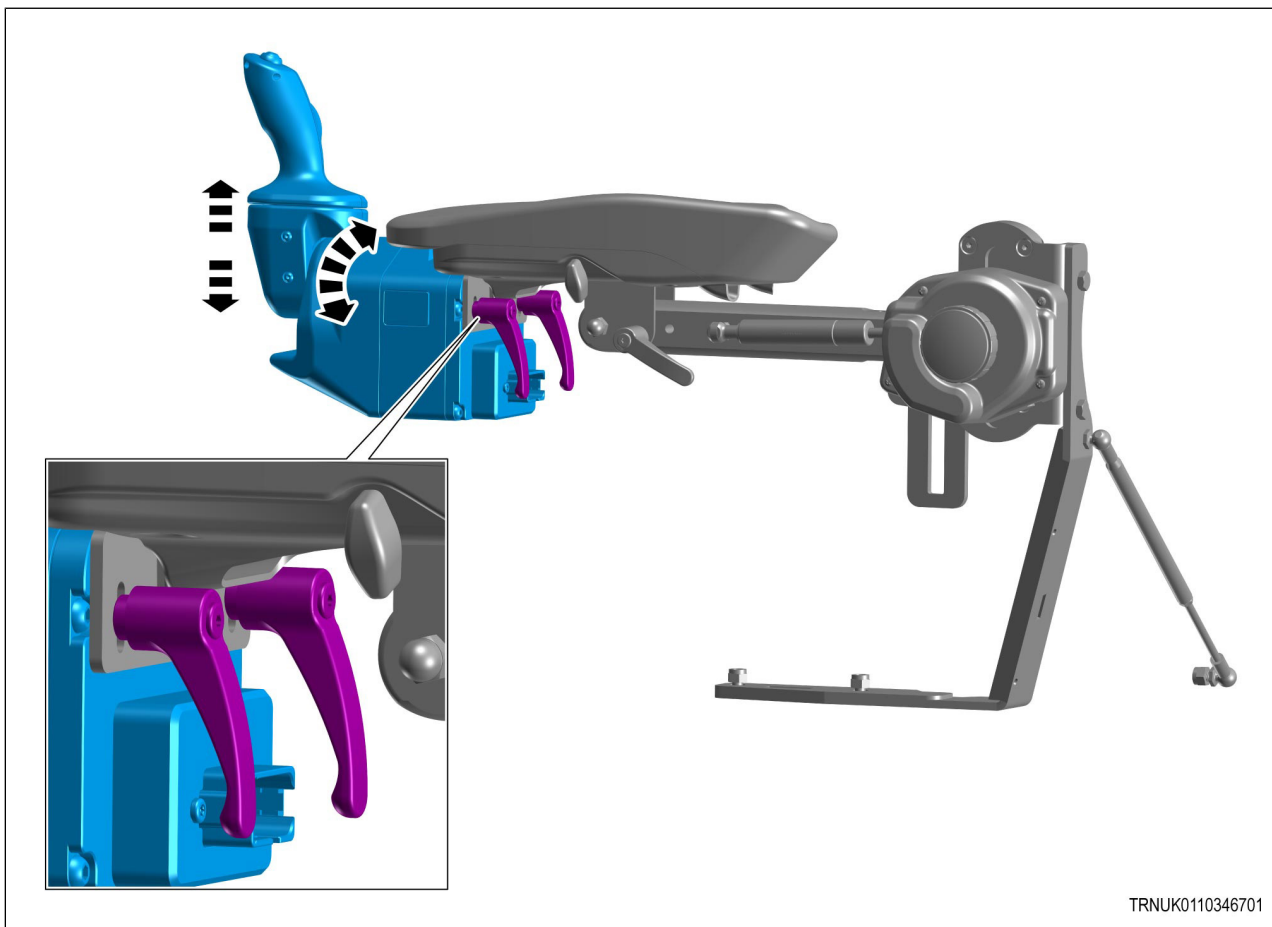

Joonis 5

Roolimise juhtkangi kõrgust ja kallet käetoe suhtes saab reguleerida, kasutades kahte piklikes avades olevat kiirkinnitust.

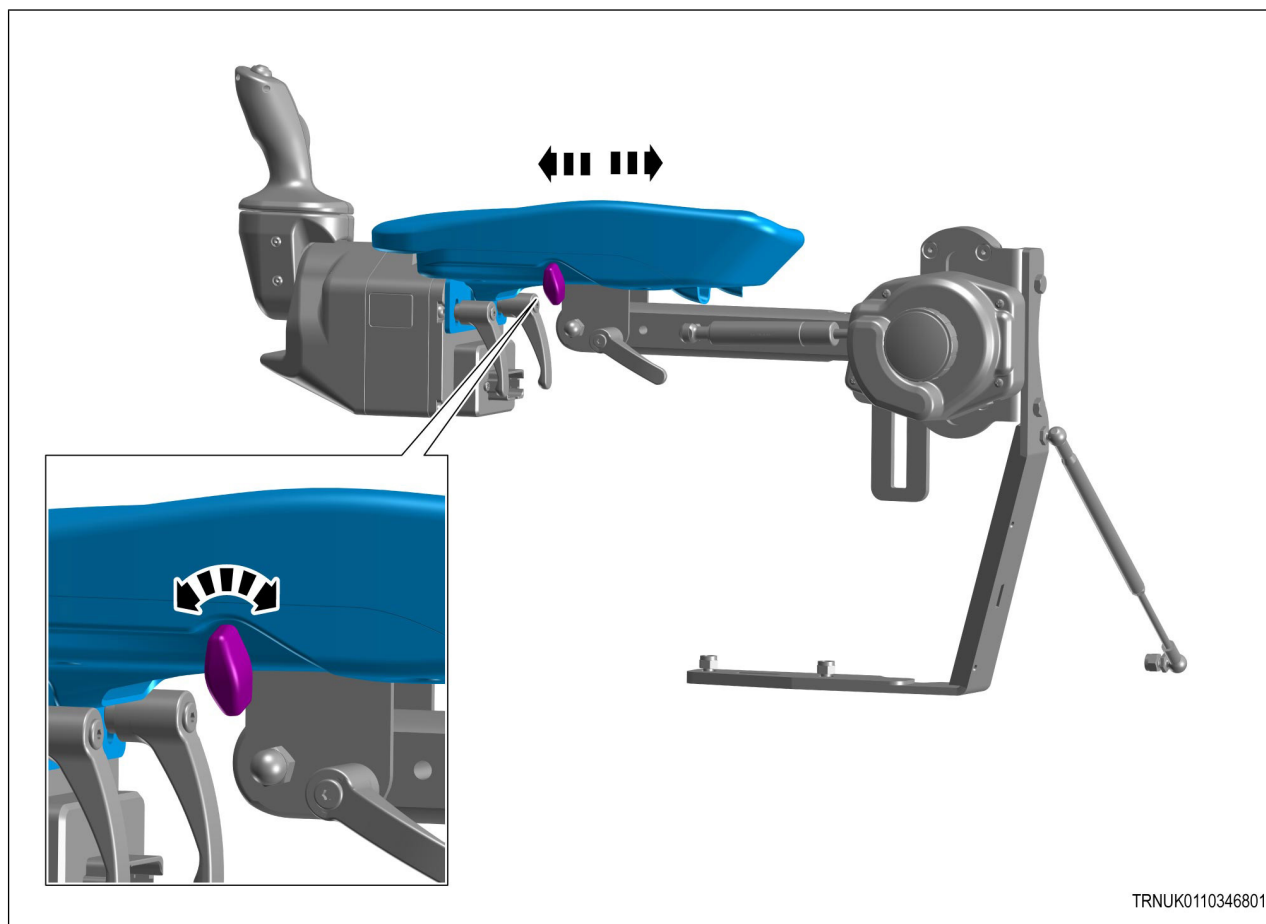

Joonis 6

Käetoet pikkust saab reguleerida keeratava otsakuga.

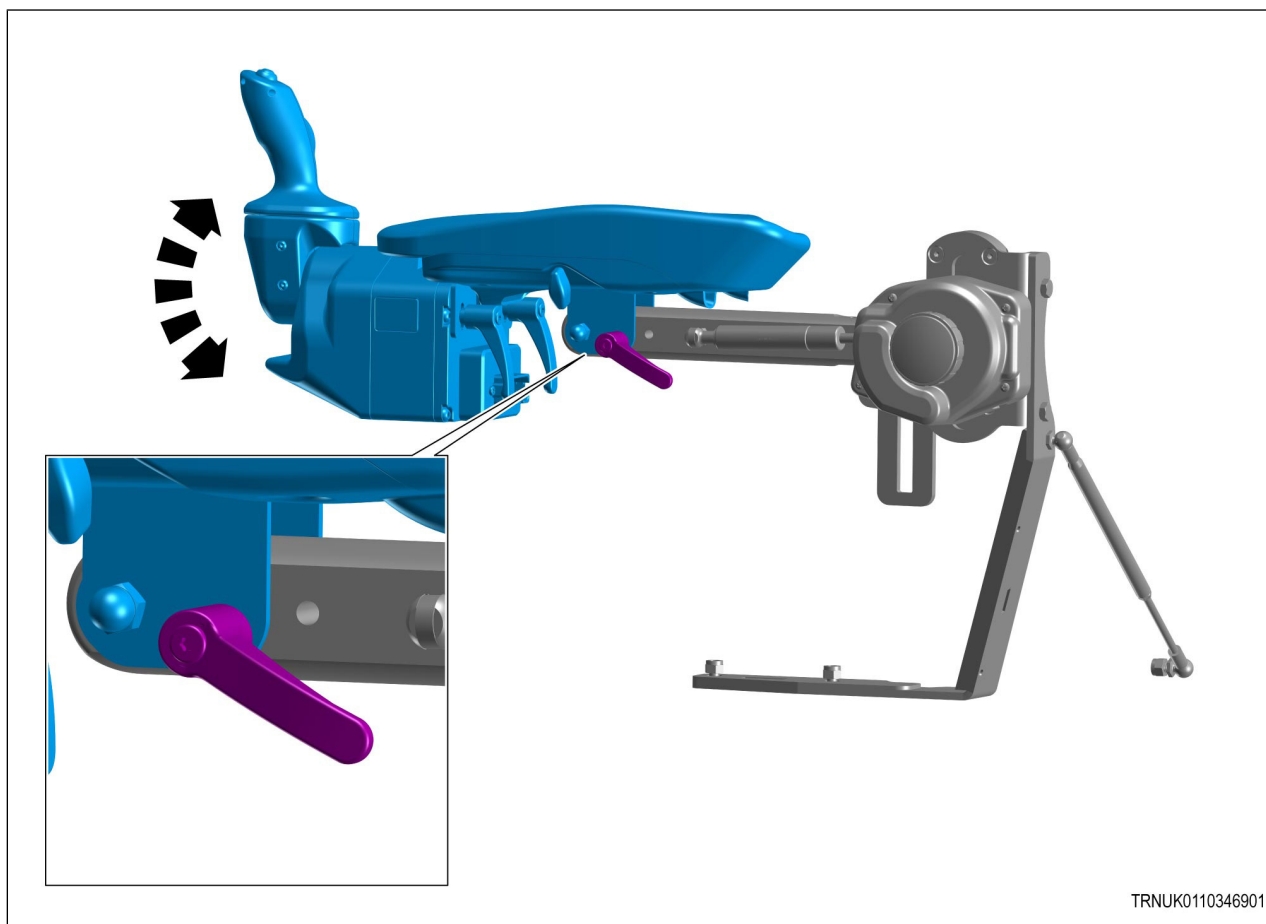

Joonis 7

Käetoet kallet saab reguleerida kiirkinnitust kasutades.

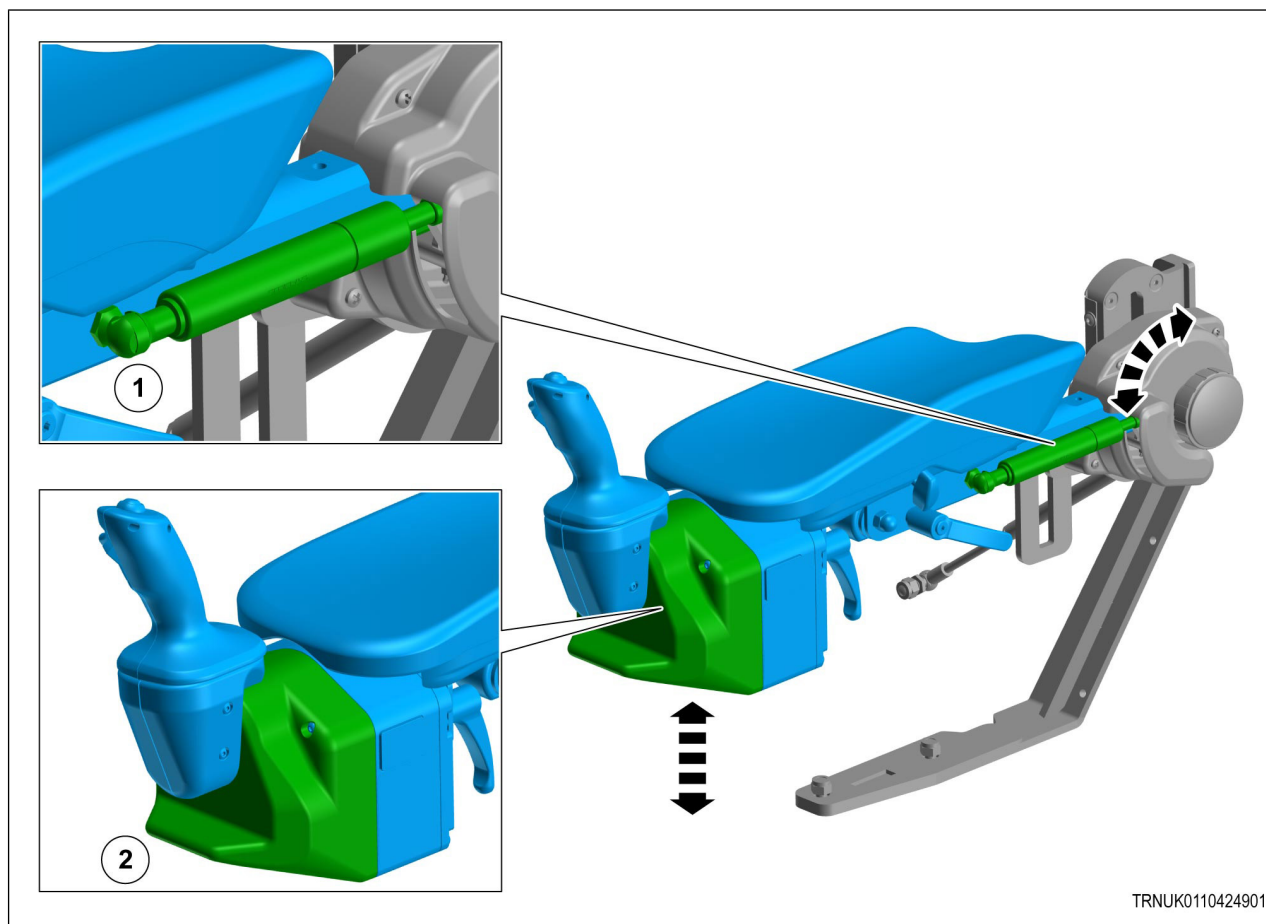

Joonis 8

Kasutage käepidet (2), et tõsta või langetada käetuge amortisaatori (1) takistuse suhtes.

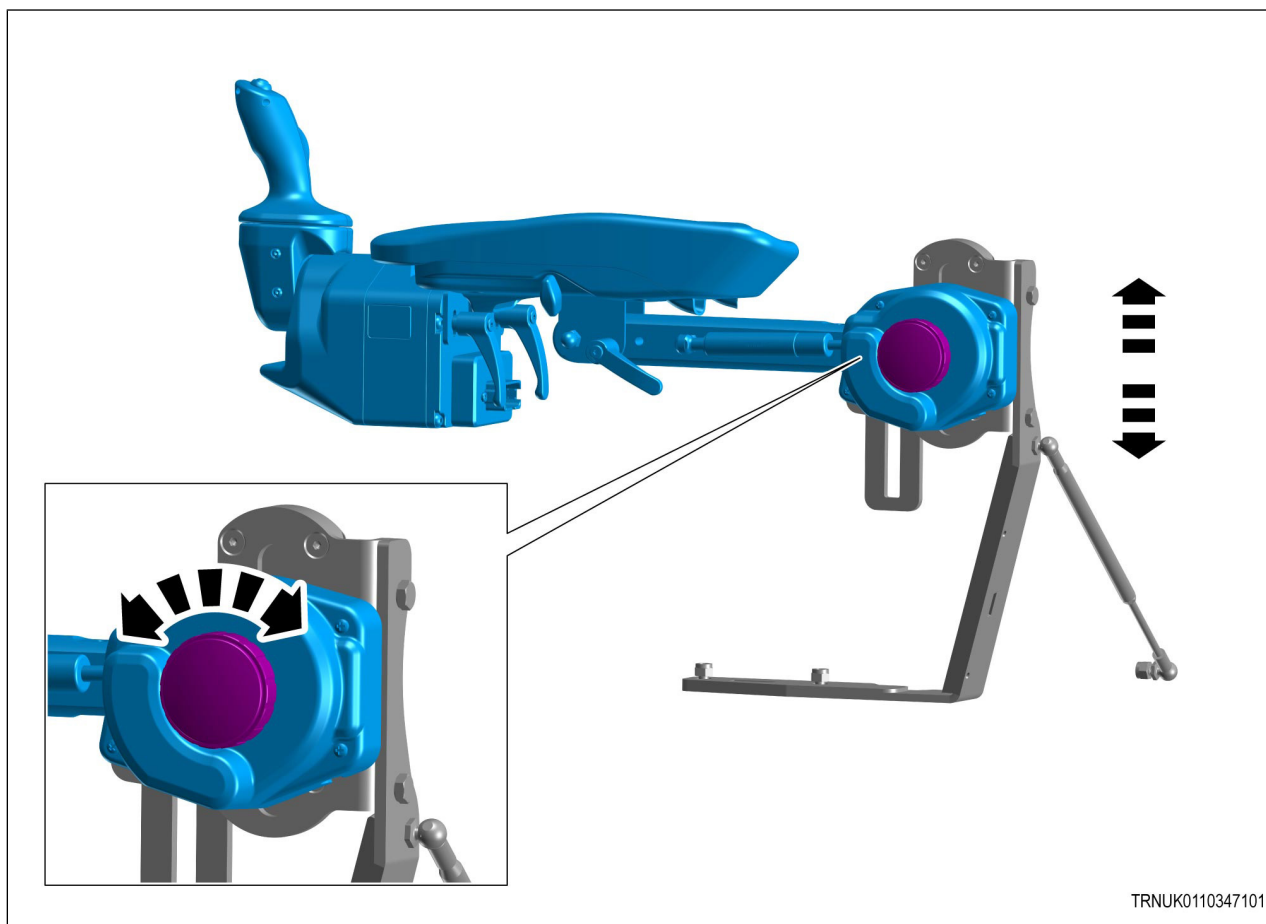
**Joonis 9**

Kogu käetoet kõrgust saab reguleerida pööratava nupuga. Hoidke käetoest, vabastage nupp, reguleerige käetuge ja keerake nupp uuesti kinni.

2.4 Paigaldamine

Kokkupanekuks ja kasutuselevõtmiseks võtke ühendust edasimüüjaga.

3 Kasutamine

3.1	Roolimise juhtkangi kasutamise eeltingimused	29
3.2	Roolimise juhkangi aktiveerimine ja seadistused	30
3.3	Roolimise juhtkangi funktsioonid	33

3.1 Roolimise juhtkangi kasutamise eeltingimused

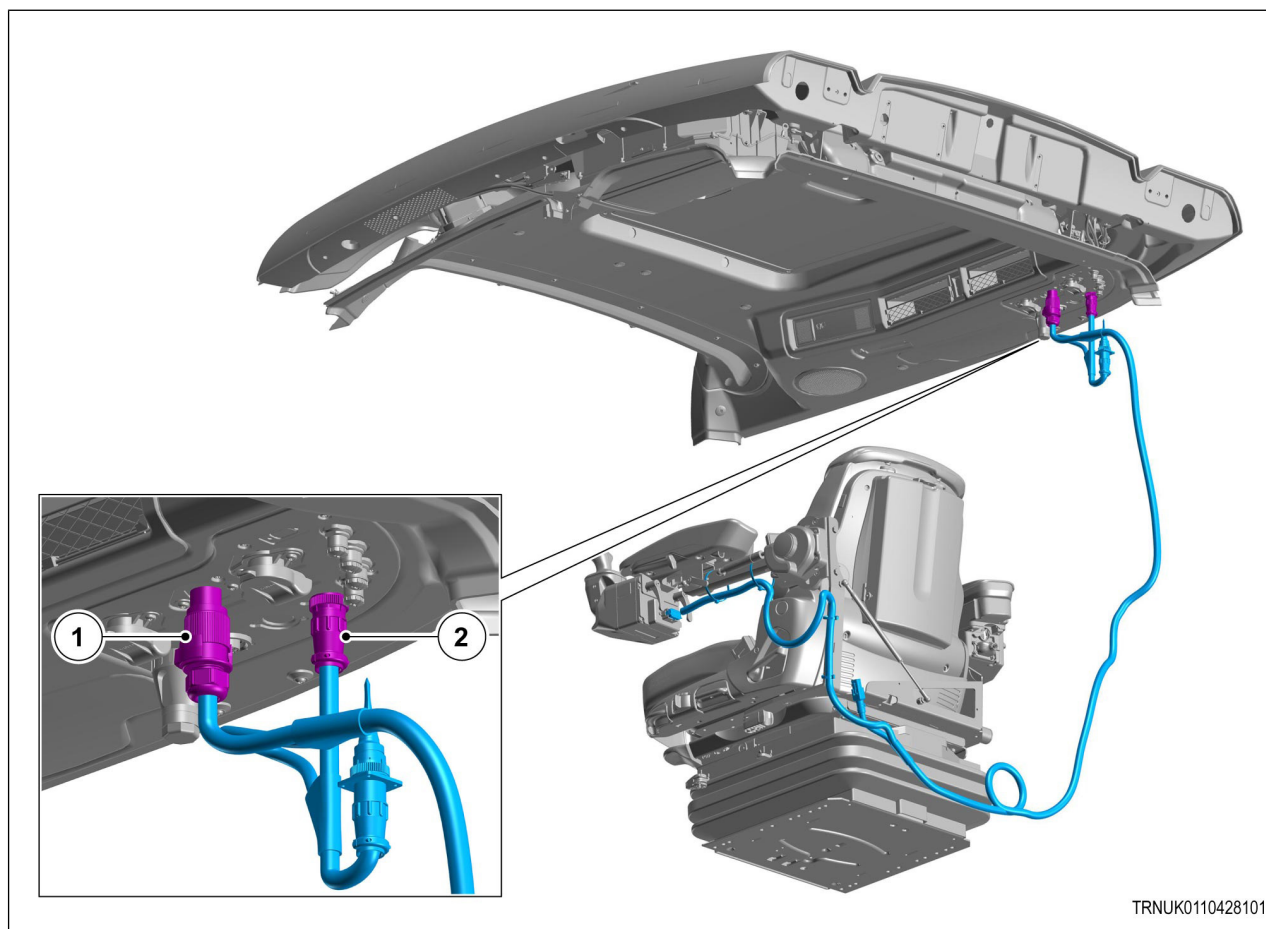

TRNUK0110428101

Joonis 1

- Veenduge, et juhtkangi juhtmekimp oleks kinnitusklambriga kinnitatud.
- Paigutage juhtkangi juhe nii, et see poleks painutatud ega muljutud.
- Reguleerige rooliratast nii, et saaksite hädaolukorras sekkuda.
- Ühendage juhkangi elektripistikud (1) masinal olevasse 25 A pistikupessa.
- Ühendage juhkangi elektripistikud (2) masinal olevasse ISOBUS-i pistikupessa.

3.2 Roolimise juhkangi aktiveerimine ja seadistused

Veenduge, et süsteem ISO BUS oleks lubatud **ON**.

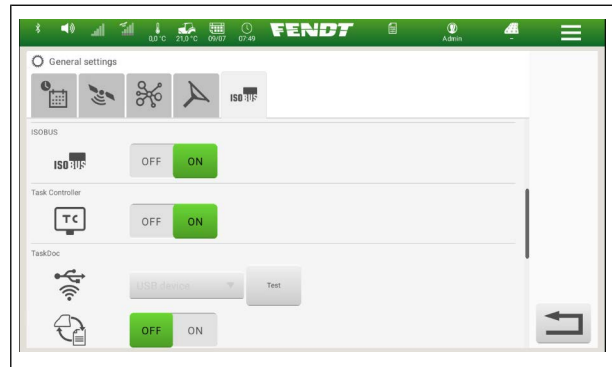

Joonis 2

Roolimiseks minge terminalis süsteemiseadistusse. → →

Aktiveerige juhkangiga roolimine eelnevalt, valides ikooni .

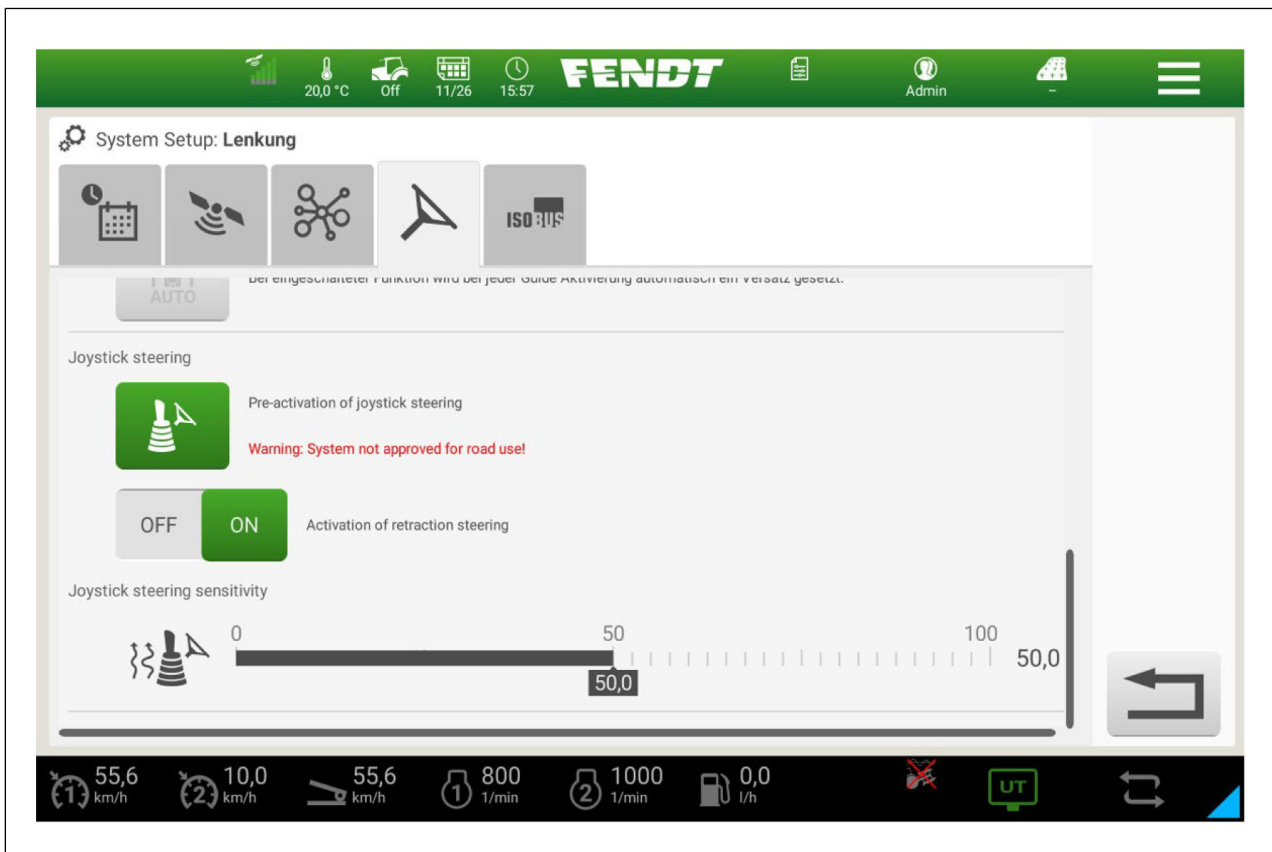

Joonis 3

Pärast terminali menüüs aktiveerimist aktiveerige juhendamise eelaktiveerimine või vabalt konfigureeritav nupp parempoolsel käetoel võtmemoodulil.

Pange tähele, et juhkangiga roolimine aktiveerub alles siis, kui seisupidur vabastatakse.

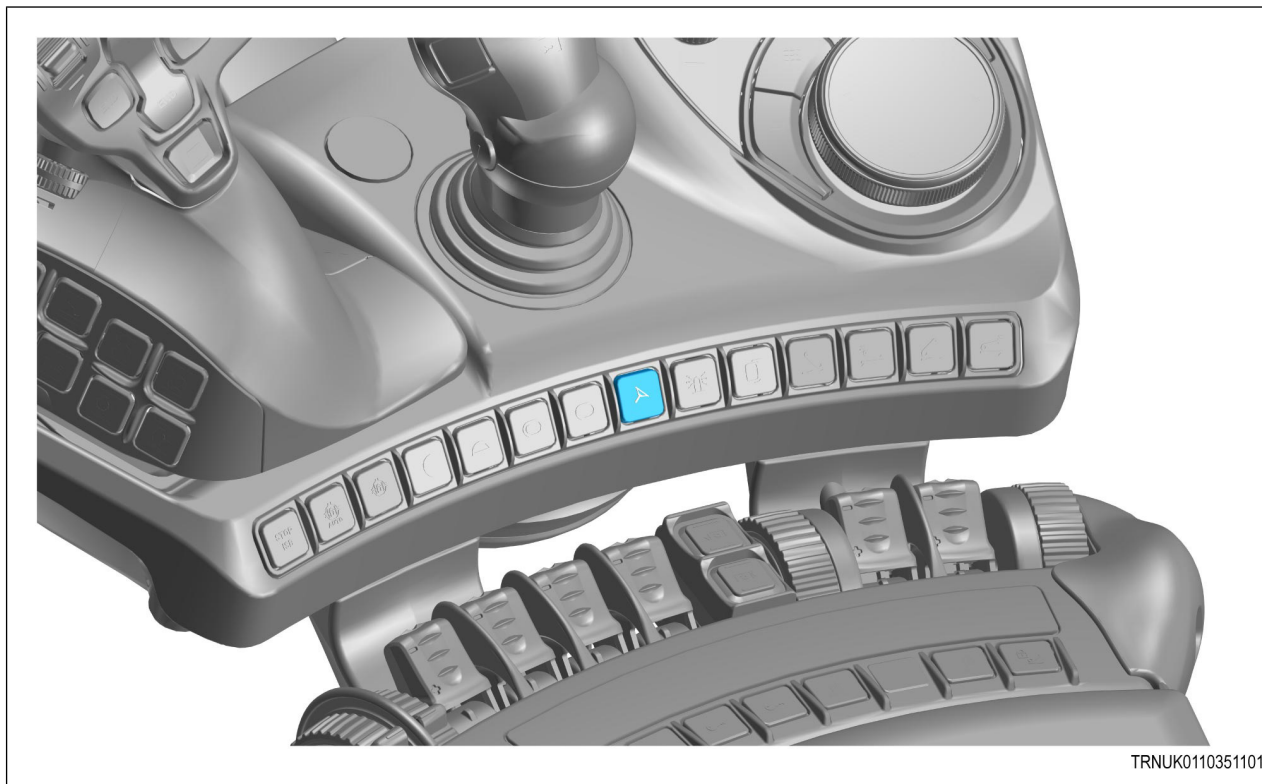

Joonis 4

Juhtkangil on kaks töörežiimi, mida saab lülitada sissetõmbamise juhtlüliti abil. Kui sissetõmbamise juhtimine on aktiveeritud, proovib tarkvara uuesti sõita otse edasi kiirusel, mis on suurem kui 0,5 km/h. Seetõttu peab juht pöörde säilitamiseks pidevalt juhtkangi vajutama.

Kui sissetõmbamise juhtimine on desaktiveeritud, siis sellist naasmise käitumist ei eksisteeri.

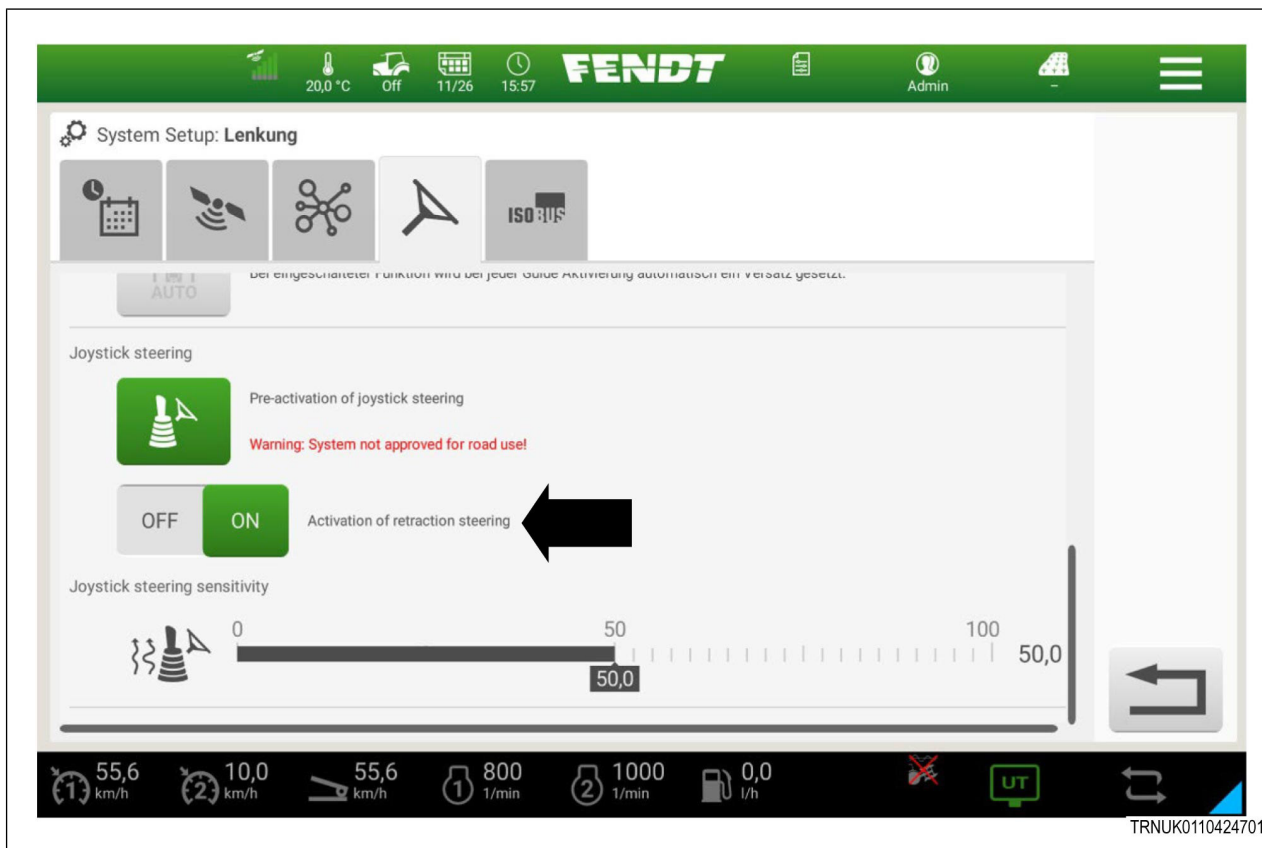

Joonis 5

Juhtkangi tundlikkust saab reguleerida ka reguleerimise latiga.

- 0 – madal tundlikkus, (suur roolimise takistus).
- 100 – maksimaalne tundlikkus, (madal roolimise takistus).

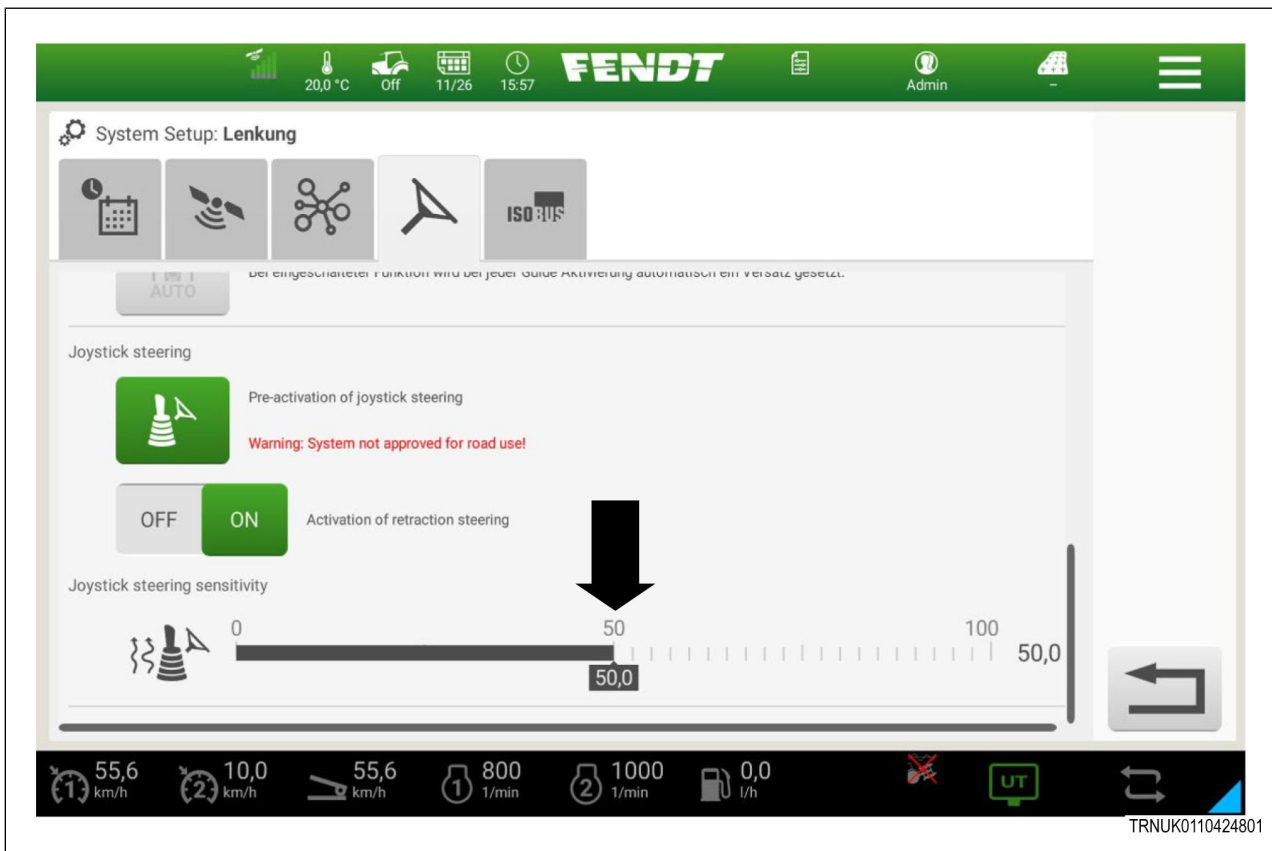

Joonis 6

3.3 Roolimise juhtkangi funktsioonid

Juhtkangi ülaosas olev nupp on süsteemi AutoGuide (GPS/RTK) aktiveerimiseks.

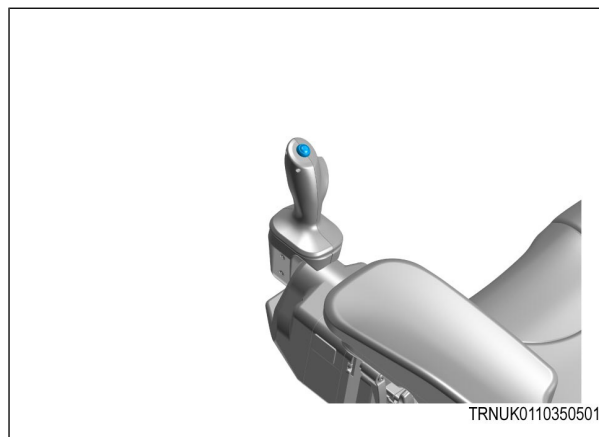

Joonis 7

Liigutage juhtkangi vasakule (juhist eemale), sõiduk pöörab vasakule.

MÄRKUS. Roolimise juhtkangi abil sekkumine lõpetab sõiduraja järgimise.

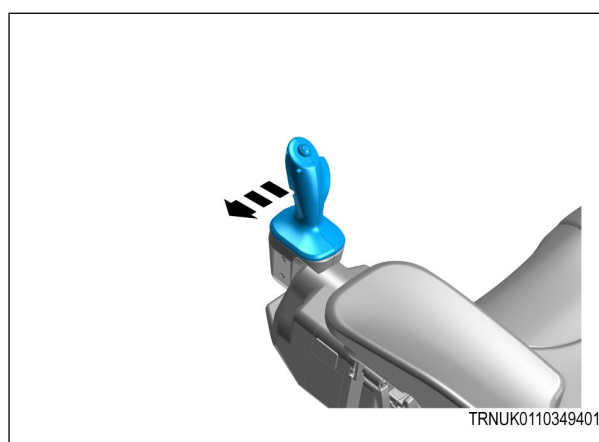

Joonis 8

Liigutage juhtkangi paremale (juhi poole), sõiduk pöörab paremale.

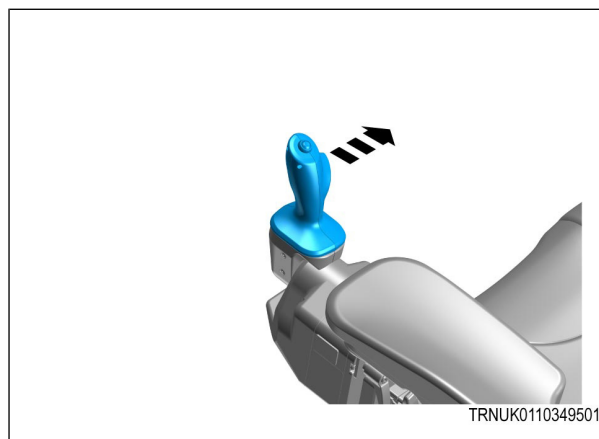

Joonis 9

F: Edasisuunas sõitma hakkamine

Vajutage ja vabastage nupp soovitud suunas. Traktor aeglustub peatumiseni ja kiirendab vastupidises suunas.

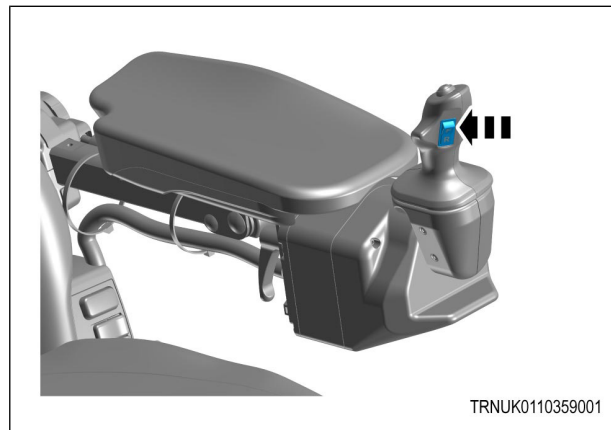
**Joonis 10****R: Tagasi**

Vajutage ja vabastage nupp soovitud suunas. Traktor aeglustub peatumiseni ja kiirendab vastupidises suunas.

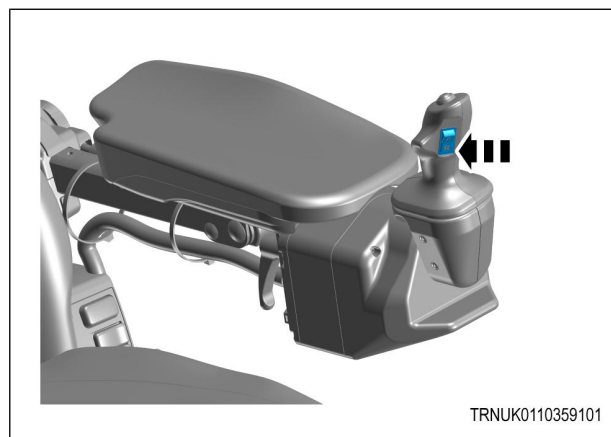
**Joonis 11**

4 Veakoodid

4.1	Veakoodid	37
-----	-----------------	----

4.1 Veakoodid

FMI-SPN	Komponendid	Põhjus	Tagajärg ja kõrvaldamistoiming
SC-516257-9	Roolimise juhtkang	Juhtkangi puuduvad CAN-sõnumid.	Kontrollige, kas roolimise juhtkangi juhtmed on kahjustusteta ja õigesti ühendatud.
SC-516257-31	Roolimise juhtkang	Juhtkangiga roolimine on rooliratta sekkumise tõttu peatatud.	Aktiveerige roolimise juhtkang uuesti.
SC-516264-31	Roolimise juhtkang	Juhtkangiga roolimine peatati, kuna käetugi on parkasendis (käetugi on üleval).	Klappige juhtkangiga roolimise käetugi alla.
SC-516265-12	Roolimise juhtkang	Roolimise juhtkangi versioon pole teada.	Kontrollige oma masina tarkvara versiooni. See peab olema vähemalt 2023. aasta novembri oma või vanem.
SC-516272-31	Roolimise juhtkang	Juhtkangi nookurlüliti (F/R) teatab veast.	Laske edasimüüjal komponenti kontrollida ja vajaduse korral vahetage see välja.
SC-516273-31	Roolimise juhtkang	Juhtkangi juhtnurk teatab veast.	Laske edasimüüjal komponenti kontrollida ja vajaduse korral vahetage see välja.
SC-516274-2	Roolimise juhtkang	Juhtkangi käetugi on määratlemata asendis või käetoelüliti on defektne.	Klappige käetugi alla. Kui viga püsib, võtke ühendust edasimüüjaga, kes saab asendiandurit kontrollida või selle asendada.
SC-516276-31	Roolimise juhtkang	Juhtkangi ülemine nupp (VG) teatab veast.	Laske edasimüüjal komponenti kontrollida ja vajaduse korral vahetage see välja.
SC-516277-31	Roolimise juhtkang	Juhtkangi tagasiside mootor teatab veast.	Laske edasimüüjal komponenti kontrollida ja vajaduse korral vahetage see välja.

Index

A

autoriõigused4

F

funktsiooni lühikirjeldus 17

K

käetoe ja juhtkangi roolimise komponentide ülevaade... 18

käetoe ja juhtkangiga roolimise seadme
reguleerimine 20

kasutatud hoiatussümbolid ja mõisted 10

kasutusjuhend 11

kasutusjuhend ja ohutusjuhised9

L

lugupeetud klient.....3

O

ohutusjuhised 12

ohutuskleebised roolimise juhtkangil 13

P

Paigaldamine25

S

sihtotstarve4

V

vastavus 11

veakoodid37

