

Εγχειρίδιο χειριστή

**FENDT**

## ErgoSteer

Σύστημα διεύθυνσης με μοχλό joystick

SP001V9810010

SP001V9810020



Marktoberdorf  
AGCO GmbH - Johann-Georg-Fendt-Str 4 - D-87616 Marktoberdorf  
Το FENDT αποτελεί εμπορικό σήμα της AGCO σε όλο τον κόσμο  
© AGCO 2023  
Γνήσιο Εγχειρίδιο χειριστή

Νοέμβριος 2023  
SP001P001B12A  
EME  
Ελληνικά



## Αξιότιμε πελάτη

Λάβετε υπόψη σας τις ακόλουθες υποδείξεις:

**Αυτό το εγχειρίδιο χειριστή ισχύει μόνο σε συνδυασμό με το εγχειρίδιο χειριστή για το όχημα.**

- Πρωτού χρησιμοποιήσετε το μηχάνημα, διαβάστε προσεκτικά το εγχειρίδιο χειριστή και εξοικειωθείτε με όλες τα στοιχεία χειρισμού και τη λειτουργία τους πριν από την έναρξη της εργασίας. Το ίδιο ισχύει και για τις οδηγίες λειτουργίας κάθε επιμέρους συσκευής.
- Τηρείτε πάντα όλους τους κανονισμούς χειρισμού και συντήρησης. Κάτι τέτοιο αποτελεί προϋπόθεση για τη μακροχρόνια και οικονομικά αποδοτική χρήση του μηχανήματος χωρίς βλάβες. Στο πρόγραμμα συντήρησης αυτών των οδηγιών συντήρησης, θα βρείτε μια επισκόπηση όλων των εργασιών συντήρησης.
- Οι εργασίες συντήρησης και επισκευής θα πρέπει να διεξάγονται μόνο στο συνεργείο.

Εάν αγνοήσετε τα σύμβολα και τις σχετικές οδηγίες ασφαλείας, που χωρίζονται σε τρία επίπεδα κινδύνων, μπορεί να προκληθεί σοβαρή ζημιά στο μηχάνημα, στις προσαρτημένες συσκευές ή σε άλλη ιδιοκτησία. Η τήρηση των υποδείξεων ασφαλείας είναι επίσης απαραίτητη, προκειμένου να αποφευχθούν τέτοιου είδους ζημιές.

## Προβλεπόμενη χρήση

Αυτός ο μοχλός joystick διεύθυνσης έχει σχεδιαστεί αποκλειστικά και μόνο για χρήση σε συνήθεις αγροτικές ή συναφείς εργασίες. Οποιαδήποτε άλλη χρήση θεωρείται μη προβλεπόμενη. Ο κατασκευαστής δεν φέρει καμία ευθύνη για καμία ζημία που μπορεί να προκληθεί από τέτοια χρήση. Την ευθύνη φέρει αποκλειστικά ο ιδιοκτήτης του τρακτέρ.

Στο πλαίσιο της προβλεπόμενης χρήσης περιλαμβάνεται επίσης η τήρηση των καθορισμένων από τον κατασκευαστή προϋποθέσεων λειτουργίας, συντήρησης και επισκευής, προκειμένου να μπορείτε να προβάλετε τυχόν αξιώσεις εγγύησης, εάν χρειαστεί.

Πρέπει να δοθεί ιδιαίτερη προσοχή στις υποδείξεις ασφαλείας που επισημαίνονται με αυτό το σύμβολο, καθώς και με τις λέξεις ΚΙΝΔΥΝΟΣ, ΠΡΟΕΙΔΟΠΟΙΗΣΗ και ΠΡΟΣΟΧΗ.

Ο χειρισμός, η συντήρηση και η επισκευή του μοχλού joystick διεύθυνσης επιτρέπεται να εκτελούνται μόνο από άτομα που είναι εξοικειωμένα με αυτόν τον εξοπλισμό και γνωρίζουν τους σχετικούς κινδύνους.

Πρέπει να τηρούνται οι σχετικοί κανονισμοί πρόληψης ατυχημάτων, καθώς και οποιοδήποτε γενικώς αναγνωρισμένοι κανονισμοί ασφάλειας, βιομηχανικής ιατρικής και οδικής κυκλοφορίας. Η ευθύνη του κατασκευαστή αποκλείεται για ζημιές που οφείλονται σε αυθαίρετες μετατροπές στο μηχάνημα.

Δεδομένου ότι αποτελεί εξοπλισμό εργασίας, θα πρέπει να αποφεύγεται η επιβίβαση ή η μεταφορά παιδιών ή νέων με το όχημα. Ωστόσο, εάν στο όχημα υπάρχουν παιδιά ή νέοι, ο χειριστής πρέπει να γνωρίζει ότι απαιτείται αυστηρή επιτήρησή τους. Πρέπει να καθίσταται αδύνατος ο χειρισμός των τεχνικών στοιχείων ελέγχου ή οποιωνδήποτε προσαρτημένων συσκευών στο όχημα από παιδιά και νέους που επιβαίνουν σε αυτό. Σε καμία περίπτωση δεν επιτρέπεται παιδιά ή νέοι να παραμένουν στο όχημα χωρίς συνοδεία, όταν ο χειριστής απομακρύνεται από αυτό.

## Νομοθεσία περί πνευματικών δικαιωμάτων

Οι πληροφορίες που περιέχονται στο παρόν προστατεύονται από τα πνευματικά δικαιώματα της AGCO. Όσον αφορά τα ονόματα των εταιρειών και προϊόντων που καθορίζονται στο παρόν, ενδέχεται να αποτελούν καταχωρισμένες εμπορικές επωνυμίες ή εμπορικά σήματα του σχετικού ιδιοκτήτη.

Απαγορεύεται η αντιγραφή του παρόντος εγγράφου ή οποιουδήποτε τμήματος αυτού, σε οποιαδήποτε μορφή και με οποιονδήποτε τρόπο, χωρίς την πρότερη έγγραφη συναίνεση της AGCO. Κανένα τμήμα του παρόντος εγγράφου δεν μπορεί αναφέρεται ή μεταφέρεται από άτομα που δεν εργάζονται για την AGCO, χωρίς τη έγγραφη συναίνεση της AGCO. Η AGCO επιφυλάσσεται του δικαιώματος εφαρμογής αλλαγών στις πληροφορίες που περιέχονται στο παρόν έγγραφο, χωρίς πρότερη ειδοποίηση.

Παρότι το παρόν έγγραφο συντάχθηκε με τη βέλτιστη δυνατή επιμέλεια, η AGCO δεν φέρει καμία ευθύνη για τυχόν σφάλματα ή παραλείψεις. Επιπλέον, δεν αναλαμβάνει καμία ευθύνη για ζημιές που σχετίζονται με τη χρήση των εν λόγω πληροφοριών.

# ErgoSteer

	Αξιότιμε πελάτη .....	3
	Προβλεπόμενη χρήση .....	4
	Νομοθεσία περί πνευματικών δικαιωμάτων .....	4
1	Ασφάλεια .....	7
1.1	Εγχειρίδιο χειριστή και οδηγίες ασφαλείας .....	9
1.2	Προειδοποιητικά σύμβολα και χρησιμοποιούμενοι όροι .....	10
1.3	Συμμόρφωση με το εγχειρίδιο χειριστή .....	11
1.4	Οδηγίες ασφαλείας για τον μοχλό joystick διεύθυνσης .....	12
1.5	Αυτοκόλλητα ασφαλείας στον μοχλό joystick διεύθυνσης .....	13
2	Εισαγωγή .....	15
2.1	Σύντομη περιγραφή λειτουργίας .....	17
2.2	Επισκόπηση του μπράτσου και των εξαρτημάτων διεύθυνσης με μοχλό joystick .....	18
2.3	Ρυθμίσεις του μπράτσου και της μονάδας διεύθυνσης με μοχλό joystick .....	20
2.4	Τοποθέτηση .....	25
3	Λειτουργία .....	27
3.1	Προϋποθέσεις για τη χρήση του μοχλού joystick διεύθυνσης .....	29
3.2	Ενεργοποίηση και ρυθμίσεις του μοχλού joystick διεύθυνσης .....	30
3.3	Λειτουργίες μοχλού joystick διεύθυνσης .....	33
4	Κωδικοί βλάβης .....	35
4.1	Κωδικοί βλάβης .....	37
	Index .....	39



# 1 Ασφάλεια

1.1	Εγχειρίδιο χειριστή και οδηγίες ασφαλείας .....	9
1.2	Προειδοποιητικά σύμβολα και χρησιμοποιούμενοι όροι .....	10
1.3	Συμμόρφωση με το εγχειρίδιο χειριστή .....	11
1.4	Οδηγίες ασφαλείας για τον μοχλό joystick διεύθυνσης .....	12
1.5	Αυτοκόλλητα ασφαλείας στον μοχλό joystick διεύθυνσης.....	13





## 1.1 Εγχειρίδιο χειριστή και οδηγίες ασφαλείας

Δημοσιεύεται και διανέμεται σε όλες τις αγορές. Ωστόσο, η διαθεσιμότητα των περιγραφόμενων εξαρτημάτων, είτε ως μέρος του βασικού εξοπλισμού είτε ως παρελκόμενα, ενδέχεται να διαφέρει ανάλογα με τη χώρα ή την περιοχή.

Συνεπώς, εάν θέλετε να μάθετε ποια χαρακτηριστικά εξοπλισμού είναι διαθέσιμα στην περιοχή σας, επικοινωνήστε με τον αντιπρόσωπο της FENDT.

Υπό κανονικές συνθήκες, το εγχειρίδιο χειριστή θα πρέπει να επιτρέπει στο χειριστή και τον οδηγό να χρησιμοποιούν το όχημα με ασφάλεια. Εφόσον τηρούνται αυτές οι οδηγίες, το όχημα μπορεί να χρησιμοποιηθεί με αξιοπιστία και ασφάλεια για πολλά χρόνια, όπως και όλα τα προϊόντα της FENDT.

Μπορείτε να λάβετε ένα αντίγραφο του πιο πρόσφατου εγχειριδίου χειριστή από τον αντιπρόσωπο της FENDT.

Κατά την πρώτη εκκίνηση από τον αντιπρόσωπο της FENDT, διασφαλίζεται ότι οι παρεχόμενες οδηγίες λειτουργίας και συντήρησης έχουν γίνει κατανοητές από τον χειριστή. Ο χειριστής είναι υποχρεωμένος να παρέχει εκπαίδευση σε προσωπικό σχετικά με τις οδηγίες λειτουργίας ή/και συντήρησης. Αν υπάρχει κάτι που δεν κατανοείτε στο εγχειρίδιο χειριστή, επικοινωνήστε με τον αντιπρόσωπο της FENDT. Βεβαιωθείτε ότι έχετε διαβάσει και κατανοήσει όλες τις οδηγίες και πληροφορίες που περιλαμβάνονται στο εγχειρίδιο χειριστή πριν θέσετε σε λειτουργία το όχημα για πρώτη φορά.

Τηρείτε πάντα όλες τις οδηγίες και πληροφορίες στο εγχειρίδιο χειριστή. Ωστόσο, οι οδηγίες δεν περιέχουν όλες τις υποδείξεις ασφαλείας και λειτουργίας για τις συσκευές και τα παρελκόμενα που μπορούν να έχουν τοποθετηθεί κατά την παράδοση του οχήματος ή μετά από αυτήν. Ανάλογα με τις συσκευές που χρησιμοποιούνται και τις συνθήκες εργασίας στο εργοτάξιο ή την περιοχή λειτουργίας, μπορεί γι' αυτόν το λόγο να απαιτείται η λήψη πρόσθετων μέτρων προφύλαξης.

Η FENDT δεν φέρει άμεση ευθύνη για την πρώτη θέση σε λειτουργία, τη λειτουργία, την επιθεώρηση, τη λίπανση ή τη συντήρηση του οχήματος. Ο χειριστής, ο χρήστης ή/και το προσωπικό συντήρησης είναι, ως εκ τούτου, υπεύθυνοι για τη λήψη κατάλληλων μέτρων ασφαλείας στις εν λόγω περιοχές.

Το κεφάλαιο "Ασφάλεια" στο εγχειρίδιο χειριστή περιέχει μια περιγραφή ορισμένων βασικών συνθηκών που αφορούν στην ασφάλεια, οι οποίες ενδεχομένως να προκύψουν κατά τη λειτουργία του τρακτέρ και την κανονική συντήρηση. Περιλαμβάνει επίσης σημαντικές πληροφορίες για τη σωστή συμπεριφορά σε αρκετές διαφορετικές καταστάσεις.

Το παρόν κεφάλαιο περιλαμβάνει βασικές και ειδικές πληροφορίες ασφαλείας που πρέπει να τηρούνται, εκτός από τις οδηγίες ασφαλείας που περιλαμβάνονται σε άλλα κεφάλαια του εγχειριδίου χειριστή. Βεβαιωθείτε ότι έχετε διαβάσει και κατανοήσει πλήρως το κεφάλαιο "Ασφάλεια" πριν διαβάσετε τα υπόλοιπα κεφάλαια στο εγχειρίδιο χειριστή.

## 1.2 Προειδοποιητικά σύμβολα και χρησιμοποιούμενοι όροι

### Προειδοποιητικό σύμβολο



Αυτό το προειδοποιητικό σύμβολο σημαίνει ΠΡΟΣΟΧΗ! ΠΡΟΣΕΧΕΤΕ!  
ΠΡΟΚΕΙΤΑΙ ΓΙΑ ΤΗ ΔΙΚΗ ΣΑΣ ΑΣΦΑΛΕΙΑ!

Το προειδοποιητικό σύμβολο παραπέμπει σε σημαντικές υποδείξεις ασφαλείας στα μηχανήματα και στα αυτοκόλλητα ασφαλείας, καθώς και στις οδηγίες λειτουργίας και σε άλλα σημεία. Εάν δείτε αυτό το σύμβολο, σημαίνει ότι υπάρχει κίνδυνος τραυματισμού ή θανάτου. Τηρείτε τις οδηγίες των αντίστοιχων υποδείξεων ασφαλείας.

### Η ασφάλεια προέχει! Γιατί;

- ΤΑ ΑΤΥΧΗΜΑΤΑ ΜΠΟΡΕΙ ΝΑ ΠΡΟΚΑΛΕΣΟΥΝ ΣΟΒΑΡΟ ΤΡΑΥΜΑΤΙΣΜΟ Ή ΘΑΝΑΤΟ
- ΤΑ ΑΤΥΧΗΜΑΤΑ ΠΡΟΚΑΛΟΥΝ ΟΙΚΟΝΟΜΙΚΕΣ ΚΑΙ ΑΛΛΕΣ ΥΛΙΚΕΣ ΖΗΜΙΕΣ
- ΤΑ ΑΤΥΧΗΜΑΤΑ ΜΠΟΡΟΥΝ ΝΑ ΑΠΟΤΡΑΠΟΥΝ

### ΠΡΟΕΙΔΟΠΟΙΗΤΙΚΕΣ ΛΕΞΕΙΣ ΚΑΙ ΣΟΒΑΡΟΤΗΤΑ ΚΙΝΔΥΝΟΥ

Οι όροι ΚΙΝΔΥΝΟΣ, ΠΡΟΕΙΔΟΠΟΙΗΣΗ και Προσοχή χρησιμοποιούνται σε συνδυασμό με το προειδοποιητικό σύμβολο. Είναι απαραίτητο οι αντίστοιχες προειδοποιήσεις ασφαλείας να είναι κατανοητές και να τηρούνται τα προτεινόμενα μέτρα και οι οδηγίες ασφαλείας.



**ΚΙΝΔΥΝΟΣ:** Το προειδοποιητικό σύμβολο σε συνδυασμό με τη λέξη ΚΙΝΔΥΝΟΣ υποδηλώνει άμεσο κίνδυνο που πρέπει να αποτραπεί προς αποφυγή ΘΑΝΑΤΟΥ ή ΣΟΒΑΡΟΥ ΤΡΑΥΜΑΤΙΣΜΟΥ.



**ΠΡΟΕΙΔΟΠΟΙΗΣΗ:** Το προειδοποιητικό σύμβολο σε συνδυασμό με τη λέξη ΠΡΟΕΙΔΟΠΟΙΗΣΗ υποδηλώνει ενδεχόμενο κίνδυνο που πρέπει να αποτραπεί προς αποφυγή ΘΑΝΑΤΟΥ ή ΣΟΒΑΡΟΥ ΤΡΑΥΜΑΤΙΣΜΟΥ.



**ΕΠΙΣΗΜΑΝΣΗ:** Το προειδοποιητικό σύμβολο σε συνδυασμό με τη λέξη ΠΡΟΣΟΧΗ υποδηλώνει πιθανό κίνδυνο που πρέπει να αποτραπεί προς αποφυγή ΕΛΑΦΡΟΥ ΤΡΑΥΜΑΤΙΣΜΟΥ.

Οι όροι ΣΗΜΑΝΤΙΚΟ και ΣΗΜΕΙΩΣΗ δεν αναφέρονται άμεσα στην ατομική σας ασφάλεια. Υποδεικνύουν πρόσθετες πληροφορίες και συμβουλές για τη λειτουργία ή τη συντήρηση του μηχανήματος.

**ΣΗΜΑΝΤΙΚΟ:** Αναφέρεται σε ειδικές οδηγίες ή διαδικασίες. Εάν δεν τηρηθούν μπορεί να προκληθεί ζημία ή καταστροφή του τρακτέρ, του εξοπλισμού του ή της γύρω περιοχής.

**ΣΗΜΕΙΩΣΗ:** Αναφέρεται σε συγκεκριμένες πληροφορίες που επιτρέπουν την αποτελεσματικότερη και ευκολότερη λειτουργία ή επισκευή.

### 1.3 Συμμόρφωση με το εγχειρίδιο χειριστή

Κατά τη θέση σε λειτουργία από τον αντιπρόσωπο της FENDT στις εγκαταστάσεις του χειριστή, διασφαλίζεται ότι οι οδηγίες λειτουργίας και συντήρησης έχουν γίνει κατανοητές από το χειριστή. Ο χειριστής είναι υποχρεωμένος να παρέχει εκπαίδευση σε προσωπικό σχετικά με τις οδηγίες λειτουργίας ή/και συντήρησης. Εάν κάποια τμήματα του παρόντος εγχειριδίου χειριστή δεν είναι κατανοητά, επικοινωνήστε με τον αντιπρόσωπο της FENDT.



**ΠΡΟΕΙΔΟΠΟΙΗΣΗ:** Σοβαρός τραυματισμός ή θάνατος λόγω μη επαρκούς συμμόρφωσης με το εγχειρίδιο χειριστή

Σε περίπτωση μη επαρκούς συμμόρφωσης με το εγχειρίδιο χειριστή, μπορεί να προκληθούν ζημιές, τραυματισμοί και, σε σοβαρές περιπτώσεις, θάνατοι.

Πριν από τη λειτουργία, βεβαιωθείτε ότι αυτό το εγχειρίδιο χειριστή είναι διαθέσιμο στο όχημα σε αναγνώσιμη μορφή. Ο ιδιοκτήτης είναι υπεύθυνος για την παροχή επαρκούς εκπαίδευσης στο προσωπικό στο οποίο έχει ανατεθεί η συντήρηση του οχήματος και, κατά περίπτωση, στο εγχειρίδιο συντήρησης. Το ίδιο ισχύει και για τα άτομα που είναι ταυτόχρονα ιδιοκτήτες και χειριστές. Επιπλέον, είναι σημαντικό να υπάρχει επαρκής εμπειρία όσον αφορά τις διάφορες λειτουργίες του τρακτέρ και όλα τα παρελκόμενα και τις συσκευές.

Βεβαιωθείτε ότι το όχημα χρησιμοποιείται μόνο από άτομα που γνωρίζουν τον τρόπο χειρισμού γεωργικών οχημάτων. Σε καμία περίπτωση δεν επιτρέπεται ο χειρισμός του οχήματος ή οποιωνδήποτε συσκευών από παιδιά ή μη εκπαιδευμένα άτομα. Η κατάλληλη εκπαίδευση σε όλες τις λειτουργίες και τους κινδύνους που σχετίζονται με το όχημα αποτελεί απαραίτητη προϋπόθεση για τη χρήση. Πριν από τη χρήση του οχήματος και οποιωνδήποτε επιπλέον συσκευών, βεβαιωθείτε ότι έχουν γίνει γνωστές και κατανοητές όλες οι πληροφορίες για την ασφάλεια, καθώς και οι σχετικοί κανονισμοί. Σε περίπτωση αμφιβολίας ή προβλημάτων κατανόησης των πληροφοριών, πρέπει πάντα να συμβουλευέστε τον αντιπρόσωπο.

## 1.4 Οδηγίες ασφαλείας για τον μοχλό joystick διεύθυνσης

**ΣΗΜΑΝΤΙΚΟ:** Το παρόν εγχειρίδιο χρήστη αποτελεί έναν γενικό οδηγό.

Είναι σημαντικό να διαβάσετε και να κατανοήσετε τις ειδικές οδηγίες και συστάσεις του κατασκευαστή του μοχλού joystick διεύθυνσης, για να βεβαιωθείτε για την ασφαλή εγκατάσταση και χρήση του.

- ΔΕΝ επιτρέπεται να επιβιβάζονται επιβάτες στο κάθισμα εκπαιδευτή όταν χρησιμοποιείται ο μοχλός joystick διεύθυνσης.
- Χρησιμοποιείτε τον μοχλό joystick διεύθυνσης μόνο στο χωράφι. Μην χρησιμοποιείτε τον μοχλό joystick διεύθυνσης στον δρόμο.
- Ο μοχλός joystick διεύθυνσης δεν αντικαθιστά το τιμόνι, αλλά παρέχει μια επιπλέον λειτουργία. Να παρατηρείτε πάντα το τιμόνι και να έχετε άμεση πρόσβαση σε αυτό όταν χρειάζεται.
- Μην χρησιμοποιείτε τον μοχλό joystick διεύθυνσης όταν αποσπάται η προσοχή σας ή νιώθετε κούραση. Απαιτείται η πλήρης προσοχή του οδηγού κατά τη λειτουργία του τρακτέρ.
- Βεβαιωθείτε ότι ο μοχλός joystick διεύθυνσης δεν έχει ακαθαρσίες, σκόνη ή άλλα υλικά που θα μπορούσαν να επηρεάσουν τη σωστή λειτουργία.
- Εκτελείτε τακτική συντήρηση και ελέγχους ασφαλείας στον μοχλό joystick διεύθυνσης και στα καλώδια σύνδεσης, για να διασφαλίσετε ότι βρίσκονται σε καλή κατάσταση λειτουργίας.
- Σε περίπτωση προβλημάτων ή ανωμαλιών στο σύστημα διεύθυνσης, επικοινωνήστε αμέσως με τον αντιπρόσωπό σας για να προσδιορίσετε την αιτία και να την επιδιορθώσετε.

## 1.5 Αυτοκόλλητα ασφαλείας στον μοχλό joystick διεύθυνσης

Η θέση του αυτοκόλλητου ασφαλείας βρίσκεται στην αριστερή πλευρά του περιβλήματος του ενεργοποιητή συστήματος διεύθυνσης.

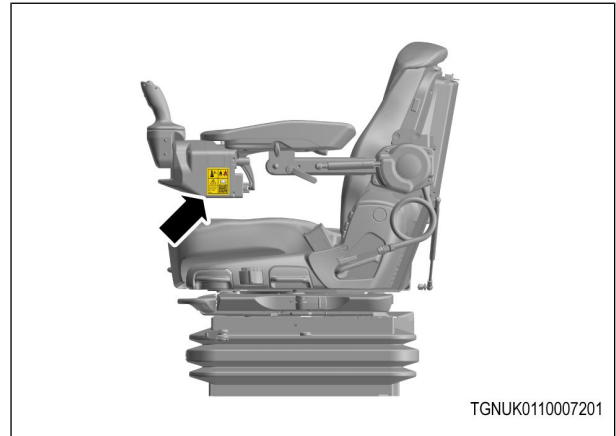


Fig. 1



**ΚΙΝΔΥΝΟΣ:** Μην χρησιμοποιείτε τον μοχλό joystick διεύθυνσης στον δρόμο.

Χρησιμοποιείτε τον μοχλό joystick διεύθυνσης μόνο στο χωράφι.



**ΚΙΝΔΥΝΟΣ:** ΔΕΝ επιτρέπεται να επιβιβάζονται επιβάτες στο κάθισμα εκπαιδευτή όταν χρησιμοποιείται ο μοχλός joystick διεύθυνσης.

**ΣΗΜΕΙΩΣΗ:** Σαρώστε τον κωδικό QR στην εικόνα για να επισκεφθείτε τον ιστότοπο του προϊόντος. Εδώ θα βρείτε τις οδηγίες λειτουργίας, καθώς και χρήσιμες πρόσθετες πληροφορίες.



Fig. 2



## 2 Εισαγωγή

2.1	Σύντομη περιγραφή λειτουργίας .....	17
2.2	Επισκόπηση του μπράτσου και των εξαρτημάτων διεύθυνσης με μοχλό joystick .....	18
2.3	Ρυθμίσεις του μπράτσου και της μονάδας διεύθυνσης με μοχλό joystick .....	20
2.4	Τοποθέτηση .....	25





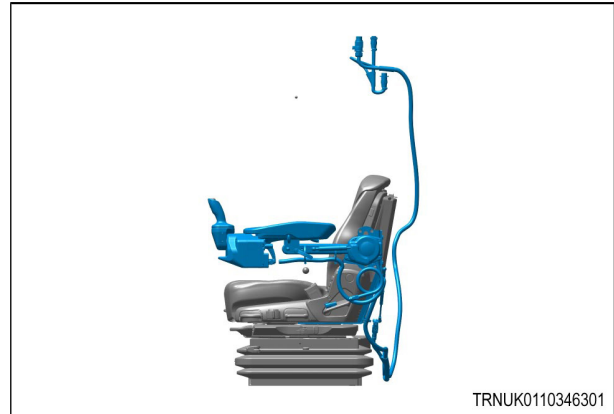
## 2.1 Σύντομη περιγραφή λειτουργίας

Η λύση μετασκευής του μοχλού joystick διεύθυνσης είναι συμβατή με τη σειρά Fendt 500 έως 1000 Vario, με τα στοιχεία εξοπλισμού χώρου εργασίας οδηγών FendtOne και τις σειρές προϊόντων Power+ και Profi+.

Η εγκατάσταση της λύσης μετασκευής στο μηχάνημα περιγράφεται σε ξεχωριστές οδηγίες εγκατάστασης/βίντεο ανάλογα με την παραλλαγή του καθίσματος. Τα σχετικά μηχανήματα πρέπει να είναι εξοπλισμένα με το λογισμικό του οχήματος από τον Νοέμβριο 2023 EOL ή με μεταγενέστερο. Η εγκατάσταση γίνεται μέσω του "Plug & Play" (τοποθέτηση και άμεση λειτουργία) και δεν απαιτείται επιπλέον ενεργοποίηση του λογισμικού.

## 2.2 Επισκόπηση του μπράτσου και των εξαρτημάτων διεύθυνσης με μοχλό joystick

Εξαρτήματα της λύσης μετασκευής του συστήματος διεύθυνσης με μοχλό joystick



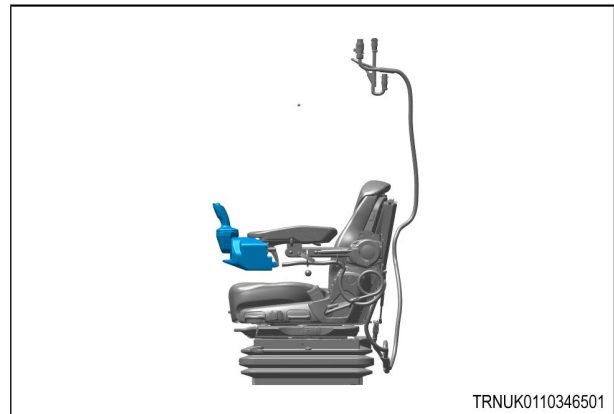
**Fig. 1**

Μπράτσο



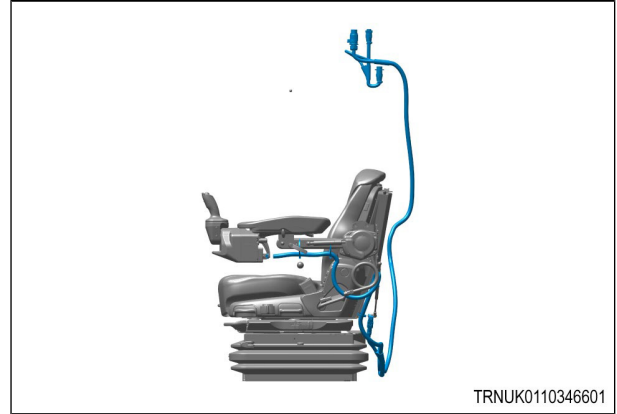
**Fig. 2**

Μονάδα διεύθυνσης με μοχλό joystick



**Fig. 3**

Πλεξούδα καλωδίωσης με ISOBUS και σύνδεση τροφοδοσίας



**Fig. 4**

### 2.3 Ρυθμίσεις του μπράτσου και της μονάδας διεύθυνσης με μοχλό joystick

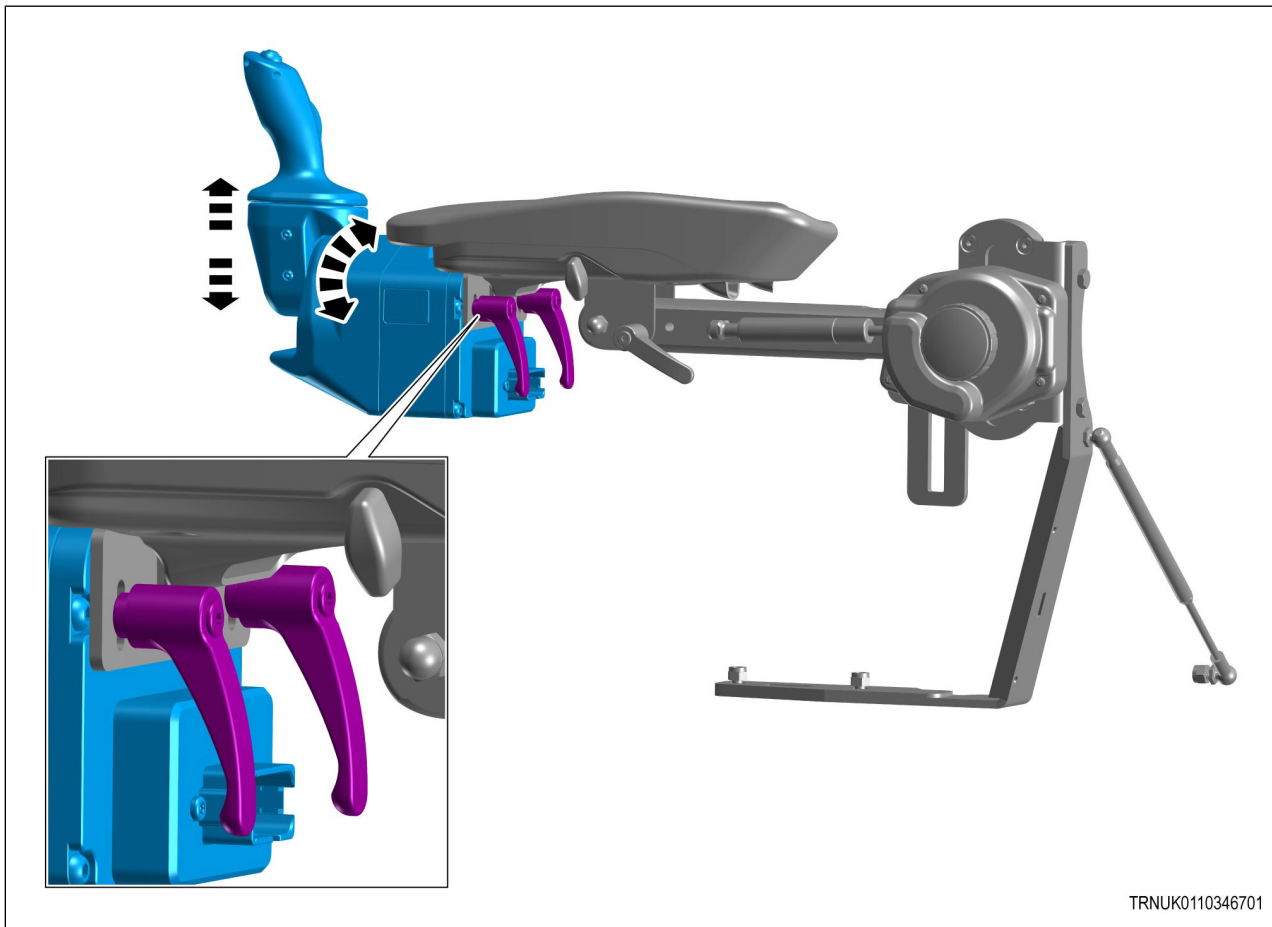
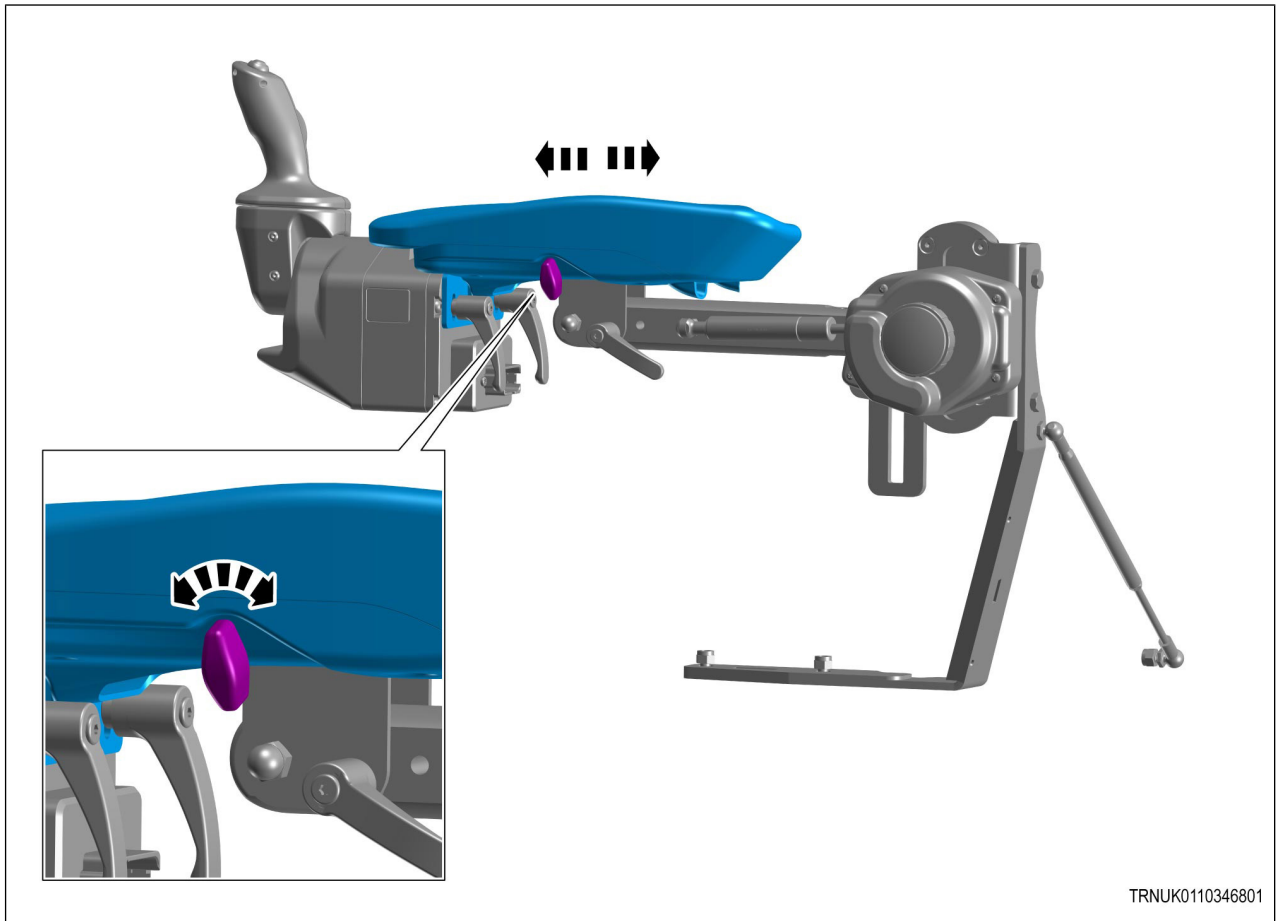


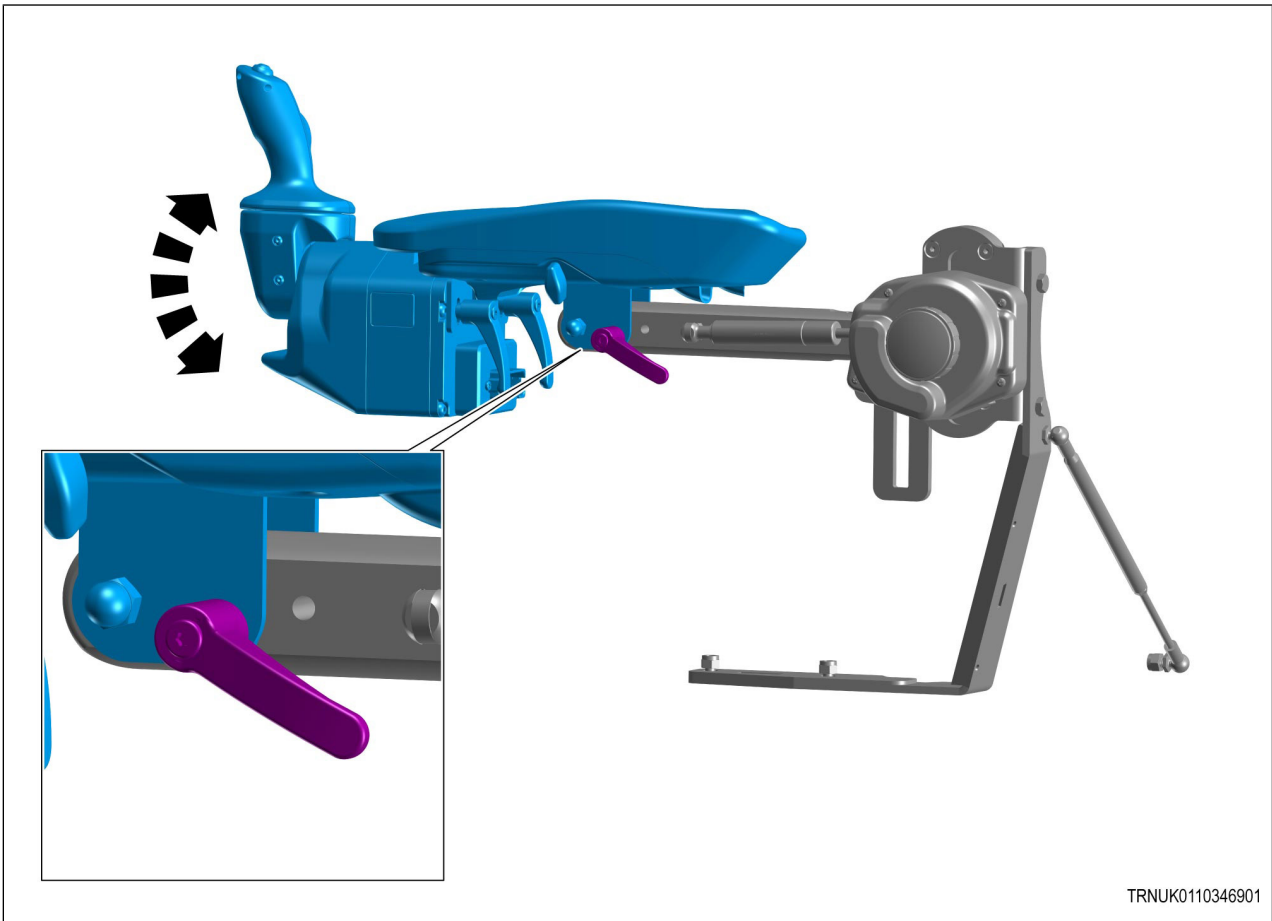
Fig. 5

Η μονάδα διεύθυνσης με μοχλό joystick μπορεί να ρυθμιστεί ως προς το ύψος και την κλίση σε σχέση με το μπράτσο, χρησιμοποιώντας τα δύο κλείστρα ταχείας απασφάλισης στις διαμήκεις οπές.



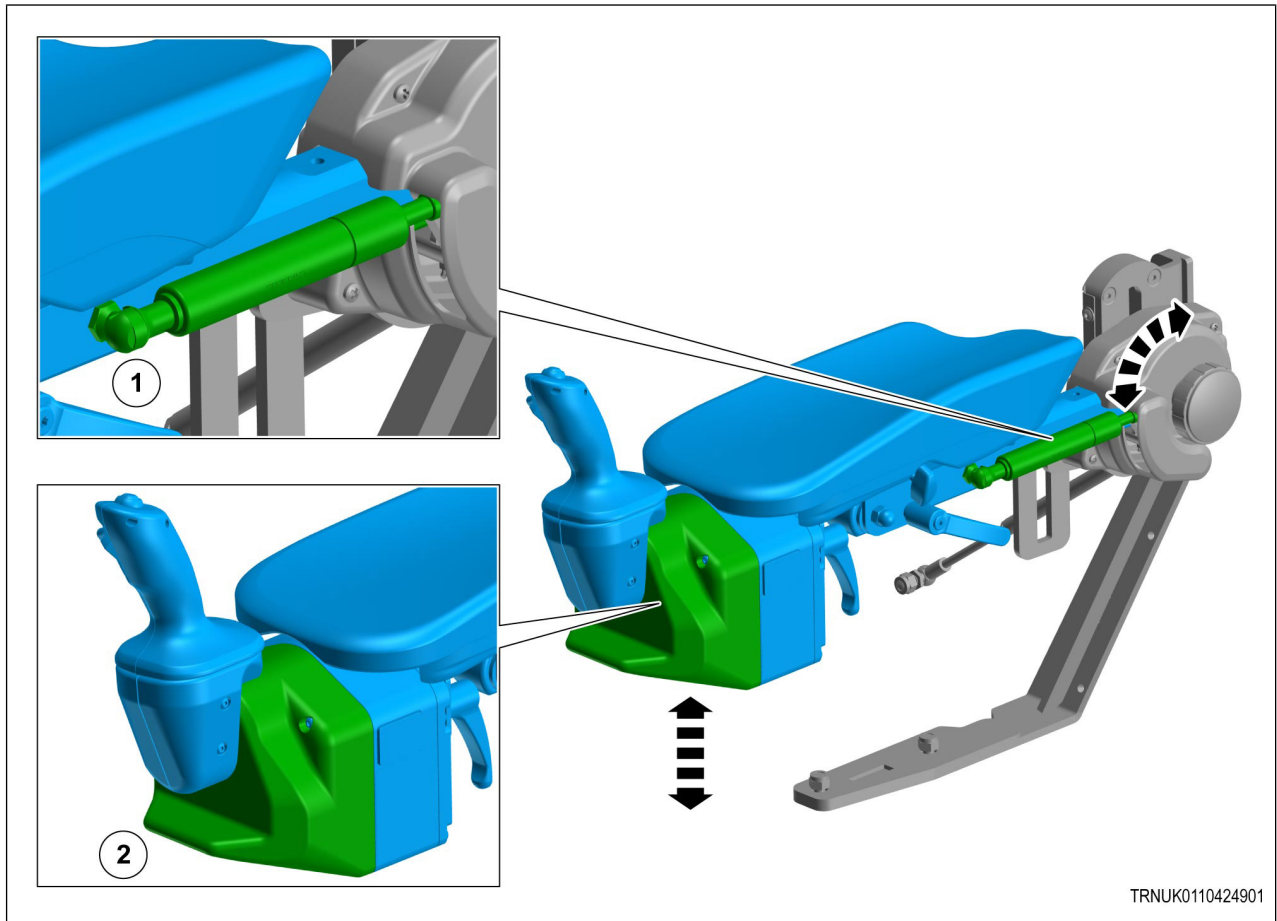
**Fig. 6**

Η ρύθμιση του μήκους του μπράτσου γίνεται με το βιδωτό πώμα.

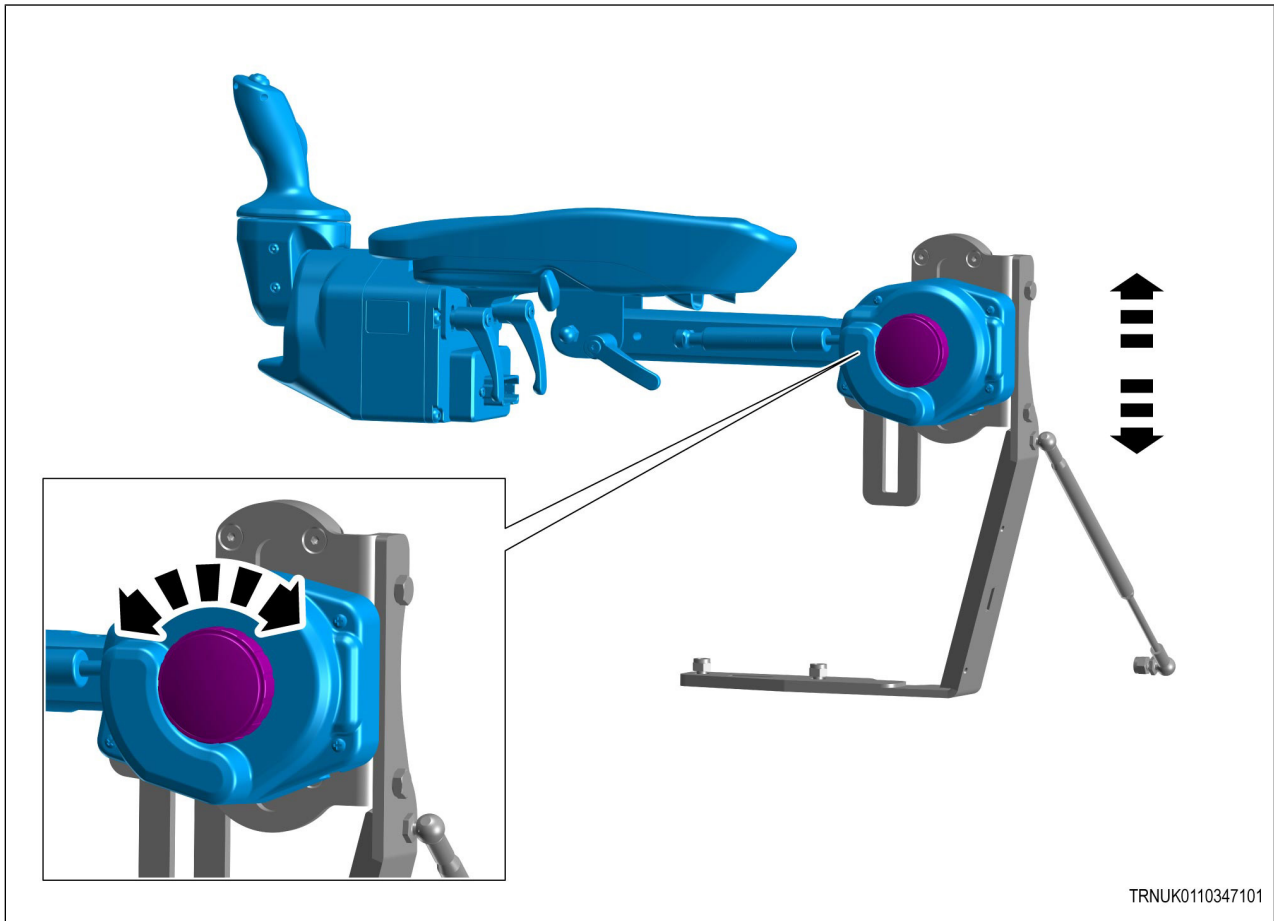


**Fig. 7**

Η κλίση του μπράτσου μπορεί να ρυθμιστεί με το κλείστρο ταχείας απασφάλισης.

**Fig. 8**

Χρησιμοποιήστε τη λαβή (2) για να ανασηκώσετε ή να κατεβάσετε το μπράτσο ενάντια στην αντίσταση του αποσβεστήρα (1).



**Fig. 9**

Το ύψος ολόκληρου του μπράτσου μπορεί να ρυθμιστεί με το περιστροφικό κουμπί. Κρατήστε το μπράτσο, ανοίξτε το κουμπί, ρυθμίστε το μπράτσο και κλείστε ξανά το κουμπί.



## 2.4 Τοποθέτηση

Επικοινωνήστε με τον αντιπρόσωπό σας για τη συναρμολόγηση και την πρώτη εκκίνηση.

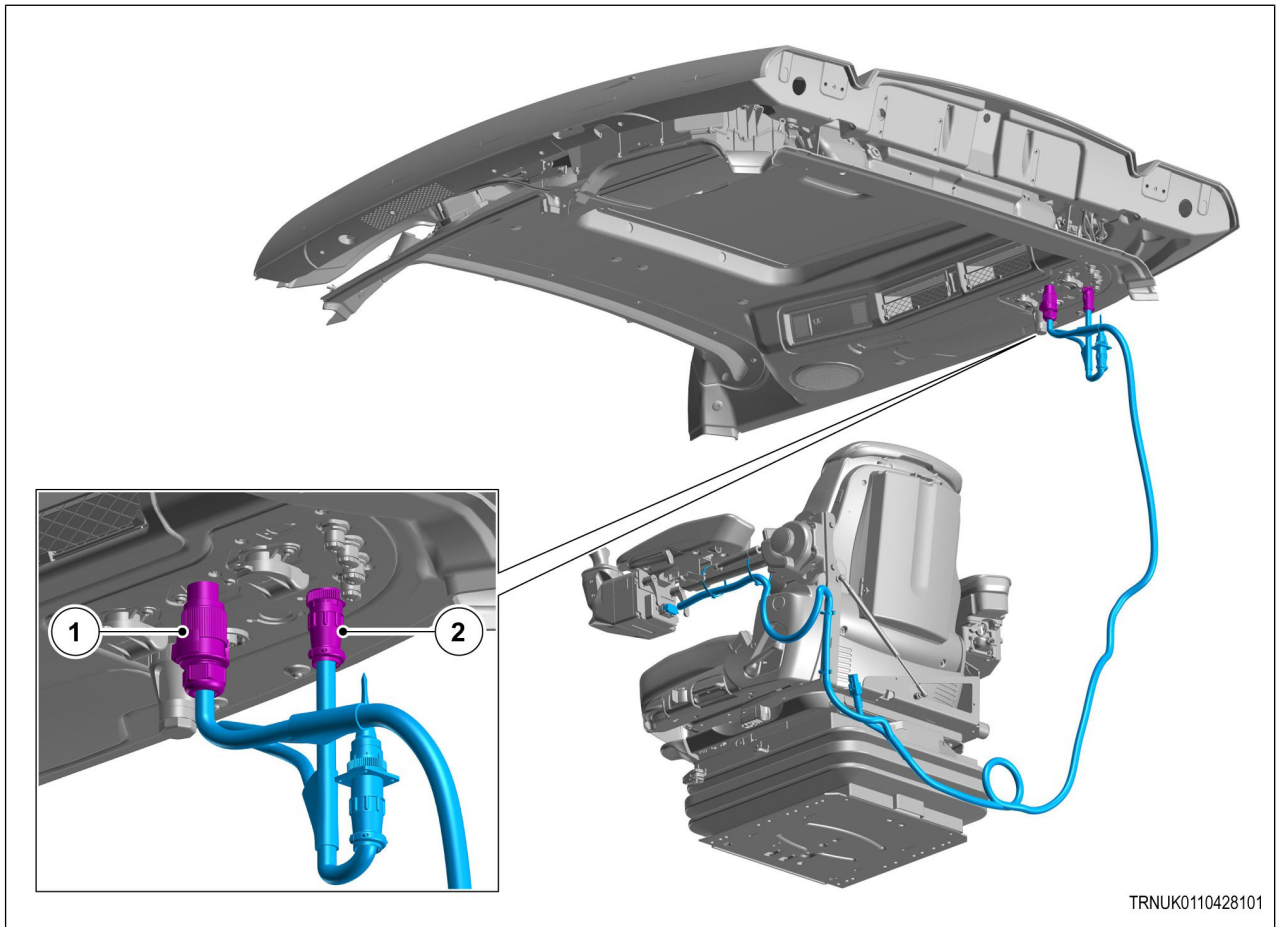


## 3 Λειτουργία

3.1	Προϋποθέσεις για τη χρήση του μοχλού joystick διεύθυνσης .....	29
3.2	Ενεργοποίηση και ρυθμίσεις του μοχλού joystick διεύθυνσης .....	30
3.3	Λειτουργίες μοχλού joystick διεύθυνσης .....	33



### 3.1 Προϋποθέσεις για τη χρήση του μοχλού joystick διεύθυνσης



TRNUK0110428101

**Fig. 1**

- Βεβαιωθείτε ότι η πλεξούδα καλωδίωσης του μοχλού joystick είναι στερεωμένη το κλιπ συγκράτησης.
- Τοποθετήστε το καλώδιο του μοχλού joystick έτσι ώστε να μην τσακίζεται ή συνθλίβεται.
- Ρυθμίστε το τιμόνι ώστε να μπορείτε να παρέμβετε σε περίπτωση έκτακτης ανάγκης.
- Συνδέστε τον ηλεκτρικό σύνδεσμο του μοχλού joystick (1) στην πρίζα 25 A στο μηχάνημα.
- Συνδέστε τον ηλεκτρικό σύνδεσμο του μοχλού joystick (2) στην πρίζα ISOBUS στο μηχάνημα.

### 3.2 Ενεργοποίηση και ρυθμίσεις του μοχλού joystick διεύθυνσης

Βεβαιωθείτε ότι το ISO BUS σύστημα είναι ενεργοποιημένο **ON**.

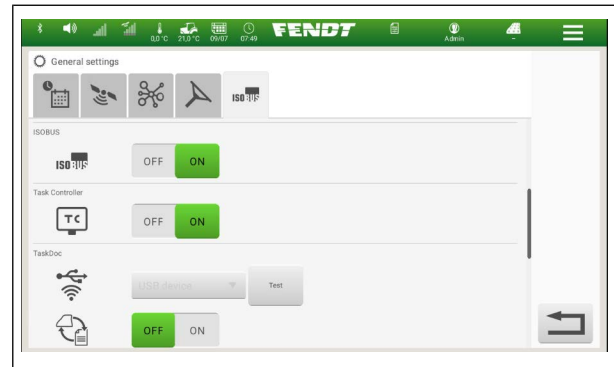


Fig. 2

Περιηγηθείτε στο τερματικό στις ρυθμίσεις του συστήματος διεύθυνσης.



Προενεργοποιήστε το σύστημα διεύθυνσης με μοχλό joystick επιλέγοντας το εικονίδιο

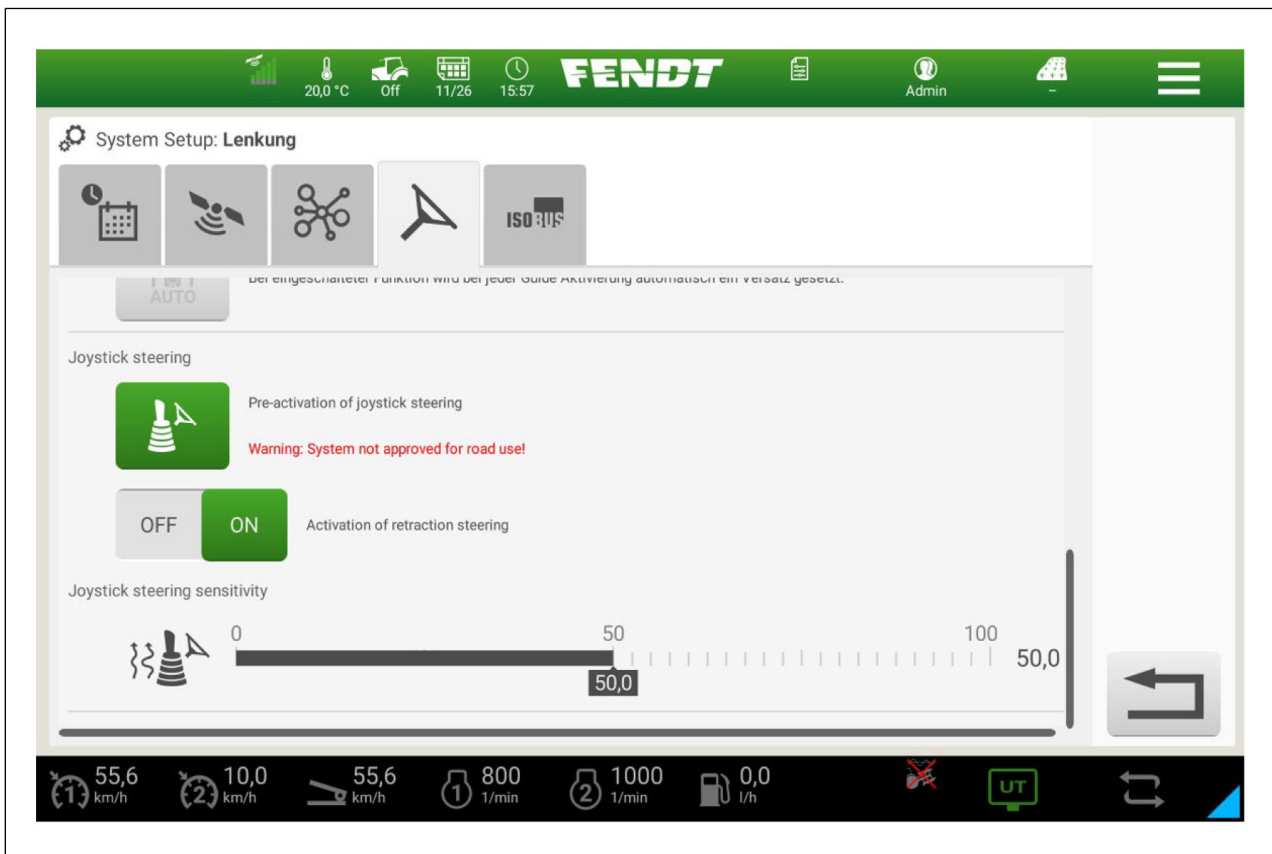
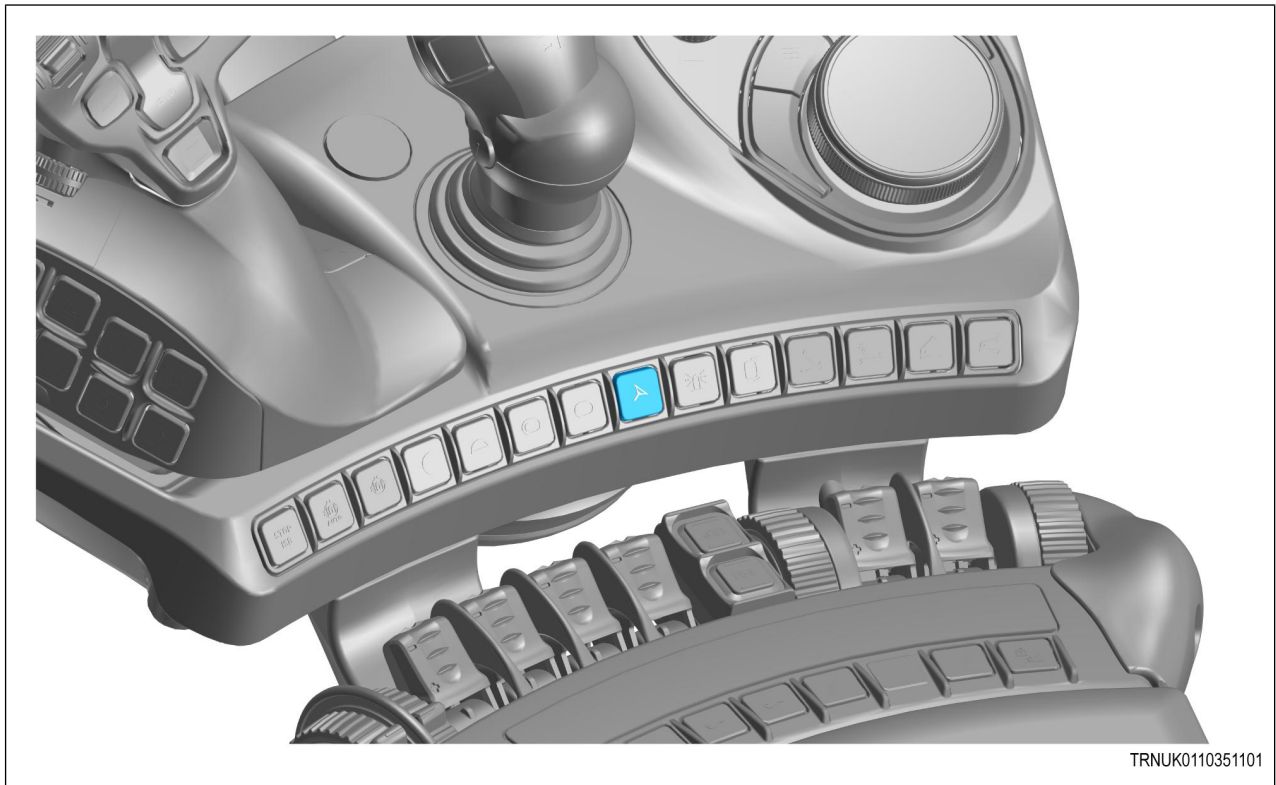


Fig. 3

Μετά την ενεργοποίηση στο μενού τερματικού, εκτελέστε την προενεργοποίηση του οδηγού ή ένα κουμπί με δυνατότητα ελεύθερης προσαρμογής στη μονάδα κλειδιού του δεξιού μπράτσου.

Λάβετε επίσης υπόψη ότι το σύστημα διεύθυνσης με μοχλό joystick ενεργοποιείται μόνο όταν απελευθερώνεται το φρένο στάθμευσης.

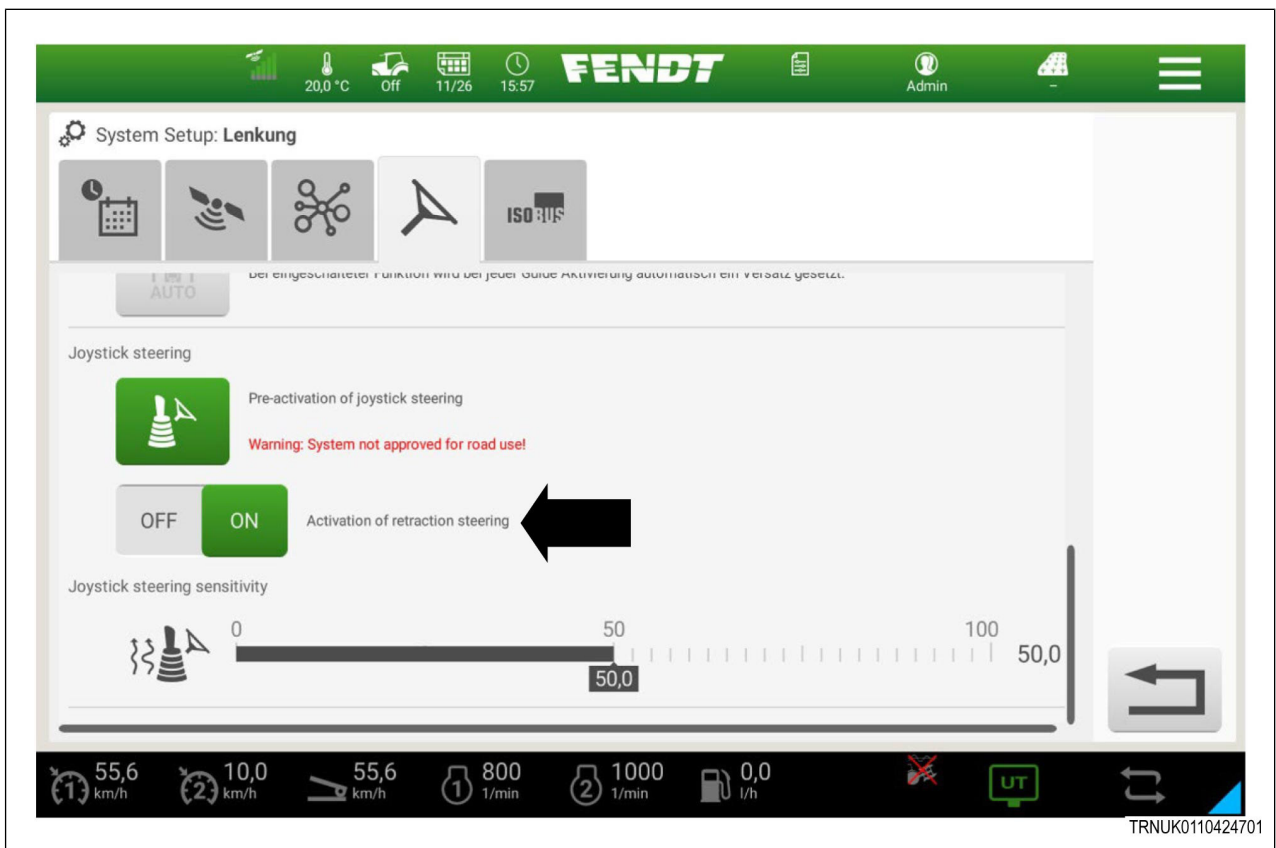


TRNUK0110351101

Fig. 4

Ο μοχλός joystick έχει 2 τρόπους λειτουργίας, οι οποίοι μπορούν να αλλάξουν με τον διακόπτη του συστήματος διεύθυνσης σύμπτυξης. Εάν ενεργοποιηθεί το σύστημα διεύθυνσης σύμπτυξης, το λογισμικό επιχειρεί να οδηγήσει ξανά σε ευθεία πορεία με ταχύτητες μεγαλύτερες από 0,5 km/h. Για τον λόγο αυτό, ο οδηγός πρέπει να πιέζει συνεχώς τον μοχλό joystick για να συνεχίσει την κίνηση σε στροφές.

Εάν απενεργοποιηθεί το σύστημα διεύθυνσης σύμπτυξης, αυτή η συμπεριφορά επαναφοράς δεν υπάρχει.



TRNUK0110424701

Fig. 5

Η ευαισθησία του μοχλού joystick μπορεί επίσης να ρυθμιστεί μέσω μιας ράβδου ρύθμισης.

- 0 – χαμηλή ευαισθησία, (υψηλή αντίσταση συστήματος διεύθυνσης).
- 100 – μέγιστη ευαισθησία, (χαμηλή αντίσταση συστήματος ).

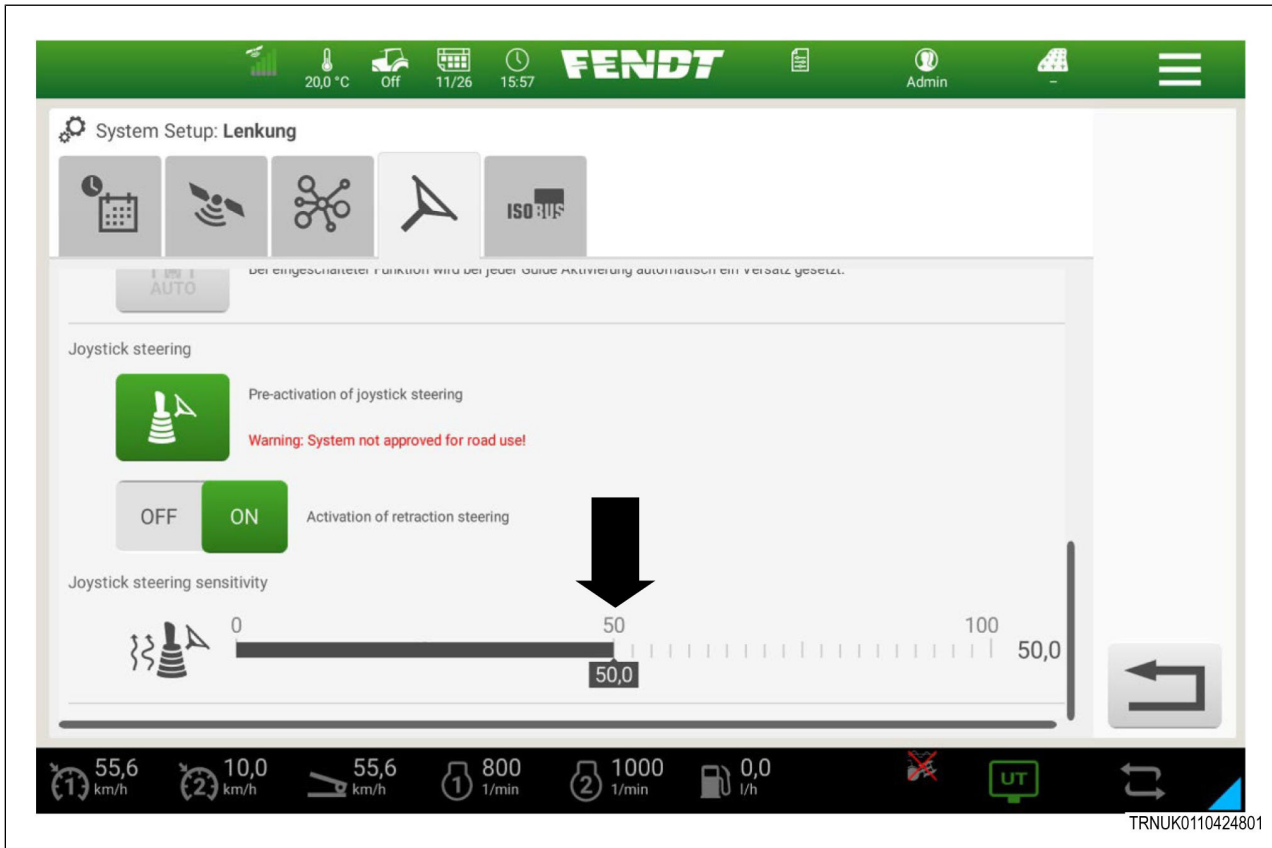


Fig. 6



## 3.3 Λειτουργίες μοχλού joystick διεύθυνσης

Το κουμπί στο επάνω μέρος του μοχλού joystick προορίζεται για την ενεργοποίηση του συστήματος AutoGuide (GPS/RTK).

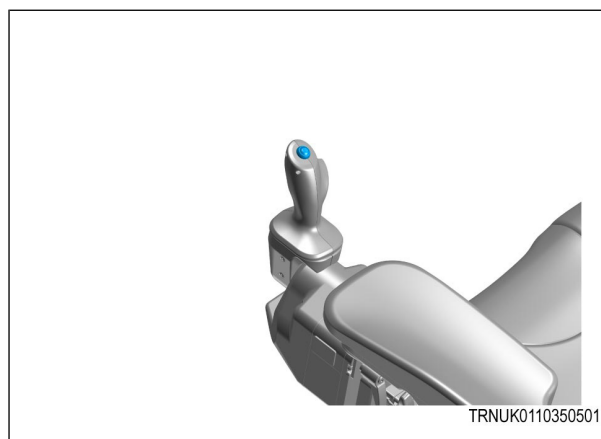


Fig. 7

Μετακινήστε τον μοχλό joystick προς τα αριστερά (μακριά από το χειριστή). Το όχημα θα στρίψει προς τα αριστερά.

**ΣΗΜΕΙΩΣΗ:** Μια παρέμβαση στον μοχλό joystick διεύθυνσης τερματίζει την καθοδήγηση λωρίδας.

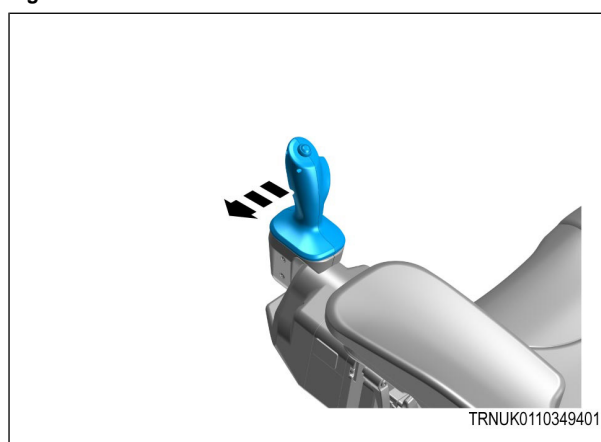


Fig. 8

Μετακινήστε τον μοχλό joystick προς τα δεξιά (προς τον χειριστή). Το όχημα θα στρίψει προς τα δεξιά.

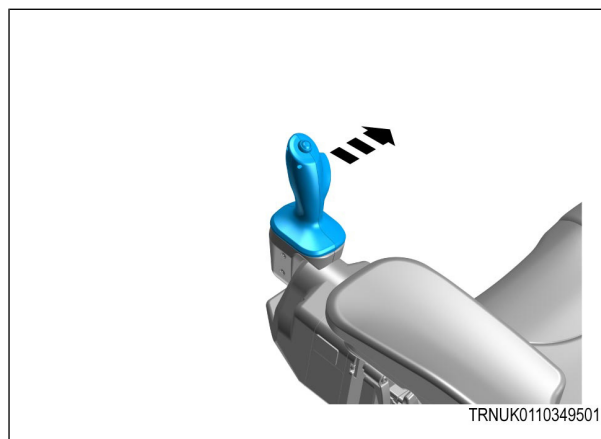
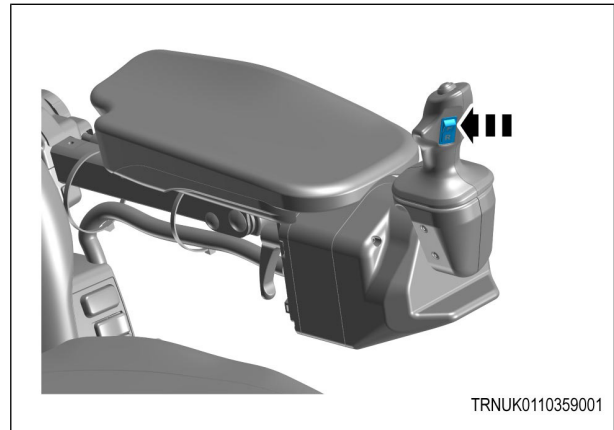


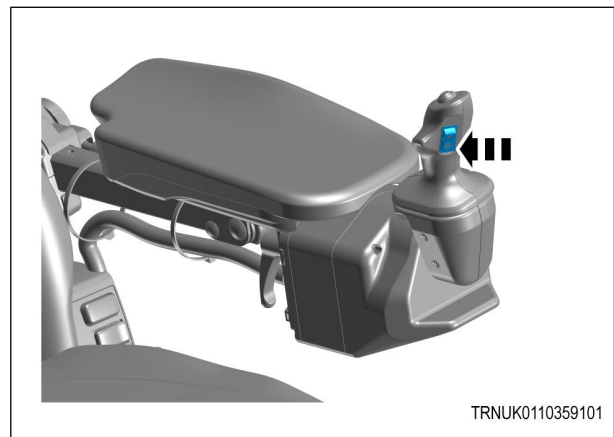
Fig. 9

**F: Προς τα εμπρός**

Πατήστε και αφήστε το κουμπί στην επιθυμητή κατεύθυνση. Το τρακτέρ επιβραδύνει μέχρι να ακινητοποιηθεί και επιταχύνει προς την αντίθετη κατεύθυνση.

**Fig. 10****R: Οπισθοπορεία**

Πατήστε και αφήστε το κουμπί στην επιθυμητή κατεύθυνση. Το τρακτέρ επιβραδύνει μέχρι να ακινητοποιηθεί και επιταχύνει προς την αντίθετη κατεύθυνση.

**Fig. 11**

## 4 Κωδικοί βλάβης

4.1	Κωδικοί βλάβης.....	37
-----	---------------------	----



## 4.1 Κωδικοί βλάβης

FMI-SPN	Εξαρτήματα	Αιτία	Συνέπειες και αντιμετώπιση
SC-516257-9	Μοχλός joystick διεύθυνσης	Δεν υπάρχουν μηνύματα CAN από τη μονάδα μοχλού joystick.	Βεβαιωθείτε ότι τα καλώδια του μοχλού joystick διεύθυνσης δεν έχουν υποστεί ζημιά και είναι σωστά συνδεδεμένα.
SC-516257-31	Μοχλός joystick διεύθυνσης	Το σύστημα διεύθυνσης με μοχλό joystick σταματά λόγω παρέμβασης στο τιμόνι.	Επανενεργοποιήστε τον μοχλό joystick διεύθυνσης.
SC-516264-31	Μοχλός joystick διεύθυνσης	Το σύστημα διεύθυνσης με μοχλό joystick σταματά, επειδή το μπράτσο βρίσκεται σε θέση στάθμευσης (μπράτσο προς τα επάνω).	Κατεβάστε το μπράτσο του συστήματος διεύθυνσης μοχλό joystick.
SC-516265-12	Μοχλός joystick διεύθυνσης	Άγνωστη έκδοση μοχλού joystick διεύθυνσης.	Ελέγξτε την έκδοση λογισμικού του μηχανήματός σας. Αυτό πρέπει να είναι τουλάχιστον από τον Νοέμβριο 2023 ή παλαιότερο.
SC-516272-31	Μοχλός joystick διεύθυνσης	Ο διακόπτης ζυγώθρου της μονάδας μοχλού joystick (F/R) αναφέρει βλάβη.	Ζητήστε τον έλεγχο του εξαρτήματος από τον αντιπρόσωπό σας και την αντικατάστασή του, εάν είναι απαραίτητο.
SC-516273-31	Μοχλός joystick διεύθυνσης	Η γωνία προπορείας της μονάδας μοχλού joystick αναφέρει βλάβη.	Ζητήστε τον έλεγχο του εξαρτήματος από τον αντιπρόσωπό σας και την αντικατάστασή του, εάν είναι απαραίτητο.
SC-516274-2	Μοχλός joystick διεύθυνσης	Ακαθόριστη θέση του μπράτσου της μονάδας μοχλού joystick ή ελαττωματικός διακόπτης στο μπράτσο.	Κατεβάστε το μπράτσο. Εάν το σφάλμα παραμένει, επικοινωνήστε με τον αντιπρόσωπο που μπορεί να ελέγξει ή να αντικαταστήσει τον αισθητήρα θέσης.
SC-516276-31	Μοχλός joystick διεύθυνσης	Το επάνω κουμπί της μονάδας μοχλού joystick (VG) αναφέρει βλάβη.	Ζητήστε τον έλεγχο του εξαρτήματος από τον αντιπρόσωπό σας και την αντικατάστασή του, εάν είναι απαραίτητο.
SC-516277-31	Μοχλός joystick διεύθυνσης	Το μοτέρ ανατροφοδότησης της μονάδας μοχλού joystick αναφέρει βλάβη.	Ζητήστε τον έλεγχο του εξαρτήματος από τον αντιπρόσωπό σας και την αντικατάστασή του, εάν είναι απαραίτητο.



# Index

Αξιότιμε πελάτη.....	3
αυτοκόλλητα ασφαλείας στον μοχλό joystick	
διεύθυνσης.....	13
εγχειρίδιο χειριστή.....	11
εγχειρίδιο χειριστή και οδηγίες ασφαλείας.....	9
επισκόπηση του μπράτσου και των εξαρτημάτων	
διεύθυνσης με μοχλό joystick.....	18
κωδικοί βλάβης.....	37
νομοθεσία περί πνευματικών δικαιωμάτων.....	4
οδηγίες ασφαλείας.....	12
προβλεπόμενη χρήση.....	4
προειδοποιητικά σύμβολα και χρησιμοποιούμενοι	
όροι.....	10
ρυθμίσεις του μπράτσου και της μονάδας	
διεύθυνσης με μοχλό joystick.....	20
συμμόρφωση.....	11
σύντομη περιγραφή λειτουργίας.....	17
Τοποθέτηση.....	25

