

Návod k obsluze

FENDT

Řízení ErgoSteer Řízení pomocí joysticku

SP001V9810010

SP001V9810020



Marktobendorf
AGCO GmbH – Johann-Georg-Fendt-str. 4 – 87616 Marktobendorf
FENDT je celosvětová značka společnosti AGCO.
© AGCO 2023
Původní Návod k obsluze

Listopad 2023
SP001P001B13A
EME
Čeština

Vážený zákazníku,

Věnujte pozornost následujícím poznámkám:

Tento návod k obsluze je platný pouze ve spojení s návodem k obsluze pro vozidlo.

- Před uvedením stroje do provozu si přečtěte tento návod k obsluze a seznámte se s ovládacími prvky a jejich funkcemi před zahájením práce. To se týká rovněž návodů k obsluze nářadí.
- Dodržujte všechny předpisy pro ovládání a údržbu. Jsou předpokladem pro dlouholeté, hospodárné a bezporuchové používání vašeho stroje. Přehled prováděné údržby najdete v plánu údržby v tomto návodu k obsluze stroje.
- Údržba a opravy musí být prováděny výhradně v autorizovaném servisním středisku.

Ignorování symbolů a přidružených bezpečnostních pokynů, které jsou rozděleny do tří úrovní nebezpečí, může vést k závažnému poškození stroje, připojeného nářadí nebo jiného majetku. Dodržování bezpečnostních pokynů je nutnou podmínkou pro zabránění vzniku uvedených škod.

Stanovený rozsah použití

Tento řídicí joystick je určen výhradně pro použití ve standardních zemědělských aplikacích či pro podobné účely. Každé použití stroje přesahující výše uvedenou oblast činností je považováno za použití mimo stanovený rozsah použití. Za škody vzniklé použitím mimo vymezený rozsah použití, nenese výrobce žádnou zodpovědnost, veškerá rizika jdou k tíži uživatele.

Používání stroje ve stanoveném rozsahu zahrnuje také dodržování výrobcem předepsaných provozních, údržbových a opravárenských pokynů, které vás chrání před neuznáním nároku na poskytnutí záruční péče.

Bezpečnostní pokyny označené tímto symbolem, stejně tak i označení jako NEBEZPEČÍ, VAROVÁNÍ, POZOR je třeba brát zvláště na zřetel.

Provoz, údržbu a opravy řídicího joysticku smí provádět pouze personál seznámený s tímto zařízením a s ním souvisejícími riziky.

Je nezbytné, aby byly dodržovány veškeré předpisy bezpečnosti práce a také všechny ostatní technicko bezpečnostní, zdravotní a dopravní předpisy a směrnice. Svěvolně provedené změny stroje vylučují ručení výrobce za následně vzniklé škody.

Jelikož se jedná o pracovní zařízení, děti a mladší osoby by se neměly ve vozidle vůbec vyskytovat. To platí i pro přepravu. Jestliže se však děti nebo mladší osoby ve vozidle přesto nacházejí, musí je obsluha mít pod neustálým a přísným dohledem. Děti a mladší osoby nacházející se ve vozidle v žádném případě nesmí obsluhovat žádné ovládací prvky sklízecí mlátičky ani nářadí na ni instalované. Pokud obsluha odchází, za žádných okolností nesmí děti nebo mladší osoby zůstat ve vozidle samy.

Autorská práva

Zde obsažené informace jsou chráněny autorskými právy společnosti AGCO. Názvy společností a výrobků zde uváděné mohou být registrované značky či obchodní značky příslušných vlastníků.

Jakákoli reprodukce tohoto dokumentu či jeho částí je zakázána, pokud není uvedeno jinak v písemném povolení společnosti AGCO. Žádná část tohoto dokumentu nesmí být citována nikým, kdo není zaměstnán u společnosti AGCO a nemá písemné svolení společnosti AGCO. Společnost AGCO si vyhrazuje právo měnit obsah tohoto dokumentu bez předchozího upozornění.

I přes to, že byl tento dokument připravován s maximální péčí, společnost AGCO nenese žádnou odpovědnost za jakékoli chyby či nedostatky. Společnost nenese žádnou odpovědnost za případné škody způsobené v důsledku těchto informací.

Řízení ErgoSteer

Vážený zákazníku,	3
Stanovený rozsah použití	4
Autorská práva	4
1 Bezpečnost.....	7
1.1 Návod k obsluze a bezpečnostní pokyny	9
1.2 Varovné symboly a použité obraty	10
1.3 Dodržování pokynů uvedených v návodu k obsluze	11
1.4 Bezpečnostní pokyny pro řídicí joystick	12
1.5 Bezpečnostní štítky na řídicím joysticku	13
2 Úvod	15
2.1 Stručný popis funkce	17
2.2 Přehled součástí ovládání loketní opěrky a joysticku	18
2.3 Nastavení loketní opěrky a jednotky řídicího joysticku	20
2.4 Instalace	25
3 Ovládání	27
3.1 Předpoklady pro použití řídicího joysticku	29
3.2 Aktivace a nastavení řídicího joysticku	30
3.3 Funkce řídicího joysticku	33
4 Kódy závad	35
4.1 Kódy závad	37
Index	39

1 Bezpečnost

1.1	Návod k obsluze a bezpečnostní pokyny	9
1.2	Varovné symboly a použité obraty	10
1.3	Dodržování pokynů uvedených v návodu k obsluze	11
1.4	Bezpečnostní pokyny pro řídicí joystick	12
1.5	Bezpečnostní štítky na řídicím joysticku	13

1.1 Návod k obsluze a bezpečnostní pokyny

Je vydáván a distribuován na všech trzích. Dostupnost popsanych součásti, ať už jako součást standardního vybavení nebo jako příslušenství, se však může lišit v závislosti na zemi nebo regionu.

Chcete-li se tedy dozvědět, jaké funkce vybavení jsou ve vaší oblasti k dispozici, obraťte se na prodejce FENDT.

Za běžných podmínek by tento návod k obsluze měl umožnit uživateli a řidiči bezpečný provoz vozidla. Při dodržení těchto pokynů lze vozidlo, jak je typické u všech produktů značky FENDT, spolehlivě a bezpečně provozovat řadu let.

Kopii nejnovějšího návodu k obsluze můžete získat u svého prodejce FENDT.

Při uvádění do provozu prodejcem FENDT je zajištěno, že obsluha porozuměla poskytnutým provozním a servisním pokynům. Uživatel má povinnost školit pracovníky ohledně provozních a servisních pokynů. Pokud je v návodu k obsluze něco, čemu nerozumíte, obraťte se na prodejce značky FENDT. Před prvním použitím vozidla si řádně přečtěte a nastudujte všechny pokyny a informace uvedené v návodu k obsluze.

Vždy dodržujte všechny pokyny a informace uvedené v návodu k obsluze. Tyto pokyny však neobsahují všechny bezpečnostní pokyny a pokyny k obsluze pro nářadí a příslušenství, které lze připojit při a po dodávce vozidla. V závislosti na použitém nářadí a pracovních podmínkách v místě použití či pracovní oblasti může být proto nezbytné přijmout další preventivní opatření.

Společnost FENDT nemá přímý vliv na uvedení do provozu, provoz, kontrolu, mazání ani údržbu vozidla. Za dodržování patřičných bezpečnostních opatření v daných oblastech tak odpovídá obsluha, uživatel nebo servisní personál.

Kapitola „Bezpečnost“ návodu k obsluze obsahuje popis konkrétních standardních situací souvisejících s bezpečností, které mohou nastat při provozu vozidla a při jeho běžné údržbě. Rovněž obsahuje velmi důležité informace týkající se správného chování pro celou řadu různých situací.

Tato kapitola obsahuje základní a specifické bezpečnostní informace, které je nutné dodržovat spolu s bezpečnostními pokyny uvedenými v jiných kapitolách návodu k obsluze. Než budete číst další kapitoly návodu k obsluze, musíte si přečíst kapitolu „Bezpečnost“ a porozumět jí.

1.2 Varovné symboly a použité obraty

Varovný symbol



Tento varovný symbol znamená **POZOR! BUĎTE OPATRNÍ! ZÁVISÍ NA TOM VAŠE BEZPEČNOST!**

Tento varovný symbol označuje důležité bezpečnostní poznámky na strojích, bezpečnostních nálepkách, v pokynech k obsluze a na dalších místech. Pokud uvidíte tento symbol, uvědomte si, že existuje nebezpečí úrazu nebo smrtelného úrazu. Dodržujte pokyny uvedené v odpovídajících bezpečnostních poznámkách.

Bezpečnost má nejvyšší prioritu! Proč?

- NEHODY MOHOU VÉST K VÁŽNÉMU NEBO SMRTELNÉMU ÚRAZU.
- NEHODY VEDOU K FINANČNÍM A DALŠÍM MATERIÁLNÍM ZTRÁTÁM
- NEHODÁM LZE PŘEDCHÁZET.

SIGNÁLNÍ SLOVA A ZÁVAŽNOST NEBEZPEČÍ

Obraty **NEBEZPEČÍ**, **VAROVÁNÍ** a **Pozor** se používají společně se symbolem varování. Je nanejvýš důležité porozumět odpovídajícím bezpečnostním varováním a dodržovat doporučená bezpečnostní opatření a pokyny.



NEBEZPEČÍ: Symbol varování spolu se slovem **NEBEZPEČÍ** znamená, že hrozí bezprostřední nebezpečí **VÁŽNÉHO NEBO SMRTELNÉHO ÚRAZU**.



VAROVÁNÍ: Symbol varování spolu se slovem **VAROVÁNÍ** označuje prostor, který může představovat nebezpečí **VÁŽNÉHO NEBO SMRTELNÉHO ÚRAZU**.



POZOR: Symbol varování spolu se slovem **POZOR** označuje potenciální nebezpečí, kterému je třeba předejít, aby nedošlo k **MÉNĚ ZÁVAŽNÉMU ÚRAZU**.

Obraty **DŮLEŽITÉ** a **POZNÁMKA** se nevztahují přímo k osobní bezpečnosti. Jejich účelem je poskytnout další informace a tipy k obsluze nebo údržbě stroje.

DŮLEŽITÉ: Označuje zvláštní pokyny nebo postupy, které mohou v případě nedodržení vést k poškození nebo zničení traktoru, jeho vybavení nebo okolí.

POZNÁMKA: Označuje konkrétní informace, které umožňují efektivnější a snazší obsluhu nebo opravu.

1.3 Dodržování pokynů uvedených v návodu k obsluze

Během uvádění do provozu prodejcem značky FENDT v prostorách uživatele je zajištěno, že budou uživateli sděleny provozní a servisní pokyny tak, aby jim uživatel porozuměl. Uživatel má povinnost školit pracovníky ohledně provozních a servisních pokynů. Pokud nerozumíte částem tohoto návodu k obsluze, obraťte se na prodejce značky FENDT.



VAROVÁNÍ: Vážné zranění nebo usmrcení způsobené nedostatečným dodržováním pokynů uvedených v návodu k obsluze.

Nedostatečné dodržování pokynů uvedených v návodu k obsluze může vést k poškození, zraněním a v závažných případech k usmrcení.

Před použitím vozidla ověřte, že se v něm nachází tento návod k obsluze v čitelné podobě. Vlastník je odpovědný za zajištění odpovídajícího školení pro pracovníky, kteří jsou pověřeni vozidlem, a případně i servisní příručky. Totéž platí pro osoby, které jsou vlastníky a současně i obsluhou. Navíc jsou naprosto nezbytné dostatečné zkušenosti s různými funkcemi vozidla i s veškerým příslušenstvím a náradím.

Zajistěte, aby bylo vozidlo obsluhováno pouze osobami, které mají znalosti potřebné k ovládní zemědělských vozidel. Za žádných okolností není povoleno, aby vozidlo nebo jakékoliv nářadí obsluhovaly děti či nekvalifikované osoby. Nezbytným předpokladem pro použití vozidla je odpovídající zaškolení týkající se všech funkcí a nebezpečí souvisejících s vozidlem. Před použitím vozidla a jakýchkoliv přídatných zařízení ověřte, že obsluha zná veškeré bezpečnostní informace a předpisy a rozumí jim. V případě nejasností nebo jakýchkoliv problémů s porozuměním se vždy obraťte na prodejce.

1.4 Bezpečnostní pokyny pro řídicí joystick

DŮLEŽITÉ: *Tento návod k obsluze je obecná příručka.*

Je důležité si přečíst a pochopit specifické pokyny a doporučení výrobce řídicího joysticku, aby byla zajištěna jeho bezpečná instalace a použití.

- Při použití řízení pomocí joysticku NESMÍ být na sedadle instruktora žádný cestující.
- Řízení pomocí joysticku používejte pouze na poli. Nepoužívejte řídicí joystick při jízdě po silnici.
- Řídicí joystick nenahrazuje volant, ale poskytuje další funkci. Vždy sledujte volant a v případě potřeby k němu mějte okamžitý přístup.
- Nepoužívejte řídicí joystick, pokud jste rozptýleni nebo unavení. Při práci s traktorem je nutné, aby řidič věnoval maximální pozornost.
- Zkontrolujte, zda je řídicí joystick bez nečistot, prachu nebo jiného materiálu, který by mohl ovlivnit správnou funkci.
- Provádějte pravidelnou údržbu a bezpečnostní kontroly řídicího joysticku a propojovacích kabelů, abyste se ujistili, že jsou v dobrém provozním stavu.
- V případě problémů nebo nepravidelností v řízení se ihned obraťte na prodejce, který určí příčinu a problém odstraní.

1.5 Bezpečnostní štítky na řídicím joysticku

Umístění bezpečnostního štítku je na levé straně skříně ovladače řízení.

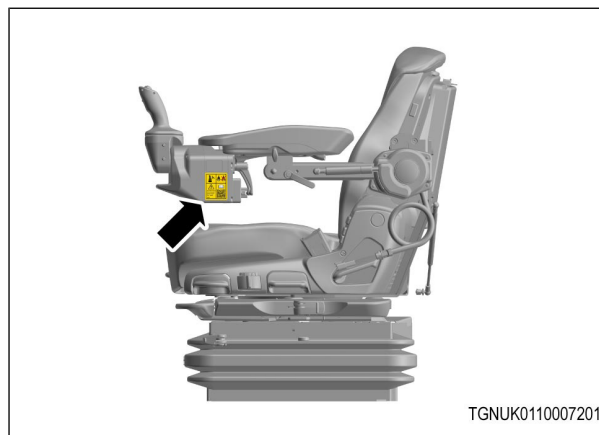

Obr. 1



NEBEZPEČÍ: Nepoužívejte řídicí joystick při jízdě po silnici.

Řízení pomocí joysticku používejte pouze na poli.



NEBEZPEČÍ: Při použití řízení pomocí joysticku **NESMÍ** být na sedadle instruktora žádný cestující.

POZNÁMKA: Naskenujte QR kód na obrázku a navštivte webové stránky produktu. Zde naleznete návod k obsluze a také užitečné doplňující informace.



Obr. 2

2 Úvod

2.1	Stručný popis funkce	17
2.2	Přehled součástí ovládání loketní opěrky a joysticku	18
2.3	Nastavení loketní opěrky a jednotky řídicího joysticku	20
2.4	Instalace	25

2.1 Stručný popis funkce

Řešení dovybavení řídicím joystickem je kompatibilní se stroji Fendt řady Vario 500 až 1000 s funkcemi zařízení pracoviště pro řidiče FendtOne a produktovými řadami Power+ a Profi+.

Řešení dodatečné montáže na stroj je popsáno v samostatných pokynech k instalaci/video v závislosti na variantě sedadla. Příslušné stroje musí být od listopadu 2023 vybaveny softwarem vozidla verze EOL nebo novější. Instalace je formou rychlého použití a není vyžadována žádná další aktivace softwaru.

2.2 Přehled součástí ovládání loketní opěrky a joysticku

Součásti řešení dovybavení řízení pomocí joysticku

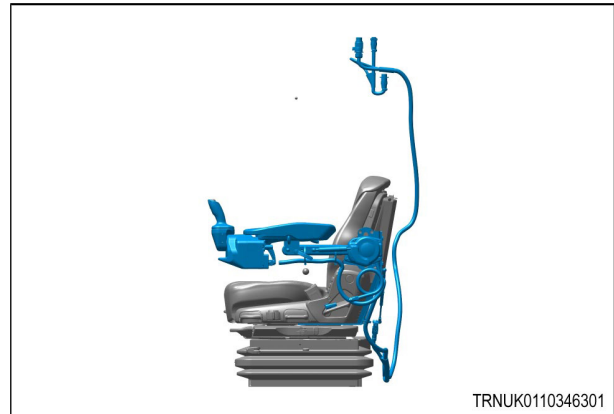

Obr. 1

Loketní opěrka

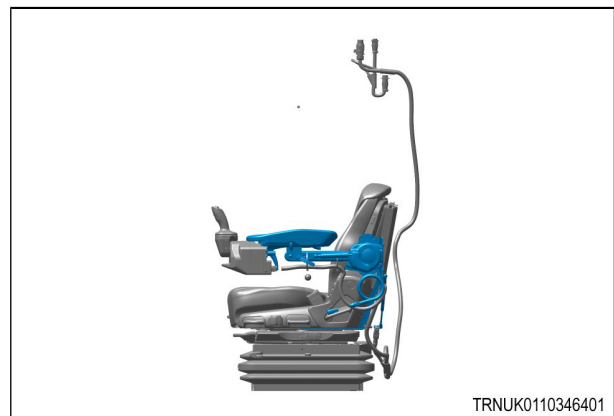

Obr. 2

Jednotka řízení pomocí joysticku



Obr. 3

Kabelový svazek se sběrníci ISOBUS a připojením napájení

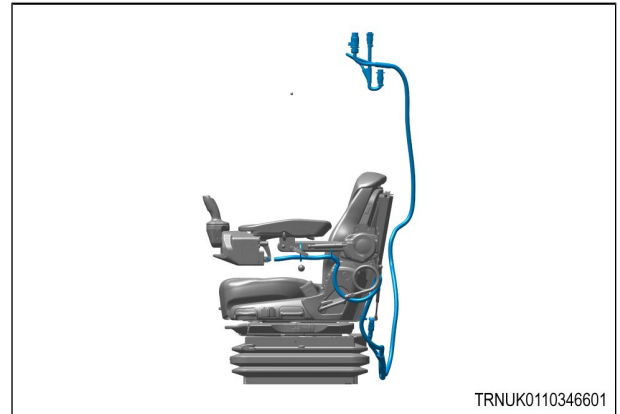

Obr. 4

2.3 Nastavení loketní opěrky a jednotky řídicího joysticku

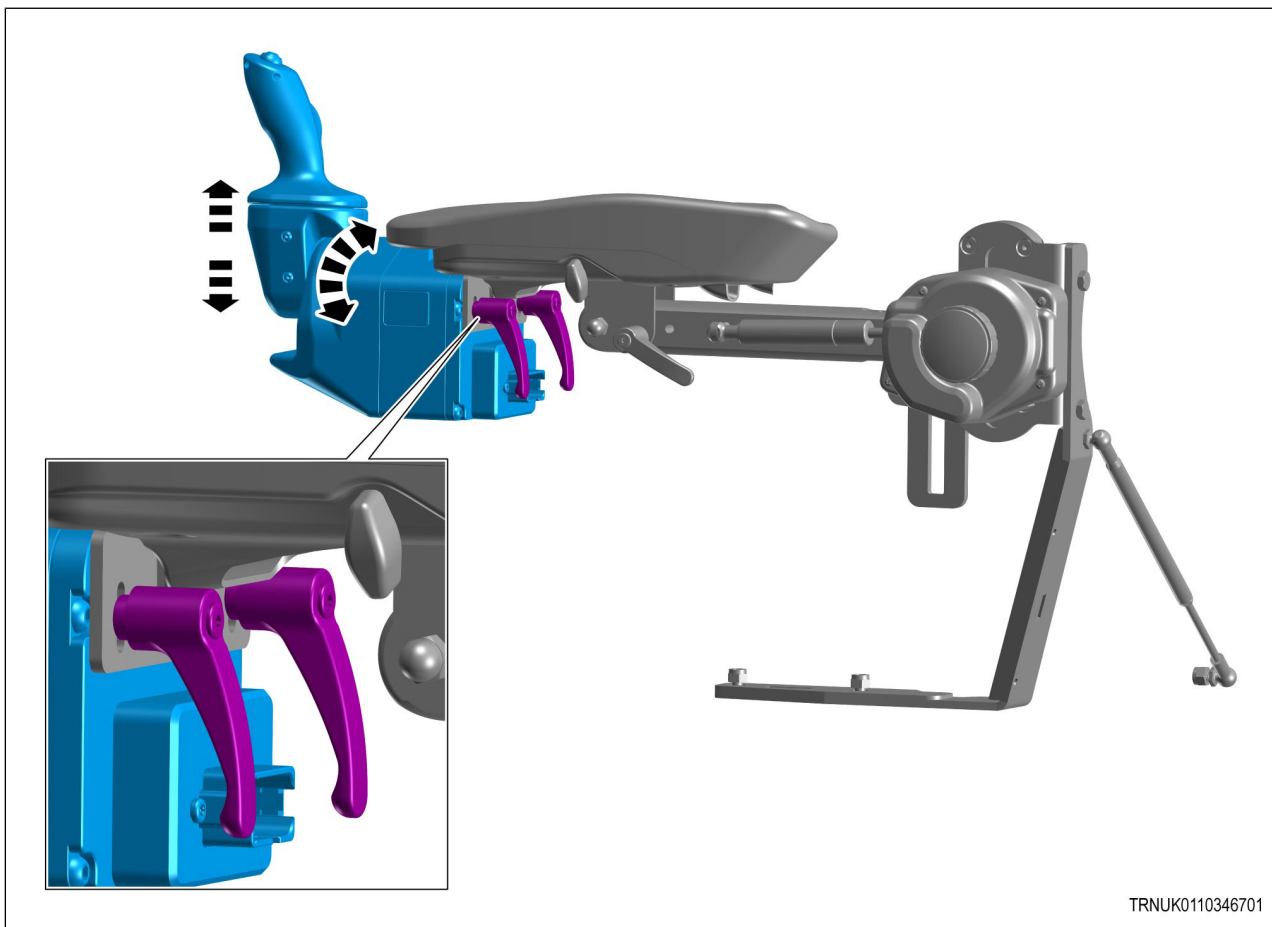

Obr. 5

Jednotku řídicího joysticku lze nastavit do výšky a sklonu vzhledem k loketní opěrce pomocí dvou rychloupínacích prvků v prodloužených otvorech.

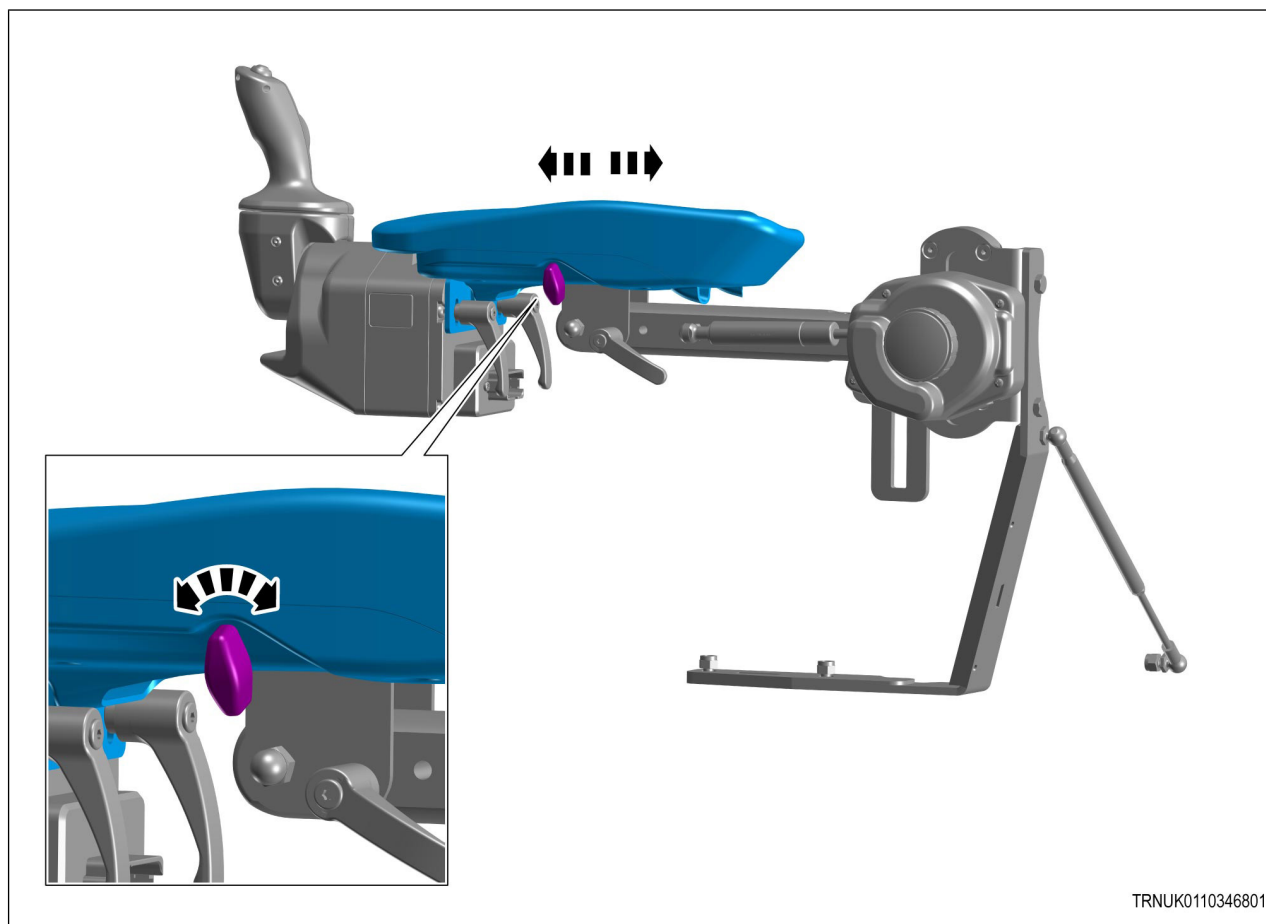
**Obr. 6**

Nastavení délky loketní opěrky se provádí pomocí šroubového uzávěru.

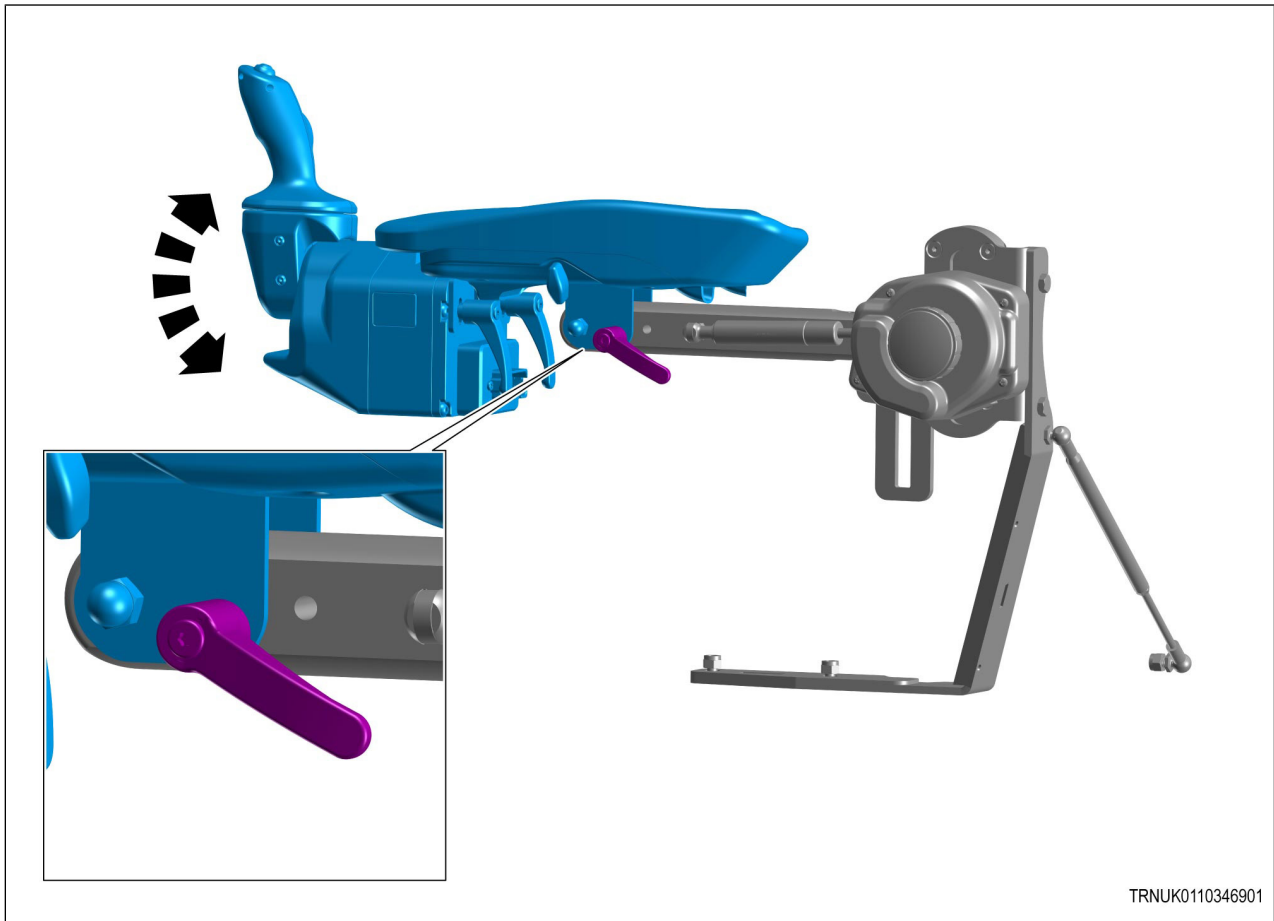
**Obr. 7**

Sklon loketní opěrky lze nastavit pomocí rychloupínacího šroubu.

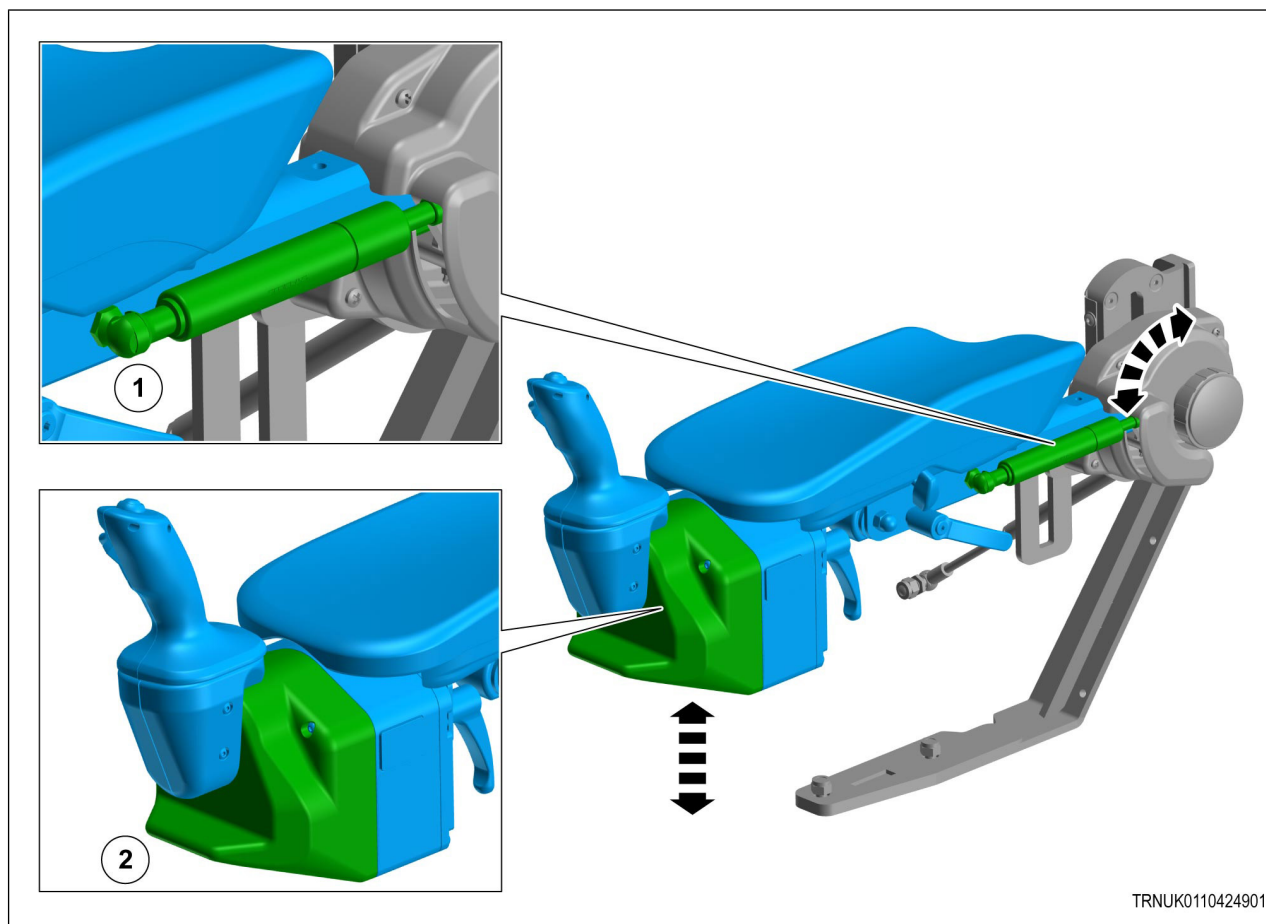

Obr. 8

Pomocí rukojeti (2) zvedněte nebo spusťte loketní opěrku proti odporu tlumiče (1).

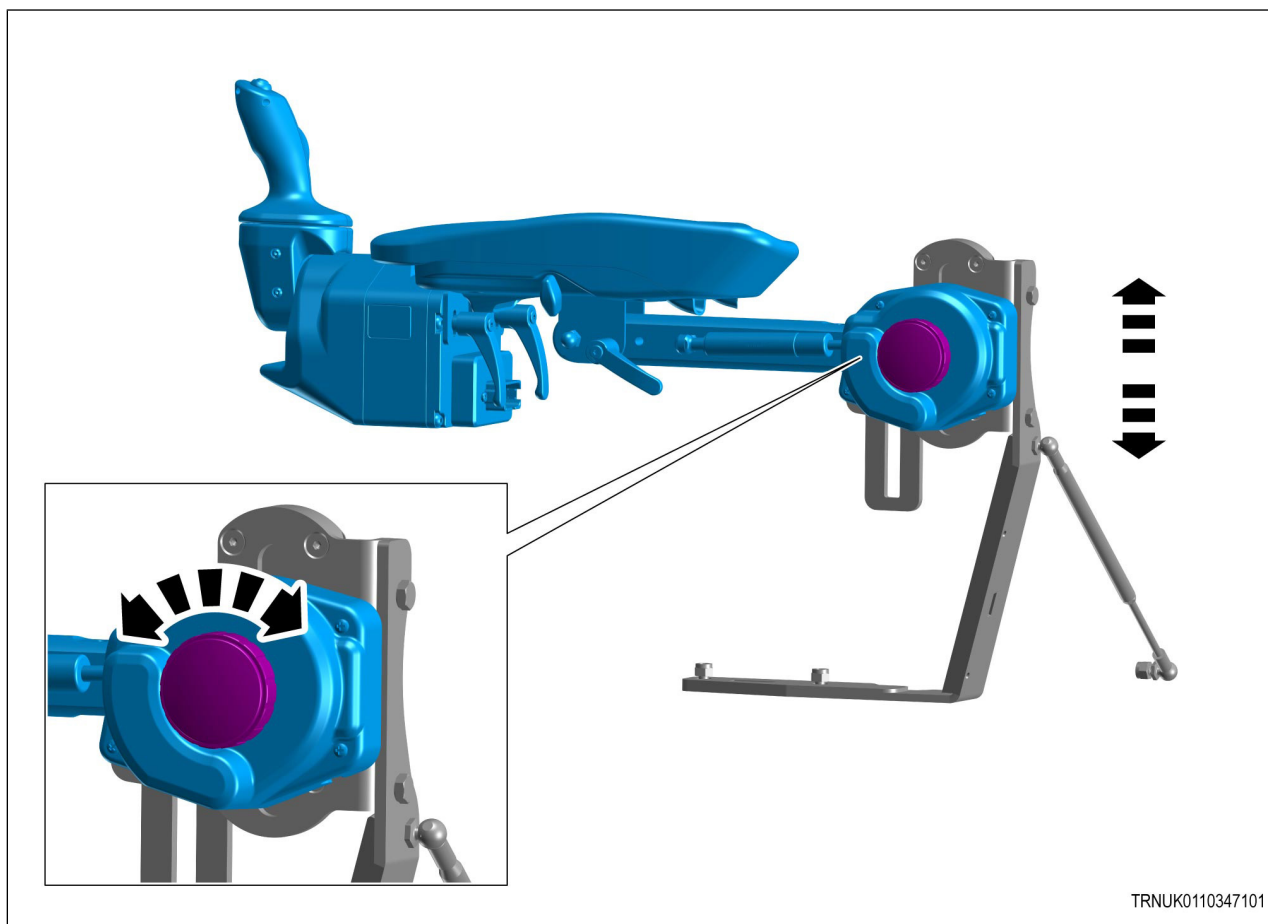
**Obr. 9**

Výšku celé loketní opěrky lze nastavit pomocí otočného knoflíku. Podržte loketní opěrku, uvolněte knoflík, nastavte loketní opěrku a znovu upevněte knoflík.

2.4 Instalace

Obrat'te se na prodejce a požádejte jej o montáž a uvedení do provozu.

3 Ovládání

3.1	Předpoklady pro použití řídicího joysticku	29
3.2	Aktivace a nastavení řídicího joysticku	30
3.3	Funkce řídicího joysticku.....	33

3.1 Předpoklady pro použití řídicího joysticku

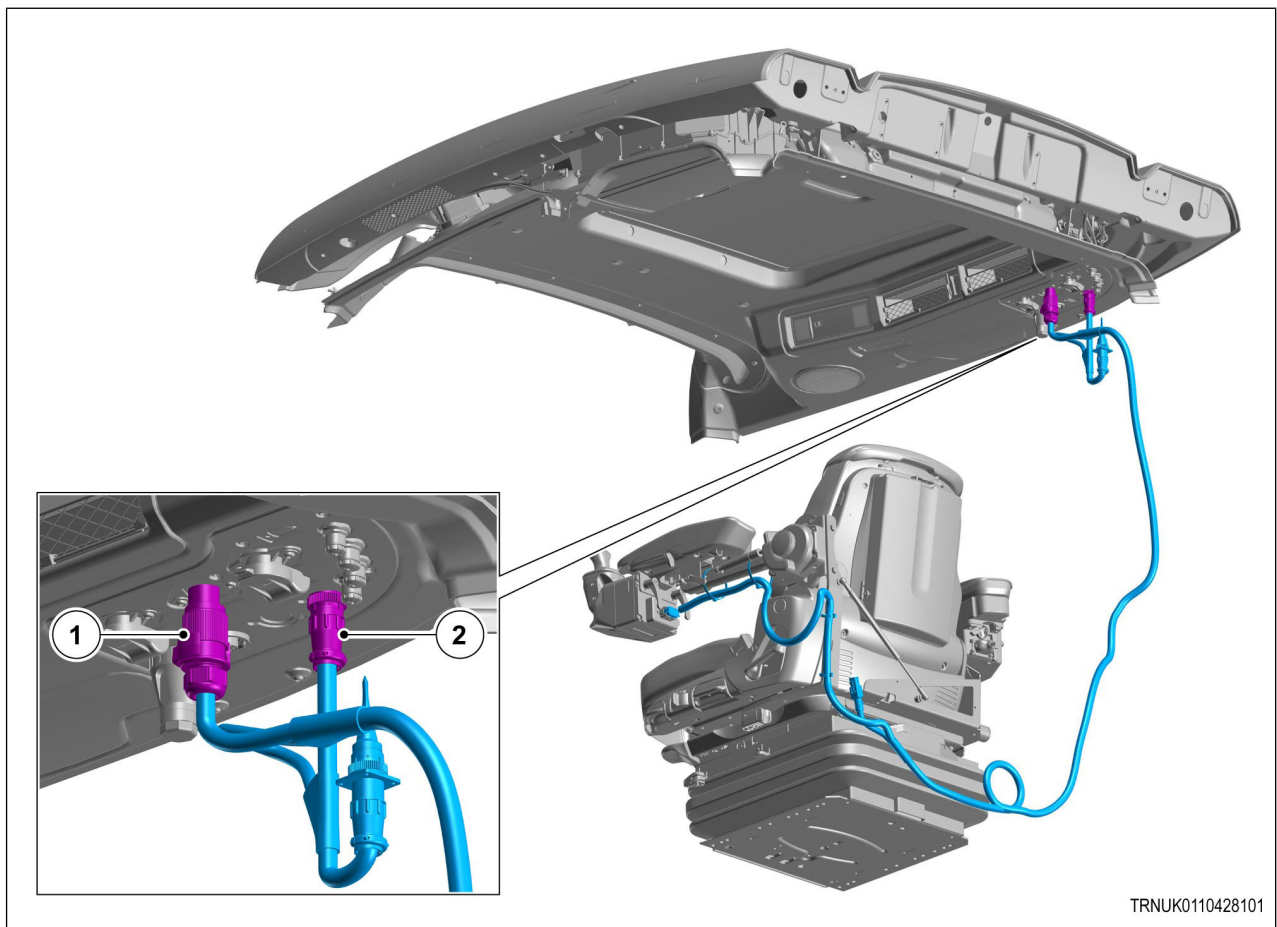

TRNUK0110428101

Obr. 1

- Zkontrolujte, zda je kabelový svazek joysticku připojen k upevňovací svorce.
- Kabel joysticku položte tak, aby nebyl zkroucený nebo smáčknutý.
- Nastavte volant tak, abyste mohli zasáhnout v případě nouzové situace.
- Připojte elektrický konektor joysticku (1) do zásuvky 25 A na stroji.
- Připojte elektrický konektor joysticku (2) do zásuvky ISOBUS na stroji.

3.2 Aktivace a nastavení řídicího joysticku

Ověřte, že je ISO 3115 systém aktivován

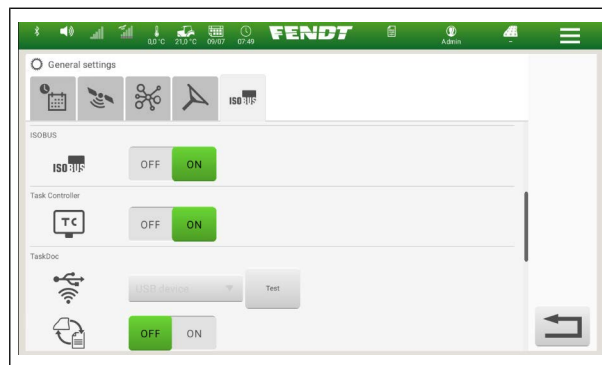

Obr. 2

Na terminálu přejděte do nastavení systému pro řízení. → →

Předběžně aktivujte řízení pomocí joysticku výběrem ikony .

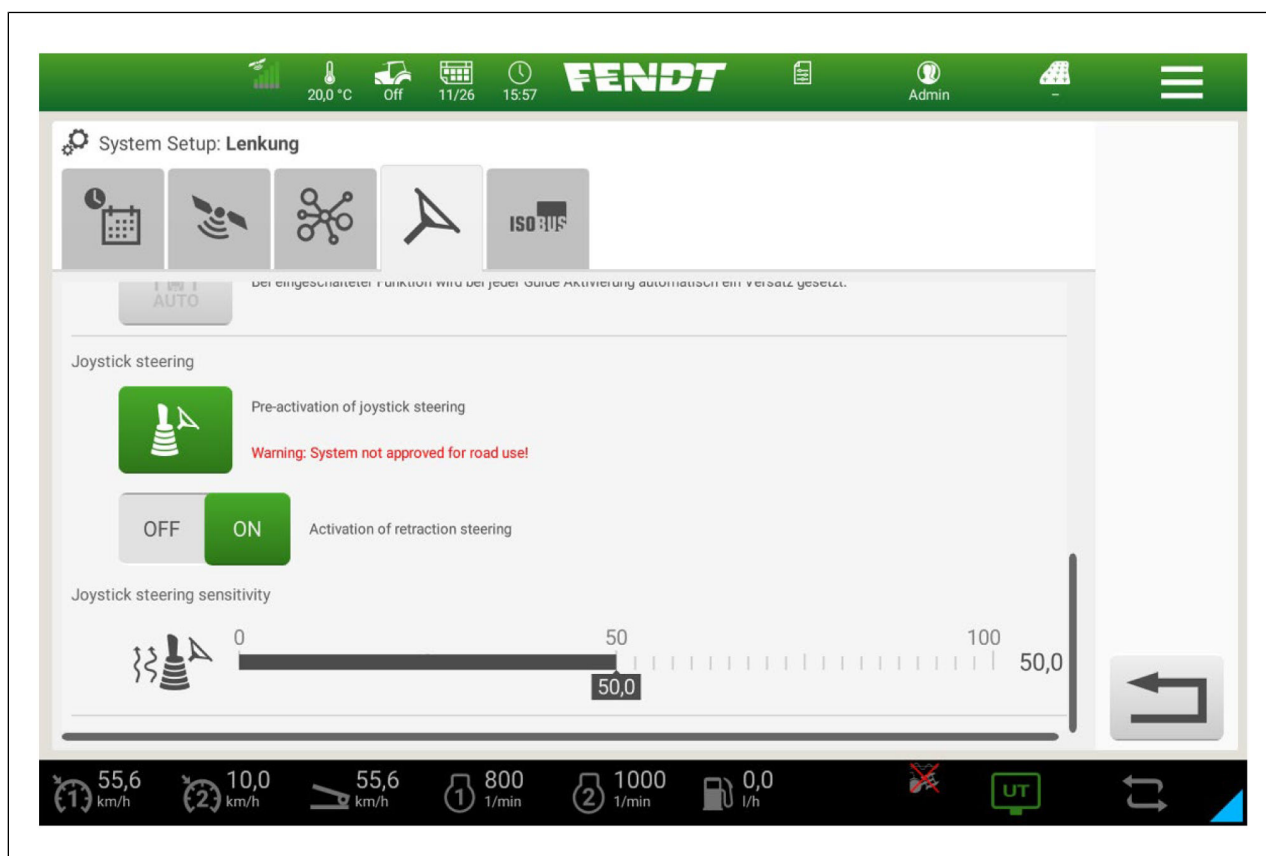

Obr. 3

Po aktivaci v nabídce terminálu aktivujte předběžnou aktivaci vodítka nebo volně konfigurovatelné tlačítko na klávesovém modulu pravé loketní opěrky.

Upozorňujeme také, že řízení pomocí joysticku se aktivuje pouze po uvolnění parkovací brzdy.

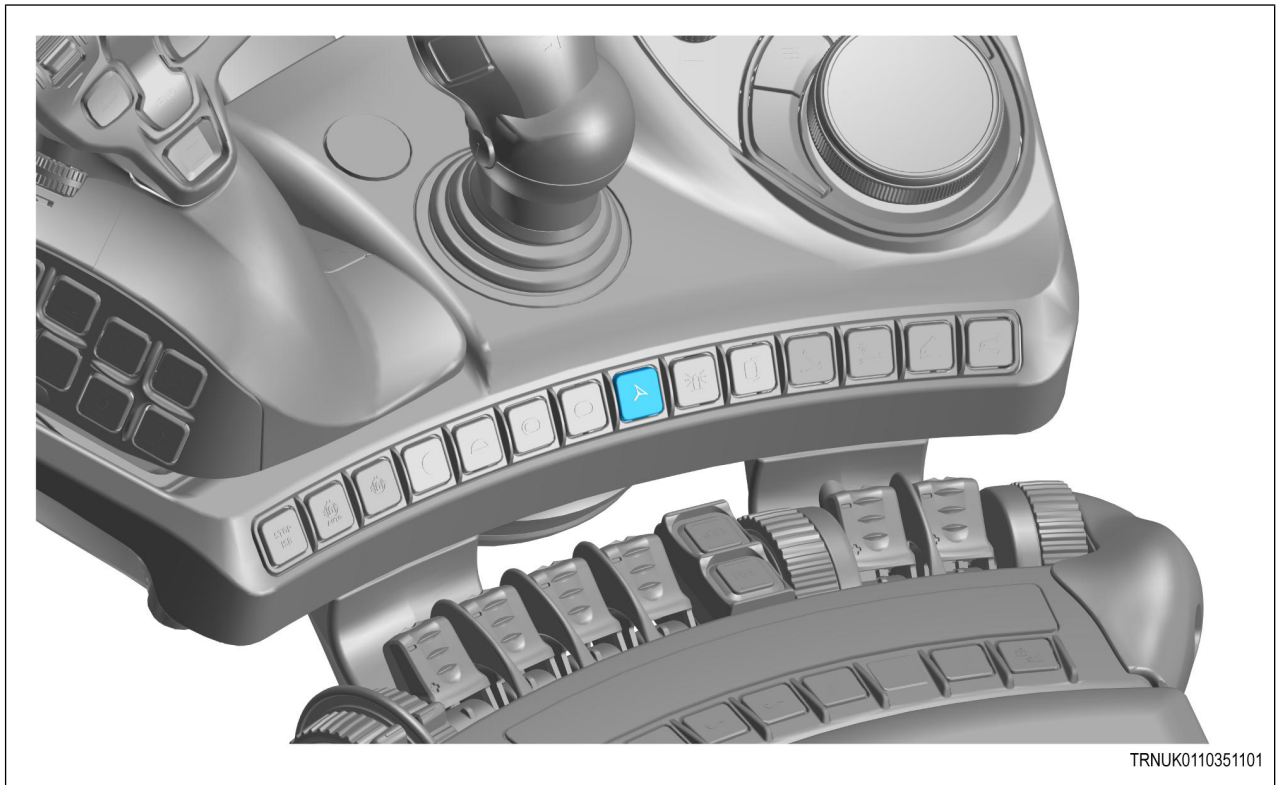

TRNUK0110351101

Obr. 4

Joystick má dva provozní režimy, které lze přepínat pomocí přepínače řízení se zpětným tahem. Když je řízení se zpětným tahem aktivováno, software se pokusí jet rovně vpřed při rychlostech vyšších než 0,5 km/h. Řidič proto musí neustále tlačit na joystick, aby mohl zatáčet.

Když je řízení se zpětným tahem deaktivováno, toto zpětné chování neexistuje.

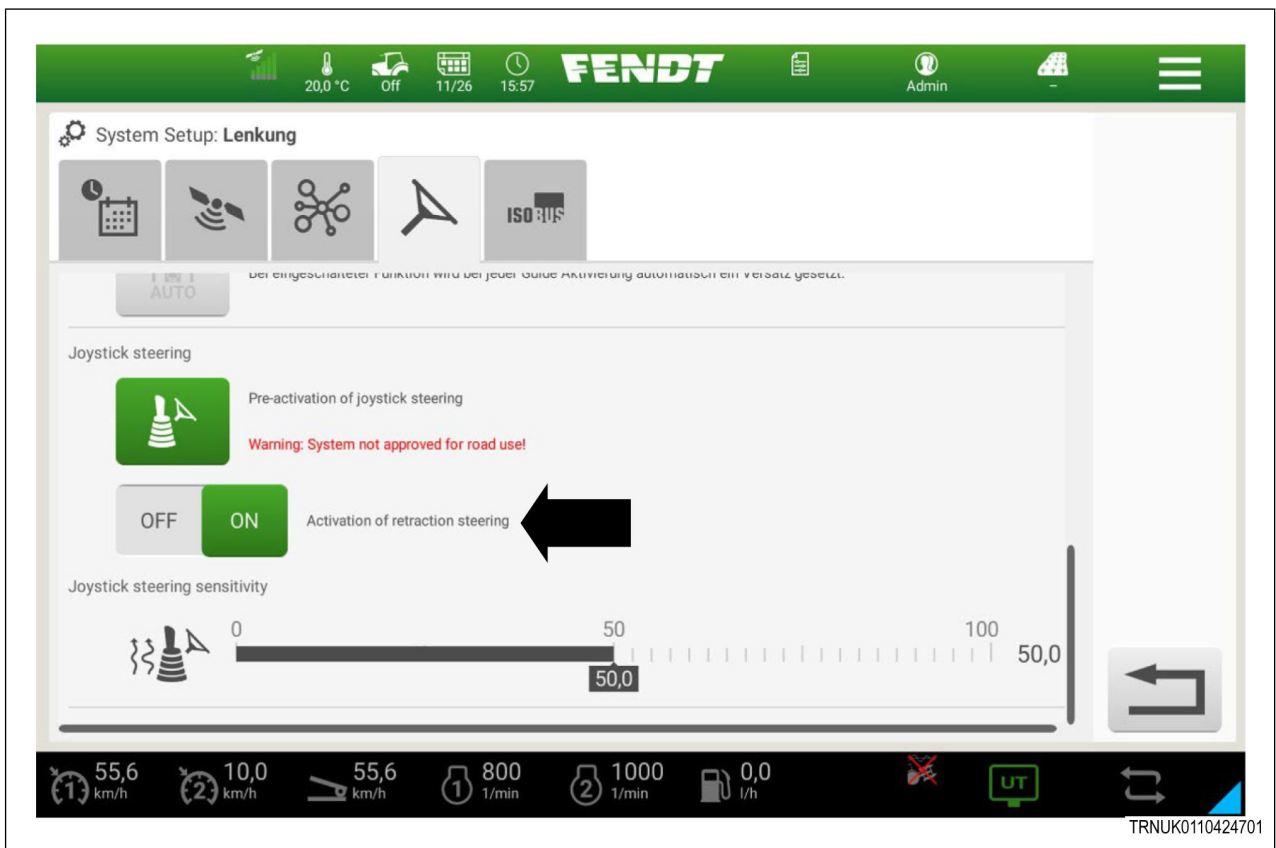

TRNUK0110424701

Obr. 5

Citlivost joysticku lze také nastavit pomocí nastavovacího pruhu.

- 0 - nízká citlivost (vysoký odpor řízení).
- 100 - maximální citlivost (nízký odpor řízení).

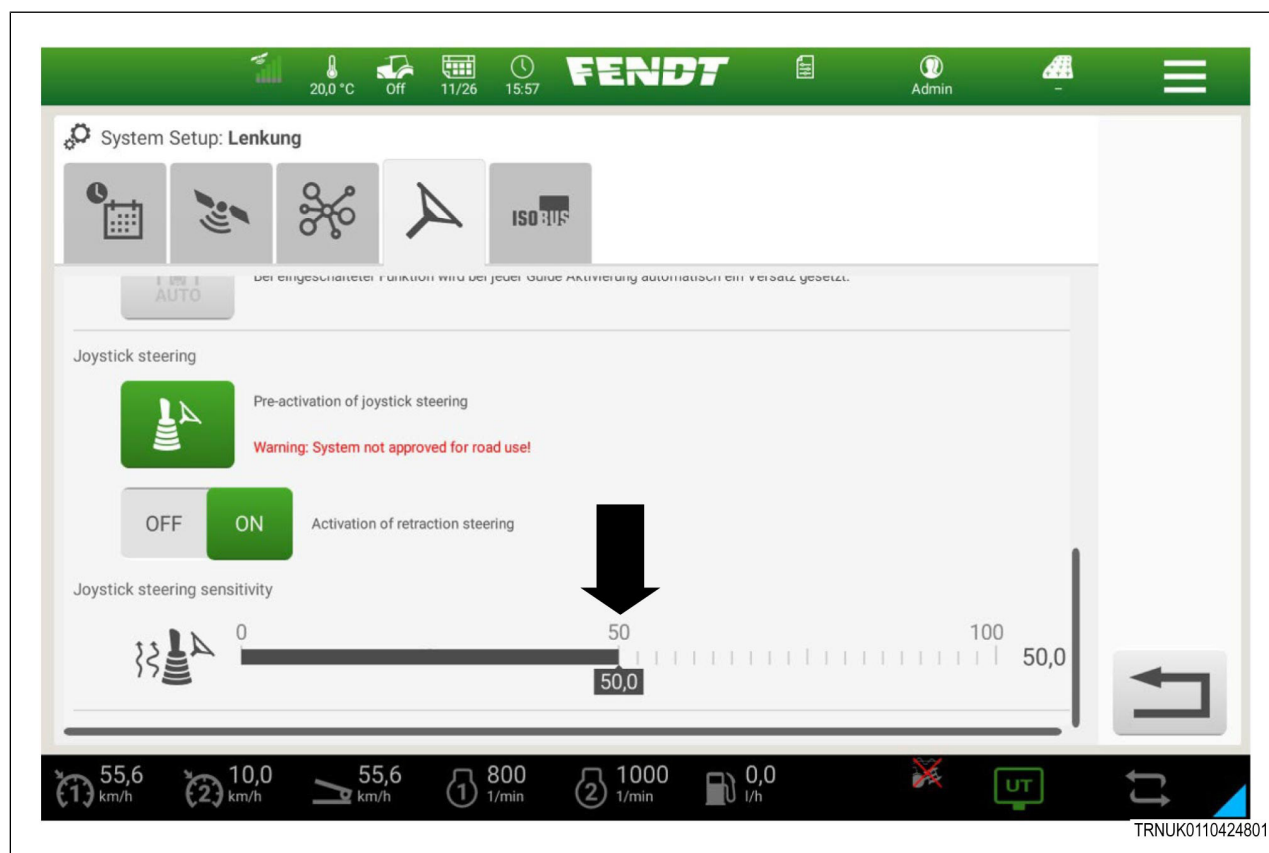

Obr. 6

3.3 Funkce řídicího joysticku

Tlačítko v horní části joysticku slouží k aktivaci systému AutoGuide (GPS/RTK).

Pohněte joystickem doleva (směrem od obsluhy), vozidlo bude zatáčet doleva.

POZNÁMKA: Zásah do řídicího joysticku ukončí navádění do jízdnic pruhů.

Posuňte joystick doprava (směrem k obsluze), vozidlo bude zatáčet doprava.

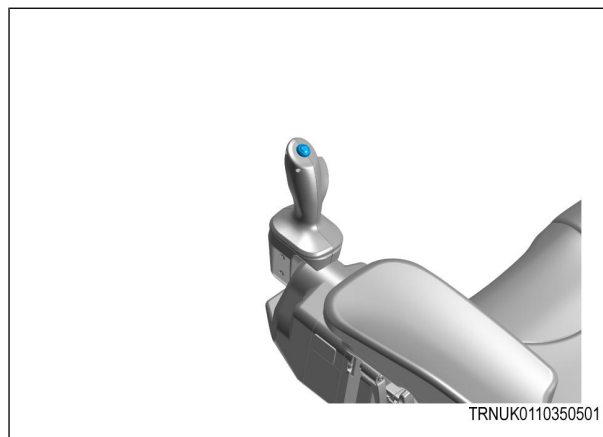

Obr. 7

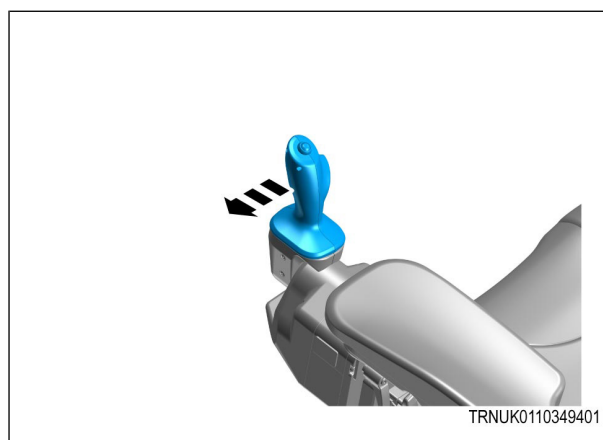

Obr. 8

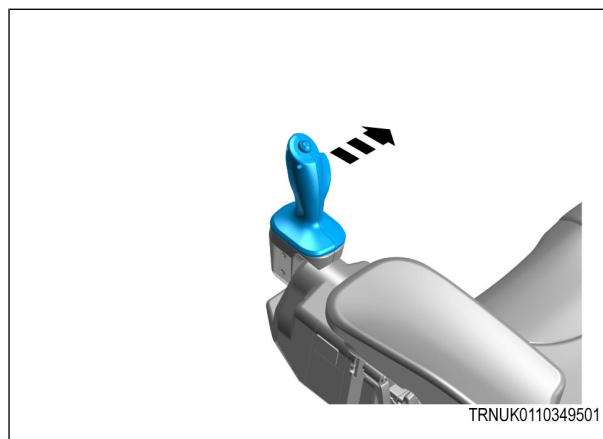

Obr. 9

F: Dopředu

Stiskněte a uvolněte tlačítko požadovaného směru.
Traktor zpomalí až do zastavení a rozjede se
v opačném směru.

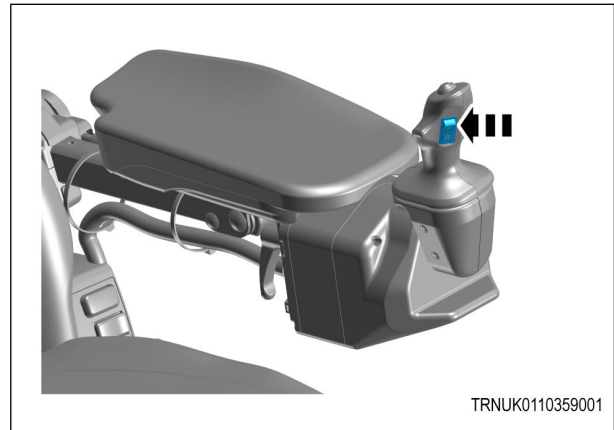
**Obr. 10****R: Couvání**

Stiskněte a uvolněte tlačítko požadovaného směru.
Traktor zpomalí až do zastavení a rozjede se
v opačném směru.

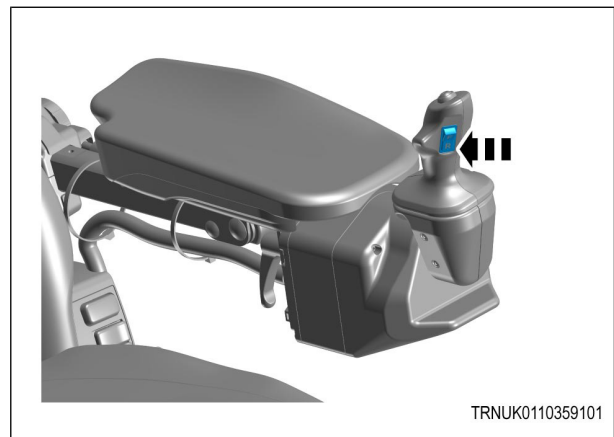
**Obr. 11**

4 Kódy závad

4.1	Kódy závad	37
-----	------------------	----

4.1 Kódy závad

FMI-SPN	Komponenty	Příčina	Následky a odstranění
SC-516257-9	Řídicí joystick	Chybí zprávy CAN z jednotky řídicího joysticku.	Zkontrolujte, zda jsou kabely řídicího joysticku nepoškozené a správně připojené.
SC-516257-31	Řídicí joystick	Řízení pomocí joysticku bylo pozastaveno z důvodu zásahu volantem.	Znovu aktivujte řídicí joystick.
SC-516264-31	Řídicí joystick	Řízení pomocí joysticku bylo pozastaveno, protože loketní opěrka je v parkovací poloze (opěrka nahore).	Sklopte loketní opěrku řízení pomocí joysticku.
SC-516265-12	Řídicí joystick	Neznámá verze řídicího joysticku.	Zkontrolujte verzi softwaru vašeho počítače. Musí být minimálně z listopadu 2023 nebo pozdější.
SC-516272-31	Řídicí joystick	Kolébkový spínač jednotky joysticku (F/R) hlásí závadu.	Nechte součást zkontrolovat u svého prodejce a v případě potřeby ji vyměňte.
SC-516273-31	Řídicí joystick	Úhel vedení jednotky joysticku hlásí závadu.	Nechte součást zkontrolovat u svého prodejce a v případě potřeby ji vyměňte.
SC-516274-2	Řídicí joystick	Loketní opěrka nebo jednotka joysticku se nachází v neurčené pozici nebo je vadný spínač v loketní opěrce.	Sklopte loketní opěrku. Pokud chyba přetrvává, obraťte se na prodejce, který může zkontrolovat nebo vyměnit snímač polohy.
SC-516276-31	Řídicí joystick	Horní tlačítko (VG) jednotky joysticku hlásí závadu.	Nechte součást zkontrolovat u svého prodejce a v případě potřeby ji vyměňte.
SC-516277-31	Řídicí joystick	Motor zpětné vazby jednotky joysticku hlásí závadu.	Nechte součást zkontrolovat u svého prodejce a v případě potřeby ji vyměňte.

Index

A

Autorská práva4

B

Bezpečnostní pokyny 12

bezpečnostní štítky na řídicím joysticku 13

I

Instalace25

K

kódy závad..... 37

N

nastavení loketní opěrky a jednotky řídicího joysticku ... 20

Návod k obsluze 11

Návod k obsluze a bezpečnostní pokyny9

P

přehled součástí ovládání loketní opěrky a joysticku..... 18

S

shoda 11

Stanovený rozsah použití4

Stručný popis funkce 17

V

Varovné symboly a použité obraty 10

Vážení zákazníku,3

